

**ENERGA INFORMATYKA I TECHNOLOGIE SP. Z O.O.**  
z siedzibą w Gdańsku (80 - 309) przy Al. Grunwaldzkiej 472 A

**SPECYFIKACJA ISTOTNYCH WARUNKÓW ZAMÓWIENIA  
W POSTĘPOWANIU O UDZIELENIE ZAMÓWIENIA PUBLICZNEGO  
PROWADZONYM W TRYBIE PRZETARGU NIEOGRANICZONEGO  
NA:**

**„Zawarcie Umów Ramowych na realizację usług o charakterze  
projektowo-programistycznym i konsultacyjnym w systemie Siebel”**

**Znak postępowania: ZP/09/EITE-DS/2018**



Gdańsk grudzień 2018 r.



**Definicje:**

Ilekrót w dalszej części Specyfikacji Istotnych Warunków Zamówienia jest mowa o:

- **Platformie Zakupowej**”- należy przez to rozumieć platformę zakupową eB2B, dostępną pod adresem: <https://energa.eb2b.com.pl>.
- **„Postępowaniu”** – należy przez to rozumieć przedmiotowe postępowanie o udzielenie niniejszego Zamówienia.
- **„Specyfikacji” lub „SIWZ”** – należy przez to rozumieć niniejszą Specyfikację Istotnych Warunków Zamówienia wraz z Załącznikami.
- **„System”** – oznacza system obsługi sprzedaży składający się z aplikacji Siebel CRM zarządzającej obsługą klienta (aplikacja występuje tylko w instancji segmentu sprzedaży – EOB) oraz integracji w/w aplikacji poprzez korporacyjną szynę danych IBM WebSphere.
- **„Ustawie”** – należy przez to rozumieć ustawę z dnia 29 stycznia 2004 r. – Prawo zamówień publicznych (tekst jednolity: Dz. U. z 2018 r. poz. 1986).
- **„Wykonawcy”** – należy przez to rozumieć osobę fizyczną, osobę prawną albo jednostkę organizacyjną nieposiadającą osobowości prawnej, która ubiega się o udzielenie Zamówienia, złożyła ofertę lub zawarła umowę w sprawie Zamówienia.
- **„Załączniku”** – należy przez to rozumieć każdy dokument tak nazwany, dołączony do Specyfikacji, stanowiący jej integralną część.
- **„Zamawiającym”** – należy przez to rozumieć Spółkę Energa Informatyka i Technologie sp. z o.o. z siedzibą w Gdańsku (80-309) przy Al. Grunwaldzkiej 472 A.
- **„Zamówieniu”** – należy przez to rozumieć udzielone przez Zamawiającego zamówienie publiczne pod nazwą „Zawarcie Umów Ramowych na realizację usług o charakterze projektowo-programistycznym i konsultacyjnym w systemie Siebel”, którego przedmiot został określony w Rozdziale III Specyfikacji.
- **„Umowie Ramowej”** – należy przez to rozumieć umowę, której przedmiot został określony w Rozdziale III Specyfikacji, zawartą między Zamawiającym, a jednym lub dwoma Wykonawcami, której celem jest ustalenie warunków dotyczących Zamówienia, jakie mogą zostać udzielone w danym okresie, w szczególności cen i jeżeli zachodzi taka potrzeba przewidywanych ilości.
- **„Zamówieniu jednostkowym”** – należy przez to rozumieć udzielone przez Zamawiającego zamówienie publiczne, na podstawie Umowy Ramowej.

**I. INFORMACJE O ZAMAWIAJĄCYM**

Nazwa Zamawiającego:

- **Energa Informatyka i Technologie sp. z o.o.**  
Al. Grunwaldzka 472 A, 80-309 Gdańsk  
KRS 0000391862,  
NIP: 957-105-91-90,  
REGON: 221462531  
Telefon: +48 58 740 28 00  
Adres internetowy {URL}: [www.energa.pl](http://www.energa.pl)



**II. TRYB UDZIELENIA ZAMÓWIENIA**

1. Przedmiotowe Postępowanie, mające na celu zawarcie Umów Ramowych, prowadzone jest z zastosowaniem odpowiednio przepisów dotyczących udzielania zamówień w trybie przetargu nieograniczonego na podstawie art. 99 oraz 134 ust. 2 Ustawy.

**III. OPIS PRZEDMIOTU ZAMÓWIENIA**

1. Przedmiotem Zamówienia w niniejszym Postępowaniu jest świadczenie przez Wykonawcę specjalistycznych usług w zakresie związanym z wytwarzaniem oprogramowania przez zespół Wykonawcy, w modelu prac projektowych, w celu rozwoju systemu obsługi sprzedaży (dalej system SMILE) obejmującego system CRM w Grupie ENERGA w oparciu o posiadane przez Zamawiającego oprogramowanie podstawowe. Prace projektowe będą realizowane zgodnie ze zgłaszanym przez Zamawiającego zapotrzebowaniem, na podstawie Zamówień jednostkowych.
2. Zamawiający będzie zlecał usługi polegające na analizie, projektowaniu, programowaniu, testowaniu, szkoleniu, przygotowaniu dokumentacji oraz udzielaniu konsultacji. Wskazane usługi stanowią najszerszy zakres realizacji prac, które mogą być zlecane na podstawie Umowy Ramowej.
3. System SMILE składa się z 4 głównych komponentów dla Segmentu Sprzedaży Energa Obrót (dalej EOB) oraz Segmentu Dystrybucji Energa Operator (dalej EOP):
  - a) Portalu samoobsługowego dla klientów. Aplikacja posiada 2 oddzielne instancje – dla EOB (Oracle Webcenter Portal: ENERGA24) i EOP (Oracle Webcenter Portal: Portal Sprzedawców),
  - b) Aplikacji Oracle Utilities Customer Care & Billing – systemu bilingowego. Aplikacja posiada 2 oddzielne instancje – dla EOB i EOP,
  - c) Aplikacji Siebel CRM zarządzającej obsługą klienta. Aplikacja występuje tylko w instancji segmentu sprzedaży – EOB,
  - d) Oracle BI Publisher platformy raportowej udostępniającej raporty operacyjne i analityczne. Aplikacja posiada 2 oddzielne instancje – dla EOB i EOP,
  - e) Oraz integracji pomiędzy w/w aplikacjami poprzez korporacyjną szynę danych IBM WebSphere.
4. W ramach niniejszego Postępowania usługi dotyczyć będą następujących komponentów Systemu SMILE:
  - a) Aplikacja Siebel CRM zarządzająca obsługą klienta. Aplikacja występuje tylko w instancji segmentu sprzedaży – EOB,
  - b) Oraz integracji w/w aplikacji poprzez korporacyjną szynę danych IBM WebSphere.

Wymienione powyżej w ust. 4 komponenty stanowią oprogramowanie podstawowe, na podstawie którego będą świadczone usługi informatyczne będące przedmiotem niniejszego Postępowania.
5. Szczegółowy opis przedmiotu zamówienia określony został w Załączniku nr 1 do SIWZ – „Opis przedmiotu zamówienia”.
6. Numer kodu CPV przedmiotu Zamówienia:
  - 72590000-7 – Profesjonalne usługi komputerowe,
  - 72240000-9 - Usługi analizy systemu i programowania.

**IV. INFORMACJE O OFERTACH CZĘŚCIOWYCH**

Zamawiający nie dopuszcza składania ofert częściowych.

**V. INFORMACJE O OFERTACH WARIANTOWYCH**

Zamawiający nie dopuszcza składania ofert wariantowych.

**VI. TERMIN WYKONANIA ZAMÓWIENIA**

1. Okres obowiązywania: 24 miesiące od dnia podpisania Umów Ramowych.
2. Terminy wykonania Zamówień jednostkowych realizowanych na podstawie Umów Ramowych będą określone przez Zamawiającego w Zapytaniach Ofertowych, przy czym terminy realizacji Zamówień Jednostkowych mogą wykraczać poza okres obowiązywania Umowy Ramowej, zgodnie z postanowieniami § 4 wzoru Umowy Ramowej.

**VII. INFORMACJA O SPOSOBIE POROZUMIEWANIA SIĘ ZAMAWIAJĄCEGO Z WYKONAWCAMI ORAZ PRZEKAZYWANIA OŚWIADCZEŃ I DOKUMENTÓW**

1. W Postępowaniu o udzielenie zamówienia komunikacja pomiędzy Zamawiającym, a Wykonawcami w szczególności składanie oświadczeń, wniosków, zawiadomień oraz przekazywanie informacji odbywa się elektronicznie za pośrednictwem **Platformy Zakupowej**. We wszelkiej korespondencji związanej z Postępowaniem Zamawiający i Wykonawcy posługują się numerem Postępowania: **ZP/09/EITE-DS/2018**.
2. Zamawiający może również komunikować się z Wykonawcami za pomocą poczty elektronicznej: email: **agnieszka.rudzka@energa.pl**.
3. Wykonawca zamierzający wziąć udział w Postępowaniu o udzielenie zamówienia publicznego, musi posiadać konto na Platformie Zakupowej. Zarejestrowanie i utrzymywanie konta na Platformie Zakupowej oraz korzystanie z Platformy Zakupowej jest bezpłatne.
4. Wymagania techniczne i organizacyjne korzystania z Platformy Zakupowej określa Regulamin Platformy Zakupowej (dostępny pod adresem <https://platforma.eb2b.com.pl/user/terms>). Wykonawca, przystępując do Postępowania akceptuje warunki korzystania z Platformy Zakupowej. Akceptując Regulamin Platformy Zakupowej Wykonawca obowiązany jest przestrzegać jego postanowień.
5. Instrukcja korzystania z Platformy Zakupowej:
  - a) W zakładce „Lista postępowań otwartych” Wykonawca wybiera niniejsze Postępowanie oraz korzystając z polecenia „zgłoś się do udziału w postępowaniu” przechodzi odpowiednio do Formularza rejestracyjnego - w przypadku, kiedy Wykonawca nie posiada konta na Platformie Zakupowej lub panelu logowania użytkownika do systemu.
  - b) Po wypełnieniu formularza rejestracyjnego Wykonawca otrzymuje e-maila informującego, że może dokonać pierwszego logowania do Platformy.
  - c) Zgłoszenie do Postępowania wymaga zalogowania Wykonawcy do systemu. Po wprowadzeniu danych użytkownika tj. adresu e-mail oraz hasła zgłoszenie jest automatycznie akceptowane przez system.
  - d) W zakładce „Załączniki” przedmiotowego Postępowania dostępna jest dokumentacja Postępowania. Pobranie dokumentu następuje po kliknięciu na wybrany załącznik i wciśnięciu polecenia „Pobierz”. W celu pobrania wszystkich załączników jednocześnie należy wybrać polecenie „Pobierz paczkę”, a następnie „Pobierz wszystkie załączniki organizatora”.
6. Zamawiający, zgodnie z § 4 Rozporządzenia Prezesa Rady Ministrów z dnia 27 czerwca 2017 r. w sprawie użycia środków komunikacji elektronicznej w postępowaniu o udzielenie zamówienia publicznego oraz udostępnienia



- i przechowywania dokumentów elektronicznych (Dz.U. 2017 poz. 1320), dalej jako „Rozporządzenie”, określa dopuszczalny format kwalifikowanego podpisu elektronicznego:
- a) Dokumenty w formacie „pdf” należy podpisywać tylko i wyłącznie formatem PAdES.  
Jeżeli Zamawiający wymaga podpisania dokumentów innych niż w formacie „pdf”, wówczas należy użyć formatu XAdES wewnętrzny (podpis i dokument stanowi jedną całość). Zamawiający rekomenduje, aby dokumenty nie były podpisywane formatem XAdES BES. Wszelkie skutki podpisania dokumentu formatem XAdES BES, mogące wpłynąć negatywnie na spełnienie przez Wykonawcę wymagań Specyfikacji, obciążają wyłącznie Wykonawcę.
7. Zamawiający, zgodnie z § 3 ust. 3 Rozporządzenia, określa następujące niezbędne wymagania sprzętowo - aplikacyjne umożliwiające pracę na Platformie Zakupowej:
- a) stały dostęp do sieci Internet o gwarantowanej przepustowości nie mniejszej niż 2 mb/s,
  - b) komputer klasy PC lub PC lub MAC, o następującej konfiguracji: pamięć min 4GB Ram, procesor Intel IV 4GHZ, jeden z systemów operacyjnych - MS Windows 7, Mac Os x 10.4, Linux, lub ich nowsze wersje,
  - c) zainstalowana dowolna najnowsza wersja przeglądarki internetowej; w przypadku Internet Explorer minimalnie wersja 11.0.,
  - d) włączona obsługa JavaScript,
  - e) zainstalowany program Acrobat Reader.
8. Zamawiający, zgodnie z § 3 ust. 3 Rozporządzenia, określa dopuszczalne formaty przesyłanych danych:
- a) pliki o wielkości do 50 MB w formatach: .doc, .docx, .txt, .xls, .xlsx, .ppt, .csv, .pdf, .jpg, .git, .png, .tif, .dwg, .ath, .kst, .zip, .rar., pades, xades.
9. Zamawiający, zgodnie z § 3 ust. 3 Rozporządzenia, określa informacje na temat kodowania i czasu odbioru danych:
- a) Plik załączony przez Wykonawcę na Platformie Zakupowej i zapisany, widoczny jest w Platformie Zakupowej jako zaszyfrowany (ikona kłódki). Możliwość otwarcia liku dostępna jest dopiero po odszyfrowaniu przez Zamawiającego po upływie terminu składania ofert.
  - b) Oznaczenie czasu odbioru danych przez Platformę Zakupową stanowi przypiętą do dokumentu elektronicznego datę oraz dokładny czas (hh:mm:ss), znajdującą się po prawej stronie dokumentu w kolumnie „Data przesłania”.
10. Oferty oraz oświadczenia (w tym JEDZ) sporządza się, pod rygorem nieważności, w postaci elektronicznej, i opatruje się kwalifikowanym podpisem elektronicznym i wczytuje w zakładce „Załączniki”.
11. Komunikacja między Zamawiającym a Wykonawcami, w tym wszelkie inne oświadczenia, wnioski, zawiadomienia informacyjne i uzupełnienia, przekazywane są w formie elektronicznej za pośrednictwem Platformy Zakupowej w zakładce „Pytania / Informacje”. Za datę wpływu oferty, wniosków, zawiadomień, dokumentów elektronicznych, oświadczeń oraz innych informacji przyjmuje się datę ich wczytania do systemu Platformy Zakupowej (przesłania na Platformę Zakupową).
12. Zamawiający może również komunikować się z Wykonawcami za pomocą poczty elektronicznej za pomocą adresów e-mail wskazanych w danych rejestracji Wykonawcy na Platformie Zakupowej.
13. Ilekroć w niniejszej SIWZ jest mowa o środkach komunikacji elektronicznej należy przez to rozumieć środki komunikacji elektronicznej w rozumieniu Ustawy.

#### VIII. WSKAZANIE OSÓB UPRAWNIONYCH DO POROZUMIEWANIA SIĘ Z WYKONAWCAMI

Osoby uprawnione do porozumiewania się z Wykonawcami:

- Pani Agnieszka Rudzka

telefon: +48 727 500 759

e-mail: agnieszka.rudzka@energa.pl

Godziny do kontaktów: od poniedziałku do piątku w godz. 08:00 – 15:00.

## IX. OPIS WARUNKÓW UDZIAŁU W POSTĘPOWANIU

O udzielenie Zamówienia w Postępowaniu mogą ubiegać się

Wykonawcy, którzy:

1. Nie podlegają wykluczeniu z Postępowania o udzielenie Zamówienia na podstawie art. 24 ust. 1 pkt 13) – pkt 23) oraz art. 24 ust. 5 pkt. 1), 2, 4) i 8) Ustawy.
2. Potwierdzą posiadanie środków finansowych lub zdolności kredytowej w kwocie nie mniejszej niż 450 000,00 zł (słownie: czterysta pięćdziesiąt tysięcy złotych 00/100).
3. W okresie ostatnich trzech lat przed upływem terminu składania ofert, a jeżeli okres prowadzenia działalności jest krótszy – w tym okresie, wykonali a w przypadku świadczeń okresowych lub ciągłych wykonują należycie co najmniej 2 zamówienia każde polegające na wdrażaniu zmian rozwojowych systemu informatycznego klasy CRM, funkcjonującego w oparciu o technologię Siebel w wersji 8.1 lub nowszą, na kwotę minimum 500 000,00 netto zł (słownie: pięćset tysięcy złotych) każde.
4. Dysponują osobami, które będą uczestniczyć w wykonaniu zamówienia. W skład zespołu wchodzi:
  - 4.1. Co najmniej jeden Administrator, który:
    - a) w okresie ostatnich 5 lat przed upływem terminu składania ofert brał udział jako Administrator, w dwóch projektach utrzymania lub rozwoju systemu informatycznego klasy CRM, funkcjonującego w oparciu o technologię Siebel w wersji 8.1 lub nowszą,
    - b) posiada 3-letnie doświadczenie w roli Administratora.
  - 4.2. Co najmniej czterech Programistów, a każdy z nich:
    - a) w okresie ostatnich 5 lat przed upływem terminu składania ofert brał udział jako Programista, w dwóch projektach utrzymania lub rozwoju systemu informatycznego klasy CRM, funkcjonującego w oparciu o technologię Siebel w wersji 8.1 lub nowszą,
    - b) posiada 3-letnie doświadczenie w roli Programisty w projektach utrzymania lub rozwoju systemu informatycznego klasy CRM, funkcjonującego w oparciu o technologię Siebel w wersji 8.1 lub nowszą,
  - 4.3. Co najmniej czterech Analityków systemowych, a każdy z nich:
    - a) w okresie ostatnich 5 lat przed upływem terminu składania ofert brał udział jako Analityk systemowy, w dwóch projektach utrzymania lub rozwoju systemu informatycznego klasy CRM, funkcjonującego w oparciu o technologię Siebel w wersji 8.1 lub nowszą,
    - b) posiada 3-letnie doświadczenie w roli Analityka systemowego.
  - 4.4. Co najmniej jeden Architekt systemów IT, który:
    - a) w okresie ostatnich 5 lat przed upływem terminu składania ofert brał udział jako Architekt systemów IT, w dwóch projektach utrzymania lub rozwoju systemu informatycznego klasy CRM, funkcjonującego w oparciu o technologię Siebel w wersji 8.1 lub nowszą,
    - b) posiada 3-letnie doświadczenie w roli Architekta systemów IT.

UWAGA: Zamawiający dopuszcza pełnienie przez jedną osobę tylko jednej funkcji wymienionej w rozdziale IX ust. 4.

Ocena spełniania warunków wymaganych od Wykonawców zostanie dokonana według formuły „0 – 1”, gdzie wartość 0 oznacza „nie spełnia”, a wartość 1 „spełnia”, na podstawie oświadczeń zawartych w jednolitym europejskim dokumencie zamówienia (Załącznik nr 2 do SIWZ), dołączonym do oferty złożonej w przedmiotowym Postępowaniu.

W przypadku Wykonawców wspólnie ubiegających się o udzielenie Zamówienia warunki opisane w ust. 1, powyżej musi spełniać każdy z Wykonawców z osobna, warunek opisany w ust. 3 powyżej musi spełniać, co najmniej jeden z Wykonawców samodzielnie, natomiast warunki opisane w ust. 2 i 4 powyżej może spełniać łącznie grupa Wykonawców wspólnie ubiegających się o udzielenie Zamówienia.

Wykonawca wykazując spełnianie warunków, o których mowa w ust. 2, 3 i 4 powyżej, może polegać na zasobach innych podmiotów na zasadach określonych w art. 22a ust. 1 Ustawy.

Zamawiający bada, czy wobec podmiotu, na zdolnościach którego polega Wykonawca, nie zachodzą podstawy wykluczenia, o których mowa w ust. 1 powyżej.

#### X. PODSTAWY WYKLUCZENIA, O KTÓRYCH MOWA W ART. 24 UST. 5 USTAWY

1. Z Postępowania o udzielenie Zamówienia Zamawiający wykluczy Wykonawcę na podstawie art. 24 ust. 5 pkt 1), 2, 4) i 8) Ustawy, tj.:

- 1) w stosunku do którego otwarto likwidację, w zatwierdzonym przez sąd układzie w postępowaniu restrukturyzacyjnym jest przewidziane zaspokojenie wierzycieli przez likwidację jego majątku lub sąd zarządził likwidację jego majątku w trybie art. 332 ust. 1 ustawy z dnia 15 maja 2015 r. – Prawo restrukturyzacyjne (Dz. U. z 2015 r. poz. 978, 1259, 1513, 1830 i 1844 oraz z 2016 r. poz. 615) lub którego upadłość ogłoszono, z wyjątkiem wykonawcy, który po ogłoszeniu upadłości zawarł układ zatwierdzony prawomocnym postanowieniem sądu, jeżeli układ nie przewiduje zaspokojenia wierzycieli przez likwidację majątku upadłego, chyba że sąd zarządził likwidację jego majątku w trybie art. 366 ust. 1 ustawy z dnia 28 lutego 2003 r. – Prawo upadłościowe (Dz. U. z 2015 r. poz. 233, 978, 1166, 1259 i 1844 oraz z 2016 r. poz. 615);
- 2) który w sposób zawiniony poważnie naruszył obowiązki zawodowe, co podważa jego uczciwość, w szczególności gdy Wykonawca w wyniku zamierzonego działania lub rażącego niedbalstwa nie wykonał lub nienależycie wykonał zamówienie, co Zamawiający jest w stanie wykazać za pomocą stosownych środków dowodowych;
- 3) który, z przyczyn leżących po jego stronie, nie wykonał albo nienależycie wykonał w istotnym stopniu wcześniejszą umowę w sprawie zamówienia publicznego lub umowę koncesji, zawartą z zamawiającym, o którym mowa w art. 3 ust. 1 pkt 1-4 Ustawy, co doprowadziło do rozwiązania umowy lub zasądzenia odszkodowania;
- 4) który naruszył obowiązki dotyczące płatności podatków, opłat lub składek na ubezpieczenia społeczne lub zdrowotne, co Zamawiający jest w stanie wykazać za pomocą stosownych środków dowodowych, z wyjątkiem przypadku, o którym mowa w art. 24 ust. 1 pkt 15 Ustawy, chyba że Wykonawca dokonał płatności należnych podatków, opłat lub składek na ubezpieczenia społeczne lub zdrowotne wraz z odsetkami lub grzywnami lub zawarł wiążące porozumienie w sprawie spłaty tych należności.



**Uwaga:**

Ocena czy Wykonawca nie podlega wykluczeniu z ww. powodów zostanie dokonana na podstawie oświadczeń zawartych w jednolitym europejskim dokumencie zamówienia (Załącznik nr 2 do SIWZ), dołączonym do oferty złożonej w przedmiotowym Postępowaniu.

W przypadku Wykonawców wspólnie ubiegających się o udzielenie Zamówienia brak podstaw wykluczenia, o których mowa w pkt. 1-4 powyżej, musi spełniać każdy z Wykonawców odrębnie.

Zamawiający bada czy wobec podmiotu, na zdolnościach którego polega Wykonawca nie zachodzą podstawy wykluczenia, o których mowa powyżej.

**XI. WYKAZ OŚWIADCZEŃ LUB DOKUMENTÓW, POTWIERDZAJĄCYCH SPEŁNIANIE WARUNKÓW UDZIAŁU W POSTĘPOWANIU ORAZ BRAK PODSTAW WYKLUCZENIA**

1. Do oferty należy dołączyć aktualne na dzień składania oferty wstępne oświadczenie potwierdzające, że Wykonawca nie podlega wykluczeniu oraz spełnia warunki udziału w Postępowaniu. Rzeczne oświadczenie Wykonawca jest zobowiązany złożyć w formie jednolitego europejskiego dokumentu zamówienia (Załącznik nr 2 do SIWZ).

**Uwaga:**

- a) W przypadku oferty składanej przez Wykonawców wspólnie ubiegających się o udzielenie Zamówienia, wymóg złożenia jednolitego europejskiego dokumentu zamówienia dotyczy każdego z Wykonawców wspólnie ubiegających się o udzielenie Zamówienia. Dokumenty te potwierdzają spełnianie warunków udziału w Postępowaniu oraz brak podstaw wykluczenia w zakresie, w którym każdy z Wykonawców wykazuje spełnianie warunków udziału w Postępowaniu oraz brak podstaw wykluczenia.
  - b) Jeżeli Wykonawca powołuje się na zasoby innych podmiotów na zasadach określonych w art. 22a Ustawy, w celu wykazania braku istnienia wobec nich podstaw wykluczenia z udziału w Postępowaniu oraz spełniania, w zakresie w jakim Wykonawca powołuje się na ich zasoby, warunków udziału w Postępowaniu, składa jednolite europejskie dokumenty zamówienia dotyczące tych podmiotów.
2. W celu potwierdzenia spełniania warunków udziału w Postępowaniu oraz braku podstaw wykluczenia Zamawiający wezwie Wykonawcę, którego oferta została najwyżej oceniona, do złożenia w wyznaczonym terminie, nie krótszym niż 10 dni, aktualnych na dzień złożenia następujących oświadczeń lub dokumentów potwierdzających okoliczności, o których mowa w Rozdziale IX i X SIWZ, tj.:
    - 1) Informację z Krajowego Rejestru Karnego w zakresie określonym w art. 24 ust. 1 pkt 13), pkt 14) i 21) Ustawy, wystawioną nie wcześniej niż 6 miesięcy przed upływem terminu składania ofert.
    - 2) Zaświadczenie właściwego naczelnika urzędu skarbowego potwierdzające, że Wykonawca nie zalega z opłacaniem podatków, wystawione nie wcześniej niż 3 miesiące przed upływem terminu składania ofert, lub inny dokument potwierdzający, że Wykonawca zawarł porozumienie z właściwym organem podatkowym w sprawie spłat tych należności wraz z ewentualnymi odsetkami lub grzywnami, w szczególności uzyskał przewidziane prawem zwolnienie, odroczenie lub rozłożenie na raty zaległych płatności lub wstrzymanie w całości wykonania decyzji właściwego organu.
    - 3) Zaświadczenie właściwej terenowej jednostki organizacyjnej Zakładu Ubezpieczeń Społecznych lub Kasy Rolniczego Ubezpieczenia Społecznego albo inny dokument potwierdzający, że Wykonawca nie zalega z opłacaniem składek na ubezpieczenia społeczne lub zdrowotne, wystawiony nie wcześniej niż 3 miesiące przed





upływem terminu składania ofert, lub inny dokument potwierdzający, że Wykonawca zawarł porozumienie z właściwym organem w sprawie spłat tych należności wraz z ewentualnymi odsetkami lub grzywnami, w szczególności uzyskał przewidziane prawem zwolnienie, odroczenie lub rozłożenie na raty zaległych płatności lub wstrzymanie w całości wykonania decyzji właściwego organu.

- 4) Odpis z właściwego rejestru lub z centralnej ewidencji i informacji o działalności gospodarczej, jeżeli odrębne przepisy wymagają wpisu do rejestru lub ewidencji, w celu potwierdzenia braku podstaw wykluczenia na podstawie art. 24 ust. 5 pkt 1) Ustawy.
- 5) Oświadczenie Wykonawcy o braku wydania wobec niego prawomocnego wyroku sądu lub ostatecznej decyzji administracyjnej o zaleganiu z uiszczaniem podatków, opłat lub składek na ubezpieczenia społeczne lub zdrowotne albo – w przypadku wydania takiego wyroku lub decyzji – dokumenty potwierdzające dokonanie płatności tych należności wraz z ewentualnymi odsetkami lub grzywnami lub zawarcie wiążącego porozumienia w sprawie spłat tych należności, zgodnie z treścią **Załącznika nr 3 do SIWZ**.
- 6) Oświadczenie Wykonawcy o braku orzeczenia wobec niego tytułem środka zapobiegawczego zakazu ubiegania się o udzielenie zamówienia (art. 24 ust. 1 pkt. 22), zgodnie z treścią **Załącznika nr 4 do SIWZ**.
- 7) Oświadczenie o przynależności lub braku przynależności do tej samej grupy kapitałowej, o której mowa w art. 24 ust. 1 pkt 23) Ustawy (Wykonawca składa oświadczenie w terminie 3 dni od dnia przekazania informacji o której mowa w art. 86 ust. 5 Ustawy), zgodnie z treścią **Załącznika nr 6 do SIWZ**.
- 8) Oświadczenie Wykonawcy o niezaleganiu z opłacaniem podatków i opłat lokalnych, o których mowa w ustawie z dnia 12 stycznia 1991 r. o podatkach i opłatach lokalnych (Dz. U. z 2016 r. poz. 716), zgodnie z treścią **Załącznika nr 5 do SIWZ**.
- 9) Jeżeli Wykonawca ma siedzibę lub miejsce zamieszkania poza terytorium Rzeczypospolitej Polskiej, zamiast dokumentów, o których mowa powyżej w ust. 2:
  - a) pkt 1) – składa informację z odpowiedniego rejestru albo, w przypadku braku takiego rejestru, inny równoważny dokument wydany przez właściwy organ sądowy lub administracyjny kraju, w którym Wykonawca ma siedzibę lub miejsce zamieszkania lub miejsce zamieszkania ma osoba, której dotyczy informacja albo dokument, w zakresie określonym w art. 24 ust. 1 pkt 13), 14) i 21);
  - b) pkt 2) – pkt 4) – składa dokument lub dokumenty wystawione w kraju, w którym Wykonawca ma siedzibę lub miejsce zamieszkania, potwierdzające odpowiednio, że:
    - nie zalega z opłacaniem podatków, opłat, składek na ubezpieczenie społeczne lub zdrowotne albo że zawarł porozumienie z właściwym organem w sprawie spłat tych należności wraz z ewentualnymi odsetkami lub grzywnami, w szczególności uzyskał przewidziane prawem zwolnienie, odroczenie lub rozłożenie na raty zaległych płatności lub wstrzymanie w całości wykonania decyzji właściwego organu,
    - nie otwarto jego likwidacji ani nie ogłoszono upadłości.
- 10) Dokumenty, o których mowa w pkt. 9) lit. a) i lit. b) tiret drugi, powinny być wystawione nie wcześniej niż 6 miesięcy przed upływem terminu składania ofert. Dokument, o którym mowa w pkt 9) lit. b) tiret pierwszy, powinien być wystawiony nie wcześniej niż 3 miesiące przed upływem tego terminu.
- 11) Jeżeli w kraju, w którym Wykonawca ma siedzibę lub miejsce zamieszkania lub miejsce zamieszkania ma osoba, której dokument dotyczy, nie wydaje się dokumentów, o których mowa w pkt 9) powyżej, zastępuje się je dokumentem zawierającym odpowiednio oświadczenie Wykonawcy, ze wskazaniem osoby albo osób uprawnionych



do jego reprezentacji, lub oświadczenie osoby, której dokument miał dotyczyć, złożone przed notariuszem lub przed organem sądowym, administracyjnym albo organem samorządu zawodowego lub gospodarczego właściwym ze względu na siedzibę lub miejsce zamieszkania Wykonawcy lub miejsce zamieszkania tej osoby. Zapis pkt 10) powyżej stosuje się odpowiednio.

- 12) Wykonawca mający siedzibę na terytorium Rzeczypospolitej Polskiej, w odniesieniu do osoby mającej miejsce zamieszkania poza terytorium Rzeczypospolitej Polskiej, której dotyczy dokument wskazany w pkt 1) powyżej, składa dokument, o którym mowa w pkt 9) lit. a) powyżej, w zakresie określonym w art. 24 ust. 1 pkt 14) i pkt 21). Jeżeli w kraju, w którym miejsce zamieszkania ma osoba, której dokument miał dotyczyć, nie wydaje się takich dokumentów, zastępuje się go dokumentem zawierającym oświadczenie tej osoby złożonym przed notariuszem lub przed organem sądowym, administracyjnym albo organem samorządu zawodowego lub gospodarczego właściwym ze względu na miejsce zamieszkania tej osoby. Zapis pkt 10) zdanie pierwsze powyżej stosuje się odpowiednio.
- 13) Informacja banku lub spółdzielczej kasy oszczędnościowo – kredytowej, potwierdzająca wysokość posiadanych środków finansowych lub zdolność kredytową Wykonawcy na kwotę nie mniejszą niż 450 000,00 (słownie: czterysta pięćdziesiąt tysięcy) złotych wystawiona nie wcześniej niż 1 miesiąc przed upływem terminu składania ofert w Postępowaniu.
- 14) Wykaz zamówień wykonanych, a w przypadku świadczeń okresowych lub ciągłych również wykonywanych, w okresie ostatnich trzech lat przed upływem terminu składania ofert, a jeżeli okres prowadzenia działalności jest krótszy – w tym okresie, spełniających warunek określony w Rozdziale IX ust. 3 SIWZ, zgodnie z treścią **Załącznika nr 7 do SIWZ**.

Do każdego zamówienia wymienionego w wykazie należy podać: zakres i przedmiot zamówienia (w tym wartość zamówienia), datę wykonania, tj. rozpoczęcia (dd/mm/rrrr) i zakończenia (dd/mm/rrrr) realizacji usług i podmioty, na rzecz których usługi zostały wykonane lub są wykonywane

Do każdego zamówienia wymienionego w ww. wykazie, należy załączyć dowody potwierdzające, że zamówienia te zostały wykonane lub są wykonywane należycie tj.:

- a) referencje bądź inne dokumenty wystawione przez podmiot, na rzecz którego usługi były wykonywane, a w przypadku świadczeń okresowych lub ciągłych są wykonywane,
- b) jeżeli z uzasadnionej przyczyny o obiektywnym charakterze Wykonawca nie jest w stanie uzyskać dokumentów, o których mowa w lit. a) powyżej – oświadczenie Wykonawcy.

W przypadku świadczeń okresowych lub ciągłych nadal wykonywanych referencje bądź inne dokumenty potwierdzające ich należyte wykonywanie powinny być wydane nie wcześniej niż 3 miesiące przed upływem terminu składania ofert.

- 15) Wykaz osób, skierowanych przez Wykonawcę do realizacji Zamówienia, w szczególności odpowiedzialnych za świadczenie usług, wraz z informacjami na temat ich kwalifikacji zawodowych, uprawnień, doświadczenia i wykształcenia niezbędnych do wykonania Zamówienia, a także zakresu wykonywanych przez nie czynności oraz informacją o podstawie do dysponowania tymi osobami zgodnie z treścią **Załącznika nr 8 do SIWZ**.
- 16) W przypadku wskazania przez Wykonawcę oświadczeń lub dokumentów, potwierdzających spełnienie warunków udziału w Postępowaniu lub brak przesłanek do wykluczenia, w formie elektronicznej pod określonymi adresami internetowymi ogólnodostępnych i bezpłatnych baz danych, Zamawiający pobiera samodzielnie z tych baz danych wskazane przez Wykonawcę oświadczenia lub dokumenty.



- 17) W przypadku wskazania przez Wykonawcę oświadczeń lub dokumentów, o których mowa w pkt. 16) powyżej, które znajdują się w posiadaniu Zamawiającego, w szczególności oświadczeń lub dokumentów przechowywanych przez Zamawiającego zgodnie z art. 97 ust. 1 Ustawy, Zamawiający w celu potwierdzenia okoliczności, o których mowa w art. 25 ust. 1 pkt 1 i 3 Ustawy, korzysta z posiadanych oświadczeń lub dokumentów, o ile są one aktualne.
3. Oświadczenia, o których mowa w niniejszej SIWZ, dotyczące Wykonawcy i innych podmiotów, na których zdolnościach lub sytuacji polega Wykonawca na zasadach określonych w art. 22a Ustawy składane są w oryginale.
  4. Dokumenty, o których mowa w rozporządzeniu Ministra Rozwoju z dnia 26 lipca 2016 r. w sprawie rodzajów dokumentów, jakich może żądać zamawiający od wykonawcy w postępowaniu o udzielenie zamówienia (Dz. U. z 2016 r. poz. 1126; zwane dalej „rozporządzeniem”) załączone do oferty (z wyłączeniem, oświadczeń, o których mowa powyżej, pełnomocnictw, pisemnego zobowiązania do udostępnienia zasobów, o którym mowa w ust. 10 poniżej) muszą być przedstawione w formie oryginału lub kopii poświadczonej za zgodność z oryginałem przez Wykonawcę.
  5. Zamawiający zażąda przedstawienia oryginału lub notarialnie poświadczonej kopii dokumentów, o których mowa w rozporządzeniu, innych niż oświadczenia, wyłącznie wtedy, gdy złożona kopia dokumentu jest nieczytelna lub będzie budzić wątpliwości co do jej prawdziwości.
  6. Dokumenty sporządzone w języku obcym muszą być złożone wraz z tłumaczeniami na język polski. W przypadku, o którym mowa w ust. 2 pkt) 16 powyżej, Zamawiający może żądać od Wykonawcy przedstawienia tłumaczenia na język polski wskazanych przez Wykonawcę i pobranych samodzielnie przez Zamawiającego dokumentów.
  7. Poświadczenia za zgodność z oryginałem dokonuje odpowiednio Wykonawca, podmiot, na którego zdolnościach lub sytuacji polega Wykonawca, Wykonawcy wspólnie ubiegający się o udzielenie Zamówienia albo podwykonawca, w zakresie dokumentów, które każdego z nich dotyczą.
  8. Poświadczenie za zgodność z oryginałem elektronicznej kopii dokumentu lub oświadczenia, o której mowa w ust. 4, następuje przy użyciu kwalifikowanego podpisu elektronicznego.
  9. Wykonawca może w celu potwierdzenia spełniania warunków udziału w Postępowaniu, w stosownych sytuacjach oraz w odniesieniu do konkretnego Zamówienia, lub jego części, polegać na zdolnościach zawodowych innych podmiotów, niezależnie od charakteru prawnego łączących go z nim stosunków prawnych.
  10. Wykonawca, który polega na zdolnościach lub sytuacji innych podmiotów, musi udowodnić Zamawiającemu, że realizując Zamówienie, będzie dysponował niezbędnymi zasobami tych podmiotów, w szczególności przedstawiając zobowiązanie tych podmiotów do oddania mu do dyspozycji niezbędnych zasobów na potrzeby realizacji Zamówienia. Wykonawca jest zobowiązany wykazać Zamawiającemu, iż ww. zobowiązanie zostało podpisane przez osobę lub osoby uprawnione do reprezentacji tego podmiotu.
  11. W celu oceny, czy Wykonawca polegając na zdolnościach lub sytuacji innych podmiotów na zasadach określonych w art. 22a Ustawy, będzie dysponował niezbędnymi zasobami w stopniu umożliwiającym należyte wykonanie Zamówienia oraz oceny, czy stosunek łączący Wykonawcę z tymi podmiotami gwarantuje rzeczywisty dostęp do ich zasobów, Zamawiający żąda w szczególności określenia:
    - 1) zakresu dostępnych Wykonawcy zasobów innego podmiotu,
    - 2) sposobu wykorzystania zasobów innego podmiotu przez Wykonawcę, przy wykonywaniu Zamówienia,
    - 3) zakresu i okresu udziału innego podmiotu przy wykonywaniu Zamówienia,
    - 4) czy podmiot, na zdolnościach którego Wykonawca polega w odniesieniu do warunków udziału w Postępowaniu dotyczących doświadczenia, zrealizuje usługi, których wskazane zdolności dotyczą.



(w zakresie pkt 1) – 4) powyżej co najmniej zgodnie z treścią **Załącznika nr 9 do SIWZ**.

12. W odniesieniu do warunków dotyczących doświadczenia, Wykonawcy mogą polegać na zdolnościach innych podmiotów, jeśli podmioty te zrealizują usługi, do realizacji których te zdolności są wymagane.
13. W przypadku składania oferty przez Wykonawców wspólnie ubiegających się o udzielenie Zamówienia, wymóg złożenia dokumentów, o których mowa powyżej ust. 2 pkt 1) – pkt 15) dotyczy każdego z Wykonawców.
14. Zamawiający żąda od Wykonawcy, który polega na zdolnościach lub sytuacji innych podmiotów na zasadach określonych w art. 22a Ustawy, przedstawienia w odniesieniu do tych podmiotów dokumentów wymienionych w ust. 2 pkt 1) – pkt 15) powyżej.
15. Z treści załączonych dokumentów i oświadczeń musi jednoznacznie wynikać, iż Wykonawca spełnia ww. warunki.
16. **Wykonawca, w terminie 3 dni od dnia zamieszczenia na stronie internetowej informacji, o której mowa w art. 86 ust. 5 Ustawy, przekazuje Zamawiającemu oświadczenie o przynależności lub braku przynależności do tej samej grupy kapitałowej, o której mowa w art. 24 ust. 1 pkt 23) Ustawy, zgodnie z treścią Załącznika nr 6 do SIWZ.** Wraz ze złożeniem oświadczenia, Wykonawca może przedstawić dowody, że powiązania z innym Wykonawcą nie prowadzą do zakłócenia konkurencji w Postępowaniu o udzielenie Zamówienia.
17. W przypadku, gdy Wykonawca dla potwierdzenia spełniania warunków udziału w Postępowaniu załączy dokumenty zawierające kwoty wyrażone w walutach innych niż złoty polski, Zamawiający przeliczy je na złoty polski. Do przeliczenia zostanie zastosowany średni kurs walut NBP obowiązujący w dniu publikacji ogłoszenia o Zamówieniu w Dzienniku Urzędowym Unii Europejskiej. W przypadku braku publikacji kursów walut NBP obowiązujących w dniu, o którym mowa powyżej, zastosowanie ma kurs ostatnio ogłoszony przed ww. dniem zgodnie z treścią § 8 pkt 5 Uchwały Nr 51/2002 Zarządu Narodowego Banku Polskiego z dnia 23 września 2002 r. w sprawie sposobu wyliczania i ogłaszania bieżących kursów walut obcych (tekst jednolity Dz. Urz. NBP z 2015 r. poz. 11 ze zm.).
18. Wykonawca, który podlega wykluczeniu na podstawie 24 ust. 1 pkt 13 i 14 oraz 16-20 lub ust. 5 Ustawy, może przedstawić dowody na to, że podjęte przez niego środki są wystarczające do wykazania jego rzetelności, w szczególności udowodnić naprawienie szkody wyrządzonej przestępstwem lub przestępstwem skarbowym, zadośćuczynienie pieniężne za doznaną krzywdę lub naprawienie szkody, wyczerpujące wyjaśnienie stanu faktycznego oraz współpracę z organami ścigania oraz podjęcie konkretnych środków technicznych, organizacyjnych i kadrowych, które są odpowiednie dla zapobiegania dalszym przestępstwom lub przestępstwom skarbowym lub nieprawidłowemu postępowaniu Wykonawcy. Przepisu zdania pierwszego nie stosuje się, jeżeli wobec Wykonawcy, będącego podmiotem zbiorowym, orzeczono prawomocnym wyrokiem sądu zakaz ubiegania się o udzielenie zamówienia oraz nie upłynął określony w tym wyroku okres obowiązywania tego zakazu.

## **XII. WYMAGANIA DOTYCZĄCE WADIUM**

1. Oferta musi być zabezpieczona wadium w wysokości **150 000,00 złotych (słownie: sto pięćdziesiąt tysięcy złotych)**.
2. Wadium wnosi się przed upływem terminu składania ofert.
3. Wadium może być wniesione w jednej lub kilku następujących formach, według wyboru Wykonawcy:
  - a) w pieniądzu, wpłaconym przelewem na rachunek Zamawiającego – **38 1240 5282 1111 0000 4893 1717**;
  - b) w poręczeniach bankowych lub poręczeniach spółdzielczej kasy oszczędnościowo - kredytowej, z tym że poręczenie kasy jest zawsze poręczeniem pieniężnym;
  - c) w gwarancjach bankowych;

- d) w gwarancjach ubezpieczeniowych;
- e) w poręczeniach udzielanych przez podmioty, o których mowa w art. 6b ust. 5 pkt 2) ustawy z dnia 9 listopada 2000 r. o utworzeniu Polskiej Agencji Rozwoju Przedsiębiorczości (tekst jednolity: Dz.U. z 2018 r. poz. 110).
4. Wadium wniesione w pieniądzu powinno być oznaczone w następujący sposób: „Zawarcie Umów Ramowych na realizację usług o charakterze projektowo-programistycznym i konsultacyjnym w systemie Siebel” - Znak postępowania: ZP/09/EITE-DS/2018”.
  5. Wadium wniesione w pieniądzu Zamawiający przechowuje na rachunku bankowym.
  6. Jako termin wniesienia wadium w formie pieniądza zostanie przyjęty termin uznania na rachunku Zamawiającego.
  7. Wadium wniesione w formie poręczenia lub gwarancji bankowej, gwarancji ubezpieczeniowej musi obejmować odpowiedzialność za wszystkie przypadki powodujące utratę wadium przez Wykonawcę określone w art. 46 ust. 4a i 5 Ustawy.
  8. Kopię dowodu wniesienia wadium w pieniądzu należy dołączyć do oferty.
  9. Wadium w formie niepieniężnej wystawione na potrzeby Postępowania powinno być wniesione w oryginale w postaci elektronicznej. Szczegółowe warunki dotyczące komunikacji przy użyciu środków komunikacji elektronicznej, określają przepisy Rozporządzenia Prezesa Rady Ministrów z dnia 27 czerwca 2017 r. w sprawie użycia środków komunikacji elektronicznej w postępowaniu o udzielenie zamówienia publicznego oraz udostępniania i przechowywania dokumentów elektronicznych (Dz.U. 2017 poz. 1320).
  10. W przypadku, gdyby w treści gwarancji bankowej lub ubezpieczeniowej zastrzeżono, iż gwarancja wygasa przed upływem wskazanego w niej okresu obowiązywania wraz z chwilą jej zwrotu gwarantowi, Zamawiający wymaga przedłożenia oryginału ww. gwarancji bankowej lub ubezpieczeniowej.
  11. Gwarancja bankowa lub ubezpieczeniowa powinna być nieodwołalna i bezwarunkowa oraz płatna na pierwsze żądanie.
  12. Beneficjentem gwarancji bankowej lub ubezpieczeniowej będzie ENERGA INFORMATYKA I TECHNOLOGIE SP. Z O.O.
  13. Wadium musi obejmować cały okres związania ofertą.
  14. Zamawiający zwraca wadium wszystkim Wykonawcom niezwłocznie po wyborze oferty najkorzystniejszej lub unieważnieniu Postępowania, z wyjątkiem Wykonawcy, którego oferta została wybrana jako najkorzystniejsza, z zastrzeżeniem ust. 19 lit. c) poniżej.
  15. Wykonawcy, którego oferta zostanie wybrana jako najkorzystniejsza, Zamawiający zwróci wadium niezwłocznie po zawarciu umowy w sprawie Zamówienia.
  16. Zamawiający zwróci niezwłocznie wadium na wniosek Wykonawcy, który wycofa ofertę przed upływem terminu składania ofert.
  17. Zamawiający zażąda ponownego wniesienia wadium przez Wykonawcę, któremu zwrócono wadium na podstawie ust. 14 powyżej, jeżeli w wyniku ostatecznego rozstrzygnięcia odwołania jego oferta została wybrana jako najkorzystniejsza. Wykonawca wniesie wadium w terminie określonym przez Zamawiającego.
  18. Jeżeli wadium zostanie wniesione w pieniądzu, Zamawiający zwróci je wraz z odsetkami wynikającymi z umowy rachunku bankowego, na którym było ono przechowywane, pomniejszone o koszty prowadzenia rachunku bankowego oraz prowizji bankowej za przelew pieniędzy na rachunek bankowy wskazany przez Wykonawcę.
  19. Zamawiający zatrzyma wadium wraz z odsetkami, jeżeli:
    - a) Wykonawca, którego oferta została wybrana, odmówił podpisania umowy w sprawie Zamówienia na warunkach określonych w ofercie,



- b) Wykonawca, którego oferta została wybrana, nie wniósł wymaganego zabezpieczenia należytego wykonania umowy,
  - c) z Wykonawcą, którego oferta została wybrana, zawarcie umowy w sprawie Zamówienia stało się niemożliwe z przyczyn leżących po stronie Wykonawcy,
  - d) Wykonawca w odpowiedzi na wezwanie, o którym mowa w art. 26 ust. 3 i 3a Ustawy, z przyczyn leżących po jego stronie, nie złoży oświadczeń lub dokumentów potwierdzających okoliczności, o których mowa w art. 25 ust. 1 Ustawy, oświadczenia, o którym mowa w art. 25a ust. 1 Ustawy, pełnomocnictw, lub nie wyraził zgody na poprawienie omyłki, o której mowa w art. 87 ust. 2 pkt 3 Ustawy, co spowodowało brak możliwości wybrania oferty złożonej przez Wykonawcę jako najkorzystniejszej.
20. W razie wniesienia odwołania, Zamawiający nie później niż na 7 dni przed upływem ważności wadium, wezwie Wykonawców, pod rygorem wykluczenia z Postępowania, do przedłużenia ważności wadium, albo wniesienia nowego wadium na okres niezbędny do zabezpieczenia Postępowania do zawarcia umowy. Jeżeli odwołanie będzie wniesione po wyborze oferty najkorzystniejszej, Zamawiający skieruje wezwanie jedynie do Wykonawcy, którego ofertę wybrano jako najkorzystniejszą.

### **XIII. WYKLUCZENIE WYKONAWCY**

1. Zamawiający wykluczy z Postępowania Wykonawców w przypadkach określonych w art. 24 ust. 1 pkt 13) – pkt 23) Ustawy oraz w art. 24 ust. 5 pkt 1), 2), 4) i 8) Ustawy.
2. Wykonawca, który podlega wykluczeniu na podstawie art. 24 ust. 1 pkt 13 i 14 oraz 16-20 lub ust. 5 pkt 1, 2 i 8 Ustawy, może przedstawić dowody na to, że podjęte przez niego środki są wystarczające do wykazania jego rzetelności, w szczególności udowodnić naprawienie szkody wyrządzonej przestępstwem lub przestępstwem skarbowym, zadośćuczynienie pieniężne za doznaną krzywdę lub naprawienie szkody, wyczerpujące wyjaśnienie stanu faktycznego oraz współpracę z organami ścigania oraz podjęcie konkretnych środków technicznych, organizacyjnych i kadrowych, które są odpowiednie dla zapobiegania dalszym przestępstwom lub przestępstwom skarbowym lub nieprawidłowemu postępowaniu wykonawcy. Przepisu zdania pierwszego nie stosuje się, jeżeli wobec wykonawcy, będącego podmiotem zbiorowym, orzeczono prawomocnym wyrokiem sądu zakaz ubiegania się o udzielenie zamówienia oraz nie upłynął określony w tym wyroku okres obowiązywania tego zakazu.
3. Wykonawca nie podlega wykluczeniu, jeżeli Zamawiający, uwzględniając wagę i szczególne okoliczności czynu Wykonawcy, uzna za wystarczające dowody przedstawione na podstawie pkt 2.

### **XIV. ODRZUCENIE OFERTY**

Zamawiający odrzuci ofertę w przypadkach określonych w art. 89 Ustawy.

### **XV. TERMIN ZWIĄZANIA OFERTĄ**

1. Wykonawca pozostaje związany złożoną w ramach Postępowania ofertą przez okres 60 dni.
2. Bieg terminu związania ofertą rozpoczyna się wraz z upływem terminu składania ofert.
3. Wykonawca samodzielnie, lub na wniosek Zamawiającego, może przedłużyć termin związania ofertą, z tym że Zamawiający może tylko raz, co najmniej na 3 dni przed upływem terminu związania ofertą, zwrócić się do Wykonawcy o wyrażenie zgody na przedłużenie tego terminu o oznaczony okres, nie dłuższy jednak niż 60 dni.



4. Przedłużenie terminu związania ofertą jest dopuszczalne tylko z jednoczesnym przedłużeniem okresu ważności wadium albo, jeżeli nie jest to możliwe, z wniesieniem nowego wadium na przedłużony okres związania ofertą. Jeżeli przedłużenie terminu związania ofertą dokonywane jest po wyborze oferty najkorzystniejszej, obowiązek wniesienia nowego wadium lub jego przedłużenia dotyczy jedynie Wykonawcy, którego oferta została wybrana jako najkorzystniejsza.

## XVI. OPIS SPOSOBU PRZYGOTOWYWANIA OFERT

1. Wykonawca może złożyć tylko jedną ofertę. Złożenie większej liczby ofert spowoduje odrzucenie wszystkich ofert złożonych przez Wykonawcę.
2. Treść oferty musi odpowiadać treści Specyfikacji.
3. Wykonawca składa ofertę za pośrednictwem Platformy Zakupowej przed upływem terminu składania ofert. Termin składania ofert może ulec zmianie, o czym wszyscy biorący udział w Postępowaniu Wykonawcy zostaną powiadomieni za pomocą systemu Platformy Zakupowej.
4. Oferta musi być sporządzona w języku polskim i – pod rygorem nieważności - w postaci elektronicznej, opatrzonej kwalifikowanym podpisem elektronicznym.
5. Wykonawca poniesie wszelkie koszty związane z udziałem w Postępowaniu, w tym z przygotowaniem i złożeniem oferty. Zamawiający nie przewiduje zwrotu kosztów udziału w Postępowaniu, w tym zwrotu kosztów poniesionych z tytułu nabycia kwalifikowanego podpisu elektronicznego.
6. Wykonawca sporządza ofertę w postaci elektronicznej, według Formularza „Oferta” udostępnionego przez Zamawiającego na stronie internetowej Zamawiającego oraz na Platformie (stanowiącego Załącznik nr 10 do SIWZ) i opatruje ofertę kwalifikowanym podpisem elektronicznym.
7. Wykonawca składa ofertę w następujący sposób:
  - a) Wykonawca składa ofertę w zakładce „Załączniki” poprzez polecenie „Dodaj załącznik” i wybranie docelowego pliku oferty, który ma zostać wczytany oraz opisanie nazwy identyfikującej pliku oferty. Wczytanie oferty następuje poprzez polecenie „Zapisz”.
  - b) Potwierdzeniem prawidłowo złożonej jest oferty jest automatyczne oznaczenie dodanego (wczytanego) pliku zawierającego ofertę do systemu Platformy Zakupowej ikoną „kłódki”.
  - c) Wykonawca załączy do oferty oświadczenia i dokumenty, o których mowa w Rozdziale IX ust. 1.SIWZ, oraz pełnomocnictwa. Wczytywanie załączników do oferty, o których mowa w zdaniu poprzednim, odbywa się według kroków wskazanych w ppkt 1 i 2 niniejszego punktu, z uwzględnieniem pkt 13 niniejszego Rozdziału.
  - d) Każdy plik wczytany przez Wykonawcę na Platformę musi mieć ikonę „kłódki”. Powyższy symbol kłódki informuje Wykonawcę o zaszyfrowaniu treści danego „załącznika”.
  - e) O terminie złożenia oferty decyduje chwila zapisania ostatniego załącznika na Platformie Zakupowej.
8. Wykonawca składa ofertę w formie zaszyfrowanej, dlatego też treść złożonej oferty nie jest widoczna do momentu odszyfrowania ofert przez Zamawiającego, które następuje podczas otwarcia ofert.
9. Wykonawca może przed upływem terminu do składania ofert zmienić ofertę. W celu zmiany oferty, w zakładce „Załączniki” Wykonawca samodzielnie usuwa wczytane przez siebie pliki stanowiące ofertę lub załączniki do oferty (w tym celu w zakładce „Załączniki” Wykonawca korzysta z polecenia „Usuń” po wybraniu odpowiedniego załącznika/ów [pliku]), a następnie ponownie wczytuje właściwe pliki, tj. nową, zmienioną treść oferty lub załączników do oferty.





10. Wykonawca przed upływem terminu do składania ofert może także samodzielnie wycofać złożoną przez siebie ofertę. W tym celu w zakładce „Załączniki” należy skorzystać z polecenia „Usuń”.
11. Wykonawca nie może wycofać oferty ani wprowadzić jakichkolwiek zmian w treści oferty tj. usunąć jakichkolwiek plików wczytanych na Platformę Zakupową po upływie terminu składania ofert.
12. Jeżeli ofertę w imieniu Wykonawcy składa pełnomocnik, do oferty należy dołączyć pełnomocnictwo, o ile umocowanie osoby/osób opatrzących ofertę kwalifikowanym podpisem elektronicznym do reprezentowania Wykonawcy nie wynika z innych dokumentów załączonych do oferty lub w niej wskazanych. Treść pełnomocnictwa musi jednoznacznie określać czynności, do wykonywania których pełnomocnik jest upoważniony. Pełnomocnictwo, o którym mowa w zdaniu poprzednim, musi być złożone w oryginale, tj. opatrzone kwalifikowanym podpisem elektronicznym mocodawcy.
13. Uznaje się, że pełnomocnictwo do podpisania oferty obejmuje pełnomocnictwo do poświadczenia za zgodność z oryginałem kopii dokumentów załączonych do oferty.
14. Jednolite dokumenty, oświadczenia, o których mowa w rozporządzeniu, dotyczące Wykonawcy i innych podmiotów, na których zdolnościach lub sytuacji polega Wykonawca na zasadach określonych w art. 22a Ustawy oraz dotyczące podwykonawców, pełnomocnictwa złożone wraz z ofertą, pisemne zobowiązanie do udostępnienia zasobów, o którym mowa w Rozdziale XI ust. 10 SIWZ muszą być przedstawione w formie oryginału.
15. Oferta oraz pozostałe dokumenty, dla których Zamawiający określił wzory w formie Załączników do SIWZ, winny być sporządzone zgodnie z tymi wzorami co do treści.
16. Wszelkie informacje stanowiące tajemnicę przedsiębiorstwa w rozumieniu ustawy z dnia 16 kwietnia 1993 r. o zwalczaniu nieuczciwej konkurencji (t.j. Dz.U. z 2018 r. poz. 419), które Wykonawca pragnie zastrzec jako tajemnicę przedsiębiorstwa, powinny zostać załączone na Platformie Zakupowej w osobnym pliku wraz z jednoczesnym zaznaczeniem polecenia „Załącznik stanowiący tajemnicę przedsiębiorstwa”. Wczytanie załącznika następuje poprzez polecenie „Zapisz”.
17. Wykonawca jest jednocześnie zobowiązany do wykazania, iż zastrzeżone informacje stanowią tajemnicę przedsiębiorstwa. Niewykazanie nie później niż w terminie składania ofert, że zastrzeżone informacje stanowią tajemnicę przedsiębiorstwa będzie skutkowało uznaniem przez Zamawiającego, że Wykonawca nie wykazał w ww. terminie, iż zastrzeżone informacje stanowią tajemnicę przedsiębiorstwa, w konsekwencji czego Zamawiający odtajni wskazane informacje bez wzywania do dalszych wyjaśnień.
18. W celu uniknięcia wątpliwości Wykonawca powinien zwrócić szczególną uwagę, aby nie umieszczać w jednym pliku informacji jawnych wraz z informacjami stanowiącymi tajemnicę przedsiębiorstwa. Wszelkie ewentualne negatywne konsekwencje niezastosowania się do powyższego pouczenia obciążają Wykonawcę.
19. Wykonawcy mogą wspólnie ubiegać się o udzielenie przedmiotowego Zamówienia. W takim przypadku Wykonawcy ustanawiają pełnomocnika do reprezentowania w Postępowaniu albo do reprezentowania w Postępowaniu i zawarcia umowy w sprawie Zamówienia. W przypadku wspólnego ubiegania się Wykonawców o udzielenie Zamówienia do oferty należy dołączyć dokument ustanawiający pełnomocnika do reprezentowania ich w Postępowaniu o udzielenie Zamówienia albo do reprezentowania w Postępowaniu i zawarcia umowy w sprawie Zamówienia.

**XVII. MIEJSCE ORAZ TERMIN SKŁADANIA I OTWARCIA OFERT**

1. Termin składania ofert upływa w dniu 22.01.2019 r. godz. 12:00.





2. Ofertę należy przesłać w postaci elektronicznej opatrzonej kwalifikowanym podpisem elektronicznym. Oświadczenia podmiotów składających ofertę wspólnie oraz podmiotów udostępniających potencjał składany w ofercie powinny mieć formę dokumentu elektronicznego, podpisanego kwalifikowanym podpisem elektronicznym przez każdego z nich.
3. Oferty zostaną otwarte publicznie w:  
**Energa Informatyka i Technologie sp. z o.o.**  
al. Grunwaldzka 472 A, 80-309 Gdańsk  
Miejsce: Olivia Tower, sala 558  
**W dniu upływu terminu składania ofert, tj. 22.01.2019 r. godz. 12:30.**
4. W przypadku złożenia oferty po terminie, Zamawiający:
  - a) niezwłocznie zawiadomi o tym fakcie Wykonawcę,
  - b) zwróci taką ofertę po upływie terminu przewidzianego na wniesienie odwołania.
5. Otwarcie ofert jest jawne, Wykonawcy mogą uczestniczyć w sesji otwarcia ofert.
6. Niezwłocznie po otwarciu ofert Zamawiający zamieści na stronie internetowej Zamawiającego oraz Platformie Zakupowej informację z otwarcia ofert.
7. Zamawiający udostępni oferty do wglądu w uzgodnionym przez strony terminie na wniosek Wykonawcy.

**XVIII. OPIS SPOSOBU OBLICZENIA CENY**

1. Cenę należy rozumieć zgodnie z definicją zawartą w art. 3 ust. 1 pkt. 1 ustawy z dnia 9 maja 2014 r. o informowaniu o cenach towarów i usług (t.j. Dz. U. z 2017 poz.1830).
2. Wszelkie podane w ofercie ceny muszą być wyrażone w złotych polskich, z dokładnością maksymalnie do dwóch miejsc po przecinku. Cena musi uwzględniać wszystkie wymagania SIWZ oraz obejmować wszelkie koszty, jakie poniesie Wykonawca z tytułu należytej oraz zgodnej z obowiązującymi przepisami realizacji przedmiotu Zamówienia.
3. Przez cenę oferty rozumieć należy średnią ważoną cenę brutto jednego osobodnia zespołu specjalistów, określoną zgodnie z wymogami zawartymi w Formularzu „Oferta”, stanowiącym Załącznik nr 10 do SIWZ.
4. Zamawiający będzie zlecał realizację usług do wysokości kwoty jaką zamierza przeznaczyć na sfinansowanie Zamówienia.
5. Jeżeli w toku Postępowania zostanie złożona oferta, której wybór prowadziłby do powstania obowiązku podatkowego Zamawiającego, zgodnie z przepisami o podatku od towarów i usług, Zamawiający, w celu oceny takiej oferty, dolicza do przedstawionej w niej ceny podatek od towarów i usług, który miałby obowiązek rozliczyć zgodnie z tymi przepisami. Wykonawca składając ofertę, informuje Zamawiającego, czy wybór oferty będzie prowadzić do powstania u Zamawiającego obowiązku podatkowego, wskazując nazwę (rodzaj) towaru lub usługi, których dostawa lub świadczenie będzie prowadzić do jego powstania, oraz wskazując ich wartość bez kwoty podatku.
6. Zamawiający zastrzega, że cena za realizację przedmiotu Zamówienia wskazana przez Wykonawcę w formularzu ofertowym, a także żadna cena jednostkowa nie może mieć wartości 0,00 złotych.
7. Jeśli Wykonawca ma siedzibę lub miejsce zamieszkania poza terytorium Polski, oraz jeśli na podstawie odrębnych przepisów, Wykonawca nie jest zobowiązany do uiszczenia podatku od towarów i usług w Polsce, Wykonawca musi wskazać w ofercie wyłącznie cenę netto (tj. nieobejmującą podatku od towarów i usług). W celu porównania ofert



do ceny netto, o której mowa w zdaniu poprzedzającym, Zamawiający doliczy podatek od towarów i usług w ustawowej wysokości.

8. Sposób zapłaty i rozliczenia za realizację Zamówień jednostkowych, określone zostały w Załączniku nr 11 do SIWZ – wzór umowy.
9. Kwoty należy zaokrąglić do pełnych groszy, przy czym końcówki poniżej 0,5 grosza pomija się, a końcówki 0,5 i wyższe zaokrągla się do 1 grosza (ostatnią pozostawioną cyfrę powiększa się o jednostkę).

**XIX. INFORMACJE O KRYTERIACH, KTÓRYMI ZAMAWIAJĄCY BĘDZIE SIĘ KIEROWAŁ PRZY WYBORZE OFERTY**

1. Zamawiający zawrze Umowy Ramowe z Wykonawcami, których oferty zostaną uznane za najkorzystniejsze, na podstawie kryteriów oceny ofert opisanych w SIWZ.
2. Maksymalna ilość punktów jaką może uzyskać oceniana oferta – 100 pkt.
3. Za najkorzystniejszą zostanie uznana oferta, która uzyska największą ilość punktów (P).
4. W Postępowaniu zostanie wybrana oferta/oferty (maksymalnie dwie), która/które uzyska/a/ najwyższą liczbę punktów w ocenie ofert obliczonej według ustalonych wag i kryteriów oceny ofert.
5. W niniejszym Postępowaniu Zamawiający dokona oceny ofert na podstawie następujących kryteriów i przyznanych im wag:

- a. Cena – 80 %
- b. Doświadczenie Zespołu – 20%, w tym:
  - a) Doświadczenie Administratora: 2%,
  - b) Doświadczenie Programisty: 8%,
  - c) Doświadczenie Analityka systemowego: 8%,
  - d) Doświadczenie Architekta systemów IT: 2%.

6. Zasady oceny kryterium „Cena” (C)

W przypadku kryterium „Cena” oferta otrzyma zaokrągloną do dwóch miejsc po przecinku liczbę punktów wynikających z działania:

$$C = \frac{\text{Najniższa średnia ważona cena brutto Zespołu zaproponowana przez Wykonawców}}{\text{średnia ważona cena brutto Zespołu zaoferowana w badanej ofercie}} * 80 \text{ [pkt]}$$

Gdzie:

C – liczba punktów przyznanych badanej ofercie dla kryterium „Cena”

Przy czym średnia ważona cena brutto wyliczana będzie według następującego wzoru:

$$\text{Średnia ważona cena brutto Zespołu} = \text{Cena za osobodzień specjalisty o profilu Administrator} * 10\% + \text{Cena za osobodzień specjalisty o profilu Programista} * 40\% + \text{Cena za osobodzień specjalisty o profilu Analityk systemowy} * 40\% + \text{Cena za osobodzień specjalisty o profilu Architekt systemów IT} * 10\%$$

Maksymalna liczba punktów jakie może uzyskać Wykonawca w tym kryterium to 80 punktów.

7. Zasady oceny kryterium „Doświadczenie Zespołu” (D)

W przypadku kryterium „Doświadczenie Zespołu” oferta otrzyma zaokrągloną do dwóch miejsc po przecinku liczbę punktów wynikających z działania:

$$D = D1 + D1 + D3 + D4$$

Gdzie:

D – liczba punktów przyznanych badanej ofercie dla kryterium „Doświadczenie Zespołu”

D1 - liczba punktów przyznanych badanej ofercie dla kryterium „Doświadczenie Administratora”

D2 - liczba punktów przyznanych badanej ofercie dla kryterium „Doświadczenie Programisty”

D3 - liczba punktów przyznanych badanej ofercie dla kryterium „Doświadczenie Analityka systemowego”

D4 - liczba punktów przyznanych badanej ofercie dla kryterium „Doświadczenie Architekta systemów IT”

Maksymalna liczba punktów jakie może uzyskać Wykonawca w tym kryterium to 20 punktów.

#### 7.1. Doświadczenie Administratora (D1)

Zasady obliczania danych do podstawienia w poniższym wzorze:

Zamawiający określił następujący wymóg doświadczenia dla profilu Administratora: w okresie ostatnich 5 lat przed upływem terminu składania ofert brał udział jako Administrator, w dwóch projektach utrzymania lub rozwoju systemu informatycznego klasy CRM, funkcjonującego w oparciu o technologię Siebel w wersji 8.1 lub nowszą.

Wykonawca wskaże w wykazie osób skierowanych do realizacji Zamówienia minimalną liczbę projektów utrzymania lub rozwoju systemu informatycznego klasy CRM, funkcjonującego w oparciu o technologię Siebel w wersji 8.1 lub nowszą, które zrealizował Administrator.

Wykonawca może wskazać w wykazie osób skierowanych do realizacji Zamówienia, zgodnie z treścią Załącznika nr 8 do SIWZ, większą niż minimalną liczbę projektów utrzymania lub rozwoju systemu informatycznego klasy CRM, funkcjonującego w oparciu o technologię Siebel w wersji 8.1 lub nowszą, którą zrealizował Administrator.

Zamawiający przyjmie do oceny liczbę będącą wynikiem różnicy pomiędzy liczbą projektów utrzymania lub rozwoju systemu informatycznego klasy CRM, funkcjonującego w oparciu o technologię Siebel w wersji 8.1 lub nowszą wskazaną w wykazie osób skierowanych do realizacji Zamówienia, a wymaganą minimalną liczbą projektów utrzymania lub rozwoju systemu informatycznego klasy CRM, funkcjonującego w oparciu o technologię Siebel. Maksymalna liczba punktów jakie może uzyskać Wykonawca w tym kryterium to 2 punkty.

W przypadku kryterium „Doświadczenie Administratora” oferta otrzyma zaokrągloną do dwóch miejsc po przecinku liczbę punktów wynikających z następujących działań:

**Liczba projektów realizowanych przez Administratora w badanej ofercie**

$$D1 = \text{-----} * 2 \text{ [pkt]}$$

**Największa liczba projektów realizowanych przez Administratora spośród wszystkich ofert**

#### 7.2. Doświadczenie Programisty (D2)

Zasady obliczania danych do podstawienia w poniższym wzorze:

Zamawiający określił następujący wymóg doświadczenia dla każdego specjalisty Wykonawcy o profilu Programista: w okresie ostatnich 5 lat przed upływem terminu składania ofert brał udział jako Programista, w dwóch projektach





utrzymania lub rozwoju systemu informatycznego klasy CRM, funkcjonującego w oparciu o technologię Siebel w wersji 8.1 lub nowszą.

Wykonawca wskaże w wykazie osób skierowanych do realizacji Zamówienia minimalną liczbę projektów utrzymania lub rozwoju systemu informatycznego klasy CRM, funkcjonującego w oparciu o technologię Siebel w wersji 8.1 lub nowszą, które zrealizowali Programiści.

Wykonawca może wskazać w wykazie osób skierowanych do realizacji Zamówienia, zgodnie z treścią Załącznika nr 8 do SIWZ, większą niż minimalną liczbę projektów utrzymania lub rozwoju systemu informatycznego klasy CRM, funkcjonującego w oparciu o technologię Siebel w wersji 8.1 lub nowszą, którą zrealizowali Programiści.

Zamawiający przyjmie do oceny liczbę będącą wynikiem różnicy pomiędzy liczbą projektów utrzymania lub rozwoju systemu informatycznego klasy CRM, funkcjonującego w oparciu o technologię Siebel w wersji 8.1 lub nowszą wskazaną w wykazie osób skierowanych do realizacji Zamówienia, a wymaganą minimalną liczbą projektów utrzymania lub rozwoju systemu informatycznego klasy CRM, funkcjonującego w oparciu o technologię Siebel. Maksymalna liczba punktów jakie może uzyskać Wykonawca w tym kryterium to 8 punktów.

W przypadku kryterium „Doświadczenie Programisty” oferta otrzyma zaokrągloną do dwóch miejsc po przecinku liczbę punktów wynikających z następujących działań:

**Liczba projektów realizowanych przez wszystkich Programistów w badanej ofercie**

**D2 = ..... \* 8 [pkt]**

**Największa liczba projektów realizowanych przez wszystkich Programistów spośród wszystkich ofert**

### 7.3. Doświadczenie Analityka Systemowego (D3)

Zasady obliczania danych do podstawienia w poniższym wzorze:

Zamawiający określił następujący wymóg doświadczenia dla każdego specjalisty Wykonawcy o profilu Analityka systemowego: w okresie ostatnich 5 lat przed upływem terminu składania ofert brał udział jako Analityk systemowy, w dwóch projektach utrzymania lub rozwoju systemu informatycznego klasy CRM, funkcjonującego w oparciu o technologię Siebel w wersji 8.1 lub nowszą.

Wykonawca wskaże w wykazie osób skierowanych do realizacji Zamówienia minimalną liczbę projektów utrzymania lub rozwoju systemu informatycznego klasy CRM, funkcjonującego w oparciu o technologię Siebel w wersji 8.1 lub nowszą, którą zrealizowali wszyscy Analitycy.

Wykonawca może wskazać w wykazie osób skierowanych do realizacji Zamówienia, zgodnie z treścią Załącznika nr 8 do SIWZ, większą niż minimalną liczbę projektów utrzymania lub rozwoju systemu informatycznego klasy CRM, funkcjonującego w oparciu o technologię Siebel w wersji 8.1 lub nowszą, które zrealizowali Analitycy systemowi.

Zamawiający przyjmie do oceny liczbę będącą wynikiem różnicy pomiędzy liczbą projektów utrzymania lub rozwoju systemu informatycznego klasy CRM, funkcjonującego w oparciu o technologię Siebel w wersji 8.1 lub nowszą wskazaną w wykazie osób skierowanych do realizacji Zamówienia, a wymaganą minimalną liczbą projektów utrzymania lub rozwoju systemu informatycznego klasy CRM, funkcjonującego w oparciu o technologię Siebel. Maksymalna liczba punktów jakie może uzyskać Wykonawca w tym kryterium to 8 punktów.

W przypadku kryterium „Doświadczenie Analityka systemowego” oferta otrzyma zaokrągloną do dwóch miejsc po przecinku liczbę punktów wynikających z następujących działań:



**Liczba projektów realizowanych przez wszystkich Analityków systemowych w badanej ofercie**  
**D3 = ----- \* 8 [pkt]**  
**Największa liczba projektów realizowanych przez wszystkich Analityków systemowych spośród wszystkich ofert**

#### 7.4. Doświadczenie Architekta systemów IT (D4)

Zasady obliczania danych do podstawienia w poniższym wzorze:

Zamawiający określił następujący wymóg doświadczenia dla profilu Architekta systemów IT: w okresie ostatnich 5 lat przed upływem terminu składania ofert brał udział jako Architekta systemów IT, w dwóch projektach utrzymania lub rozwoju systemu informatycznego klasy CRM, funkcjonującego w oparciu o technologię Siebel w wersji 8.1 lub nowszą.

Wykonawca wskaże w wykazie osób skierowanych do realizacji Zamówienia minimalną liczbę projektów utrzymania lub rozwoju systemu informatycznego klasy CRM, funkcjonującego w oparciu o technologię Siebel w wersji 8.1 lub nowszą, którą zrealizował Architekt systemów IT.

Wykonawca może wskazać w wykazie osób skierowanych do realizacji Zamówienia, zgodnie z treścią Załącznika nr 8 do SIWZ, większą niż minimalną liczbę projektów utrzymania lub rozwoju systemu informatycznego klasy CRM, funkcjonującego w oparciu o technologię Siebel w wersji 8.1 lub nowszą, które zrealizował Architekt systemów IT.

Zamawiający przyjmie do oceny liczbę będącą wynikiem różnicy pomiędzy liczbą projektów utrzymania lub rozwoju systemu informatycznego klasy CRM, funkcjonującego w oparciu o technologię Siebel w wersji 8.1 lub nowszą wskazaną w wykazie osób skierowanych do realizacji Zamówienia, a wymaganą minimalną liczbą projektów utrzymania lub rozwoju systemu informatycznego klasy CRM, funkcjonującego w oparciu o technologię Siebel. Maksymalna liczba punktów jakie może uzyskać Wykonawca w tym kryterium to 2 punkty.

W przypadku kryterium „Doświadczenie Architekta systemów IT” oferta otrzyma zaokrągloną do dwóch miejsc po przecinku liczbę punktów wynikających z następujących działań:

**Liczba projektów realizowanych przez Architekta systemów IT w badanej ofercie**  
**D4 = ----- \* 2 [pkt]**  
**Największa liczba projektów realizowanych przez Architekta systemów IT spośród wszystkich ofert**

8. W tym celu Zamawiający sporządzi listę rankingową Wykonawców według liczby uzyskanych punktów w kryterium oceny ofert i wybierze nie więcej niż 2 (dwóch) pierwszych Wykonawców z listy rankingowej, którzy uzyskali największą ilość punktów.
9. Wykonawca zobowiązany jest do złożenia wraz z ofertą wykazu osób skierowanych do realizacji zamówienia publicznego, zgodnie z treścią Załącznika nr 9 do SIWZ. W przypadku niezłożenia wyżej wymienionego wykazu wraz z ofertą Wykonawca otrzyma 0 pkt. w kryterium oceny ofert: Doświadczenie.
10. Jeżeli Zamawiający nie będzie mógł dokonać wyboru oferty najkorzystniejszej ze względu na to, że dwie lub więcej ofert przedstawia taką samą cenę, Zamawiający wzywa Wykonawców, którzy złożyli te oferty, do złożenia w terminie określonym przez Zamawiającego ofert dodatkowych. Wykonawcy, składając oferty dodatkowe, nie mogą zaoferować cen wyższych niż zaoferowane w złożonych ofertach.

**XIX. INFORMACJE DOTYCZĄCE WALUT OBCYCH**

Rozliczenia pomiędzy Zamawiającym, a Wykonawcą prowadzone będą w walucie polskiej.

**XX. INFORMACJE O FORMALNOŚCIACH, JAKIE POWINNY ZOSTAĆ DOPEŁNIONE PO WYBORZE OFERTY W CELU ZAWARCIA UMOWY W SPRAWIE ZAMÓWIENIA**

1. Po wyborze najkorzystniejszej oferty Zamawiający niezwłocznie zawiadomi Wykonawców, którzy złożyli oferty o:
  - a) wyborze najkorzystniejszej oferty, podając nazwę albo imię i nazwisko, siedzibę albo miejsce zamieszkania i adres, jeżeli jest miejscem wykonywania działalności Wykonawcy, którego ofertę wybrano, oraz nazwy albo imiona i nazwiska, siedziby albo miejsca zamieszkania i adresy, jeżeli są miejscami wykonywania działalności Wykonawców, którzy złożyli oferty, a także punktację przyznaną ofertom w każdym kryterium oceny ofert i łączną punktację,
  - b) Wykonawcach, którzy zostali wykluczeni,
  - c) Wykonawcach, których oferty zostały odrzucone, powodach odrzucenia oferty, a w przypadkach, o których mowa w art. 89 ust. 4 i 5 Ustawy,
  - d) Wykonawcach, którzy złożyli oferty niepodlegające odrzuceniu, ale nie zostali zaproszeni do kolejnego etapu negocjacji albo dialogu,
  - e) dopuszczeniu do dynamicznego systemu zakupów,
  - f) nieustanowieniu dynamicznego systemu zakupów,
  - g) unieważnieniu Postępowania  
– podając uzasadnienie faktyczne i prawne.
2. Zamawiający udostępnia informacje, o których mowa w ust. 1 lit. a), lit. e) – lit. g) powyżej, na stronie internetowej Zamawiającego oraz na Platformie Zakupowej pod adresem: <https://energa.eb2b.com.pl>.
3. Zamawiający zawrze Umowę Ramową w terminie nie krótszym niż:
  - a) 10 dni od dnia przesłania zawiadomienia o wyborze najkorzystniejszej oferty, jeżeli zawiadomienie zostało przesłane przy użyciu środków komunikacji elektronicznej,
  - b) 15 dni od dnia przesłania zawiadomienia o wyborze najkorzystniejszej oferty w inny sposób niż wskazany w ust. 3 lit. a) powyżej.
4. Zamawiający zawrze Umowę Ramową przed upływem terminu, o którym mowa w ust. 3 powyżej, jeżeli w Postępowaniu zostanie złożona tylko jedna oferta.
5. Jeżeli Wykonawca, którego oferta została wybrana, uchyla się od zawarcia Umowy Ramowej, Zamawiający wybierze ofertę najkorzystniejszą spośród pozostałych ofert, bez przeprowadzania ich ponownego badania i oceny, chyba że zajdą przesłanki unieważnienia Postępowania określone w art. 93 ust. 1 Ustawy.
6. Jeżeli oferta Wykonawców wspólnie ubiegających się o zawarcie Umowy Ramowej zostanie wybrana, Zamawiający zastrzega sobie prawo żądania przed zawarciem Umowy Ramowej przedłożenia umowy regulującej współpracę tych podmiotów.

**XXI. WYMAGANIA DOTYCZĄCE ZABEZPIECZENIA NALEŻYTEGO WYKONANIA ZAMÓWIENIA JEDNOSTKOWEGO**

1. Od Wykonawcy, przed podpisaniem Zamówienia jednostkowego do Umowy Ramowej, dla Zamówień jednostkowych powyżej kwoty 246 000,00 zł brutto (słownie: dwieście czterdzieści sześć tysięcy złotych 00/100) wymagane będzie

- wniesienie zabezpieczenia należytego wykonania Zamówienia jednostkowego w wysokości 10% ceny brutto Zamówienia jednostkowego.
2. Zabezpieczenie służy pokryciu roszczeń z tytułu niewykonania lub nienależytego wykonania Zamówienia jednostkowego.
  3. Zabezpieczenie należytego wykonania Zamówienia jednostkowego może być wniesione, według wyboru Wykonawcy, w jednej lub w kilku następujących formach:
    - 1) pieniądzu;
    - 2) poręczeniach bankowych lub poręczeniach spółdzielczej kasy oszczędnościowo-kredytowej, z tym że zobowiązanie kasy jest zawsze zobowiązaniem pieniężnym;
    - 3) gwarancjach bankowych;
    - 4) gwarancjach ubezpieczeniowych;
    - 5) poręczeniach udzielanych przez podmioty, o których mowa w art. 6b ust. 5 pkt 2 ustawy z dnia 9 listopada 2000 r. o utworzeniu Polskiej Agencji Rozwoju Przedsiębiorczości (tj. Dz.U. z 2018 r. poz. 110).
  4. Zamawiający wyraża zgodę na wniesienie zabezpieczenia:
    - 1) w wekslach z poręczeniem wekslowym banku, lub spółdzielczej kasy oszczędnościowo – kredytowej;
    - 2) przez ustanowienie zastawu na papierach wartościowych emitowanych przez Skarb Państwa lub jednostkę samorządu terytorialnego;
    - 3) przez ustanowienie zastawu rejestrowego na zasadach określonych w przepisach o zastawie rejestrowym i rejestrze zastawów.
  5. Zabezpieczenie wnoszone w pieniądzu Wykonawca wpłaca przelewem na rachunek bankowy nr **38 1240 5282 1111 0000 4893 1717** z opisem: **„Zabezpieczenie należytego wykonania Zamówienia nr ..... zawartego na podstawie Umowy Ramowej nr .....”**
  6. Zabezpieczenie wniesione w pieniądzu Zamawiający przechowuje na oprocentowanym rachunku bankowym. Zamawiający zwraca zabezpieczenie wniesione w pieniądzu z odsetkami wynikającymi z umowy rachunku bankowego, na którym było ono przechowywane, pomniejszone o koszt prowadzenia tego rachunku oraz prowizji bankowej za przelew pieniędzy na rachunek bankowy Wykonawcy.
  7. Dokument potwierdzający wniesienie zabezpieczenia należytego wykonania umowy w formach, o których mowa w ust. 3 pkt 2) – pkt 5) oraz w ust. 4 powyżej, powinno być wniesione w oryginale w postaci elektronicznej. Szczegółowe warunki dotyczące komunikacji przy użyciu środków komunikacji elektronicznej, określają przepisy Rozporządzenia Prezesa Rady Ministrów z dnia 27 czerwca 2017 r. w sprawie użycia środków komunikacji elektronicznej w postępowaniu o udzielenie zamówienia publicznego oraz udostępniania i przechowywania dokumentów elektronicznych.
  8. W przypadku, gdy Wykonawca wnosi zabezpieczenie w formie gwarancji bankowej lub gwarancji ubezpieczeniowej, z treści tych gwarancji musi w szczególności jednoznacznie wynikać:
    - a) zobowiązanie gwaranta (banku, zakładu ubezpieczeń) do zapłaty do wysokości określonej w gwarancji kwoty, **niedwołalnie i bezwarunkowo, na pierwsze żądanie** Zamawiającego zawierające oświadczenie, że zaistniały okoliczności związane z niewykonaniem lub nienależytym wykonaniem Zamówienia jednostkowego,
    - b) termin obowiązywania gwarancji,
    - c) miejsce i termin zwrotu gwarancji.



10. W przypadku, gdy w treści gwarancji bankowej lub ubezpieczeniowej zastrzeżono, iż gwarancja wygasa przed upływem wskazanego w niej okresu ważności, wraz z chwilą jej zwrotu gwarantowi, Zamawiający wymaga, przedłożenia oryginału ww. gwarancji bankowej lub ubezpieczeniowej.
11. Gwarancja bankowa albo ubezpieczeniowa będzie sporządzona i interpretowana zgodnie z prawem obowiązującym w Polsce.
12. Wykonawca przedstawi Zamawiającemu treść zabezpieczenia należytego wykonania umowy do akceptacji, a ewentualna odmowa zatwierdzenia musi mieć istotną przyczynę. Zatwierdzenie musi być dokonane w terminie 7 dni od daty otrzymania treści zabezpieczenia należytego wykonania umowy.
13. W przypadku wydłużenia okresu realizacji Zamówienia jednostkowego koszt wszystkich koniecznych przedłużeń obowiązywania zabezpieczenia należytego wykonania Zamówienia jednostkowego ponosi Wykonawca.
14. Zamawiającemu przysługuje prawo zaspokojenia swoich roszczeń z zabezpieczenia należytego wykonania Zamówienia jednostkowego, w związku z niewykonaniem lub nienależytym wykonaniem przez Wykonawcę jego obowiązków.
15. Zabezpieczenie należytego wykonania Zamówienia jednostkowego zostanie zwrócone Wykonawcy w terminie 30 dni od dnia wykonania Zamówienia jednostkowego i uznania przez Zamawiającego za należyście wykonane.

## XXII. INFORMACJA O AUKCJI ELEKTRONICZNEJ

Zamawiający nie przewiduje aukcji elektronicznej.

## XXIII. WYJAŚNIENIA I ZMIANY TREŚCI SIWZ

1. Wykonawca w trakcie Postępowania może zwrócić się do Zamawiającego o wyjaśnienie treści niniejszej SIWZ. Zamawiający jest obowiązany udzielić wyjaśnień niezwłocznie, jednak nie później niż na 6 dni przed upływem terminu składania ofert pod warunkiem, że wniosek o wyjaśnienie treści Specyfikacji wpłynął do Zamawiającego nie później niż do końca dnia, w którym upływa połowa wyznaczonego terminu składania ofert.
2. Jeżeli wniosek o wyjaśnienie treści SIWZ wpłynął po upływie terminu składania wniosku, o którym mowa w ust. 1 powyżej, lub dotyczy udzielonych wyjaśnień, Zamawiający może udzielić wyjaśnień albo pozostawić wniosek bez rozpoznania.
3. Przedłużenie terminu składania ofert nie wpływa na bieg terminu składania wniosku, o którym mowa w ust. 1 powyżej.
4. Zamawiający jednocześnie przekaże treść zapytań wraz z wyjaśnieniami wszystkim Wykonawcom, którym przekazano SIWZ, jak również zamieści je na stronie internetowej: [http://bip.energa.pl/Przetargi\\_Energa\\_ITE.xml](http://bip.energa.pl/Przetargi_Energa_ITE.xml) oraz umieści wyjaśnienia na Platformie Zakupowej. Udzielając wyjaśnień, Zamawiający nie ujawni źródła zapytania.
5. W uzasadnionych przypadkach Zamawiający może przed upływem terminu składania ofert zmienić treść Specyfikacji. Dokonaną w ten sposób zmianę SIWZ Zamawiający udostępni na stronie internetowej Zamawiającego oraz na Platformie Zakupowej.
6. Zmiana treści SIWZ może nastąpić wyłącznie w zakresie i trybie przewidzianym w Ustawie.

## XXIV. PODWYKONAWCY

1. Zamawiający dopuszcza udział podwykonawców w realizacji Zamówienia.
2. Zamawiający żąda wskazania przez Wykonawcę części Zamówienia, której wykonanie powierzy podwykonawcy/om i podania przez Wykonawcę firm podwykonawców.
3. Jeżeli zmiana albo rezygnacja z podwykonawców dotyczy podmiotu, na którego zasoby Wykonawca powoływał się, na zasadach określonych w art. 22a ust. 1 Ustawy, w celu wykazania spełniania warunków udziału w Postępowaniu,







Wykonawca jest obowiązany wykazać Zamawiającemu, iż proponowany inny podwykonawca lub Wykonawca samodzielnie spełnia je w stopniu nie mniejszym niż podwykonawca, na którego zasoby Wykonawca powoływał się w trakcie Postępowania.

4. Jeżeli powierzenie podwykonawcy wykonania części Zamówienia następuje w trakcie jego realizacji, Wykonawca na żądanie Zamawiającego przedstawia oświadczenie, o którym mowa w art. 25a ust. 1 Ustawy, lub oświadczenia lub dokumenty potwierdzające brak podstaw wykluczenia wobec tego podwykonawcy.
5. Powierzenie wykonania części Zamówienia podwykonawcom nie zwalnia Wykonawcy z odpowiedzialności za należyte wykonanie tego Zamówienia.

#### XXV. INFORMACJE O TREŚCI ZAWIERANEJ UMOWY RAMOWEJ

1. Zamawiający zawrze dwie Umowy Ramowe na warunkach określonych we wzorze umowy, który stanowi **Załącznik nr 11 do SIWZ**.
2. Postępowanie o udzielenie zamówienia publicznego prowadzone jest w celu zawarcia Umowy Ramowej z **maksymalnie dwoma Wykonawcami**.
3. Jeżeli oferty niepodlegające odrzuceniu złoży **mniej niż dwóch Wykonawców**, Zamawiający zawrze Umowę Ramową z wszystkimi Wykonawcami, którzy złożą oferty niepodlegające odrzuceniu.
4. Jeżeli liczba Wykonawców, którzy złożyli ważne oferty będzie **większa niż dwóch** to Zamawiający dokona wyboru **dwóch** najkorzystniejszych ofert stosując kryteria wyboru opisane w rozdziale XIX SIWZ.
5. W przypadku zawarcia Umowy Ramowej, z co najmniej dwoma Wykonawcami, Zamawiający będzie udzielał Zamówień jednostkowych, których przedmiot będzie objęty Umową Ramową Wykonawcom, z którymi zawrze Umowę Ramową, zapraszając ich do składania ofert na podstawie art. 101a ust. 1 pkt. 2 lit) b Ustawy.
6. W przypadku zawarcia Umowy Ramowej z jednym Wykonawcą, Zamawiający będzie udzielał Zamówień jednostkowych, których przedmiot będzie objęty Umową Ramową, Wykonawcy, z którym zawrze Umowę Ramową, na warunkach określonych w Umowie Ramowej zgodnie z art. 101a ust 1 pkt. 1 Ustawy.
7. Poprzez zawarcie Umowy Ramowej Zamawiający nie jest i nie będzie zobowiązany do składania Zamówień jednostkowych. Brak składania przez Zamawiającego Zamówień jednostkowych nie przyznaje Wykonawcom żadnych roszczeń z tego tytułu.
8. Zamawiający zastrzega możliwość zmiany postanowień Umowy Ramowej, na warunkach określonych we wzorze umowy stanowiącym **Załącznik nr 11 do SIWZ**.
9. Umowa Ramowa podlega unieważnieniu w części wykraczającej poza określenie przedmiotu Zamówienia zawarte w SIWZ.

#### XXVI. ZAMÓWIENIA PODOBNE

Zamawiający nie przewiduje udzielania zamówień podobnych, o których mowa w art. 134 ust. 6 pkt 3) Ustawy.

#### XXVII. POUCZENIE O ŚRODKACH OCHRONY PRAWNEJ PRZYŚLUGUJĄCYCH WYKONAWCY W TOKU POSTĘPOWANIA O ZAWARCIE UMOWY RAMOWEJ

Wykonawcy przysługują środki ochrony prawnej, które zostały szczegółowo określone w Dziale VI Ustawy.

**XXVIII. OCHRONA DANYCH OSOBOWYCH W RAMACH POSTĘPOWANIA O UDZIELENIE ZAMÓWIENIA PUBLICZNEGO****Administrator**

1. Administratorem danych osobowych przetwarzanych w trakcie Postępowania o udzielenie zamówienia publicznego jest Zamawiający: Energa Informatyka i Technologie sp. z o.o. z siedzibą w Gdańsku; dane kontaktowe 80-309 Gdańsk, Al. Grunwaldzka 472 A.
2. Osobą odpowiedzialną za ochronę danych osobowych u Zamawiającego jest powołany inspektor ochrony danych osobowych, z którym można się kontaktować pod adresem e-mail wojciech.jakubowski@energa.pl oraz pisemnie przysyłając korespondencję na adres Energa Informatyka i Technologie sp. z o.o. z siedzibą w Gdańsku (80-309), al. Grunwaldzka 472 A.

**Cele przetwarzania danych osobowych oraz podstawa prawna przetwarzania**

3. Dane osobowe będą przetwarzane w celu przeprowadzenia Postępowania oraz po jego zakończeniu w celu przechowywania dokumentacji Postępowania.
4. Podstawą prawną przetwarzania danych osobowych przez Administratora jest art. 6 ust. 1 lit. c rozporządzenia Parlamentu Europejskiego i Rady (UE) 2016/679 (RODO) tj. przetwarzanie danych osobowych jest niezbędne do wypełnienia obowiązku prawnego ciążącego na administratorze. Obowiązkiem prawnym ciążącym na Administratorze jest obowiązek przeprowadzenia Postępowania zgodnie z Ustawą

**Kategorie danych osobowych**

5. W ramach Postępowania przetwarzane są dane osobowe niezbędne do przeprowadzenia Postępowania tj. następujące kategorie danych:
  - a. Dane identyfikacyjne wykonawców, członków organów lub przedstawicieli Wykonawców, podmiotów trzecich, podwykonawców i innych osób wskazanych w dokumentach składanych w toku Postępowania;
  - b. Dane teleadresowe ww. osób;
  - c. Dane o wykształceniu, o ile ze specyfikacji wynika obowiązek jego podania;
  - d. Dane na temat stażu pracy, o ile ze specyfikacji wynika obowiązek jego podania;
  - e. Dane o uprawnieniach zawodowych i kwalifikacjach, o ile ze specyfikacji wynika obowiązek podania tych danych;
  - f. Dane dotyczące występowania przesłanek wykluczenia takie jak dane o karalności za określone przestępstwa.

**Kategorie odbiorców danych osobowych**

6. Odbiorcami danych mogą być:
  - a. Osoby i podmioty, które złożyły wniosek o udostępnienie protokołu lub załączników do protokołu Postępowania na podstawie art. 96 ust. 3 Ustawy;
  - b. Osoby i podmioty upoważnione do przeprowadzenia kontroli;
  - c. Osoby i podmioty działające w związku z korzystaniem przez wykonawców ze środków ochrony prawnej;
  - d. Podmioty upoważnione na podstawie obowiązujących przepisów prawa (np. sądy, Krajowa Izba Odwoławcza, organy państwowe);



- e. Podmioty świadczące usługi na rzecz Zamawiającego, takie jak usługi doręczania korespondencji, drukarskie i archiwizacyjne, informatyczne i telekomunikacyjne, księgowo finansowe i podatkowe, doradcze lub prawne.

**Przekazywanie danych osobowych poza obszar Unii Europejskiej**

7. Dane osobowe mogą być przekazywane do państw trzecich w ramach zlecenia wykonania usług usługodawcom mającym siedzibę poza Europejskim Obszarem Gospodarczym, w szczególności dostawcom usług informatycznych i telekomunikacyjnych. Dane będą przekazywane na podstawie decyzji Komisji Europejskiej potwierdzającej odpowiedni stopień ochrony. W przypadku braku takiej decyzji, stosowane będą odpowiednie zabezpieczenia w celu zapewnienia właściwego poziomu ochrony danych osobowych – należą do nich w szczególności:
  - a. Standardowe klauzule ochrony danych przejęte przez Komisję Europejską;
  - b. Standardowe klauzule ochrony danych przyjęte przez organ nadzorczy i zatwierdzone przez Komisję Europejską;
  - c. Wiążące reguły korporacyjne zgodnie z art. 47 RODO;
  - d. Zatwierdzone kodeksy postępowania;
  - e. Zatwierdzone mechanizmy certyfikacji;
  - f. Prawnie wiążące i egzekwowalne instrumenty między organami lub podmiotami publicznymi.
8. Osoba fizyczna, której dane będą przetwarzane w państwach trzecich, ma prawo żądania dalszych informacji i otrzymania kopii takich danych lub informacji o miejscu ich udostępnienia.

**Okres, przez który dane osobowe będą przechowywane**

9. Dane osobowe będą przechowywane przez czas trwania Postępowania, a następnie przez okres obowiązkowego przechowywania dokumentacji Postępowania zgodnie z obowiązującymi przepisami; obecnie okres ten wynosi 4 lata od daty zakończenia Postępowania, a w przypadku zamówień dofinansowanych z Unii Europejskiej okres ten wynosi 5 lub 10 lat.
10. Niezależnie od powyższego, dane osobowe będą przetwarzane do momentu przedawnienia roszczeń z tytułu umowy zawartej z Wykonawcą w wyniku Postępowania, a także roszczeń związanych z przetwarzaniem danych osobowych.

**Dostęp do treści danych osobowych i powiązane prawa**

11. Osobie, której dane osobowe będą przetwarzane, przysługuje prawo dostępu do treści swoich danych oraz prawo do:
  - a. sprostowania danych;
  - b. usunięcia danych, z zastrzeżeniem wyłączeń wskazanych w art. 17 ust. 2 RODO;
  - c. ograniczenia przetwarzania danych.
12. Ze względu na podstawę prawną przetwarzania prawo do przenoszenia danych osobowych, o którym mowa w art. 20 RODO oraz prawo sprzeciwu, o którym mowa w art. 21 RODO, nie przysługują.
13. Skorzystanie przez osobę, której dane osobowe dotyczą, z ww. uprawnień nie może być niezgodne z przepisami Ustawy, a w szczególności nie może skutkować zmianą wyniku Postępowania.
14. Zamawiający przetwarza dane osobowe zebrane w Postępowaniu w sposób gwarantujący ich zabezpieczenie przed bezprawnym rozpowszechnianiem.



15. W celu skorzystania z ww. praw należy skontaktować się z administratorem lub z inspektorem ochrony danych. Dane kontaktowe wskazane zostały w punkcie 1 i 2.

**Prawo do złożenia skargi do organu nadzorczego**

16. Osobie, której dane osobowe będą przetwarzane w toku Postępowania, w razie gdy uzna ona, iż przetwarzanie jej danych osobowych narusza przepisy RODO, przysługuje prawo wniesienia skargi do organu nadzorczego zajmującego się ochroną danych osobowych, tj. do Prezesa Urzędu Ochrony Danych Osobowych.

**Źródło pochodzenia danych osobowych**

17. W przypadku danych osobowych Wykonawców – osób fizycznych, dane osobowe przetwarzane w czasie postępowania pochodzą bezpośrednio od osoby, której dane dotyczą, zaś w innych przypadkach zostaną pozyskane przez administratora z następujących źródeł:
- Wykonawcy – osoby prawne i jednostki organizacyjne uczestniczące w Postępowaniu, poprzez składane w postępowaniu oferty, wnioski i pisma;
  - źródła informacji publicznie dostępne takie jak rejestr przedsiębiorców lub centralna ewidencja działalności gospodarczej.

**Inne istotne informacje dotyczące ochrony prywatności**

18. Podanie danych przez osobę, której dane dotyczą, jest dobrowolne, ale niezbędne do wzięcia udziału w Postępowaniu. Niepodanie danych może uniemożliwić Zamawiającemu dokonanie oceny spełniania warunków udziału w Postępowaniu oraz niepodlegania wykluczeniu, co skutkować może wykluczeniem Wykonawcy z postępowania lub odrzuceniem jego oferty.
19. Informacje dotyczące wyroków skazujących oraz naruszeń prawa lub powiązanych środków bezpieczeństwa, o których mowa w art. 10 RODO, będą udostępniane osobom trzecim po zobowiązaniu tych osób do zachowania poufności.

**Załączniki do niniejszej SIWZ:**

- Załącznik nr 1 do SIWZ - Opis Przedmiotu Zamówienia.
- Załącznik nr 2 do SIWZ – Standardowy formularz jednolitego europejskiego dokumentu zamówienia.
- Załącznik nr 3 do SIWZ – Oświadczenie o niezaleganiu z uiszczaniem podatków, opłat lub składek na ubezpieczenie.
- Załącznik nr 4 do SIWZ – Oświadczenie o braku orzeczenia tytułem środka zapobiegawczego zakazu ubiegania się o zamówienie publiczne.
- Załącznik nr 5 do SIWZ – Oświadczenie o niezaleganiu z opłacaniem podatków i opłat lokalnych.
- Załącznik nr 6 do SIWZ – Oświadczenie dotyczące przynależności do grupy kapitałowej.
- Załącznik nr 7 do SIWZ – Wykaz „Doświadczenie zawodowe”.
- Załącznik nr 8 do SIWZ – Wykaz osób skierowanych do realizacji zamówienia publicznego.
- Załącznik nr 9 do SIWZ – Zobowiązanie do udostępnienia zasobów.
- Załącznik nr 10 do SIWZ – Formularz „Oferta”.
- Załącznik nr 10A do SIWZ – Arkusz wyceny.
- Załącznik nr 11 do SIWZ – Wzór Umowy Ramowej.

## Załącznik nr 1 do SIWZ

## OPIS PRZEDMIOTU ZAMÓWIENIA

### I. Opis przedmiotu zamówienia

1. Przedmiotem Zamówienia w niniejszym Postępowaniu jest świadczenie przez Wykonawcę specjalistycznych usług w zakresie związanym z wytwarzaniem oprogramowania przez zespół specjalistów Wykonawcy, w miarę zgłaszanego przez Zamawiającego zapotrzebowania na podstawie Zamówień jednostkowych, w modelu prac projektowych, w celu rozwoju systemu obsługi sprzedaży (dalej system SMILE) obejmującego system CRM w Grupie Kapitałowej ENERGA w oparciu o posiadane przez Zamawiającego oprogramowanie podstawowe.
2. W ramach Postępowania usługi dotyczyć będą następujących komponentów Systemu SMILE: (System):
  - Aplikacja Siebel CRM zarządzająca obsługą klienta. Aplikacja występuje tylko w instancji segmentu sprzedaży – EOB,
  - Oraz integracji w/w aplikacji poprzez korporacyjną szynę danych IBM WebSphere.Wymienione powyżej aplikacje wraz z korporacyjną szyną danych stanowią oprogramowanie podstawowe, które będzie przedmiotem świadczonych usług informatycznych.
3. Zamawiający zlecać może prace definiowane jako usługi analizy, projektowania, programowania, testowania, szkoleń, przygotowania dokumentacji, konsultacji, wykonywane przez Wykonawcę, polegające na dostarczaniu Zamawiającemu produktów lub wsparcia personelu informatycznego, które będą określane w zakresach odrębnie ustalonych w Zamówieniach jednostkowych, zawartych w wyniku przeprowadzenia postępowań szczegółowych prowadzonych w trakcie trwania zawartej Umowy Ramowej. Wskazane w poprzednim zdaniu elementy prac stanowią najszerzy zakres realizacji prac, które mogą być wykonywane na podstawie Umowy Ramowej.
4. Na potrzeby realizacji Umowy Ramowej i Zamówień jednostkowych definiuje się następujące role oraz szacunkowe zapotrzebowanie na usługi w danej roli w okresie obowiązywania Umowy Ramowej:

Profil specjalisty	Liczba szacunkowych roboczodni* przez okres 24 miesięcy
Administrator	504
Programista	2016
Analitik systemowy	2016
Architekt systemów IT	504

\* - przyjęto 21 roboczodni miesięcznie





5. Role wskazane w tabeli będą wykorzystywane przez Zamawiającego i Wykonawcę do wyceny usług zleconych Zamówieniami jednostkowymi.
6. Zamawiający zastrzega sobie prawo do przeprowadzenia testów bezpieczeństwa dostarczanych Zagadnień a Wykonawca, w przypadku wykrycia luk bezpieczeństwa w dostarczanych przez Wykonawcę zagadnieniach, dostarczy niezbędną poprawkę do oprogramowania.
7. Zamawiający zastrzega sobie prawo do przeprowadzania cyklicznych testów wydajnościowych Systemu. Wykonawca w ramach realizacji Umowy Ramowej uwzględnił będzie wyniki przeprowadzonych przez Zamawiającego testów wydajnościowych i regresji. Każde odchylenie podlegało będzie wspólnej analizie Zamawiającego i Wykonawcy. W przypadku wykrycia problemów wydajnościowych, związanych z nieoptymalnym kodem dostarczonym przez Wykonawcę, Wykonawca dokona niezbędnych poprawek w Oprogramowaniu. W przypadku, w którym odchylenie nie jest spowodowane nieoptymalnym kodem, Wykonawca przedstawi rekomendację zmian w infrastrukturze Zamawiającego, w celu zapewnienia wydajności Systemu na poziomie nie gorszym niż dotychczas.

## II. Zasady realizacji prac developerskich

W ramach rozwoju Systemu realizowane będą prace w zakresie weryfikacji i włączania kodu źródłowego wykonanego przez Wykonawcę i innych dostawców do istniejącego kodu źródłowego oraz przenoszenie go pomiędzy środowiskami, w tym na środowisko konfiguracyjne, testowe i produkcyjne. Weryfikacja, realizacja, akceptacja odbywać się będzie wg procedur opisanych w następujących załącznikach:

- Załącznik nr 1 do OPZ: EITE\_SMILE\_Standardy\_wytwarzania\_oprogramowania
- Załącznik nr 2 do OPZ: EITE\_SMILE\_Standardy\_wytwarzania\_oprogramowania\_SIEBEL
- Załącznik nr 3 do OPZ: EITE\_SMILE\_Zasady\_udostepniania\_środowisk\_dostawcom\_zew
- Załącznik nr 4 do OPZ:  
EITE\_SMILE\_Zasady\_weryfikacji\_prac\_rozwojowych\_dostawców\_zewnetrznych
- Załącznik nr 5 do OPZ: EITE\_SMILE\_Zasady\_zarzadzania\_kodem\_i\_konfiguracją

ww. zasady dotyczą zarówno Wykonawcy, jak również innych dostawców. Załączniki stanowią integralną część Opisu Przedmiotu Zamówienia.

## III. Produkty prac Wykonawcy

W ramach realizacji prac, o ile Zamawiający zleci ich wykonanie, Wykonawca dostarczał będzie następujące produkty prac:

- Koncepcja Biznesowa
- Analiza funkcjonalna
- Projekt techniczny integracji
- Projekt techniczny
- Nagłówki scenariuszy UAT

- Paczki z oprogramowaniem
- Instrukcje użytkownika końcowego
- Dokumentację powykonawczą

**IV. Opis systemu SMILE, w skład którego wchodzi System Siebel**

Architektura centralnego Systemu billingowego i jego otoczenia biznesowego została zobrazowana na Rys. nr1.

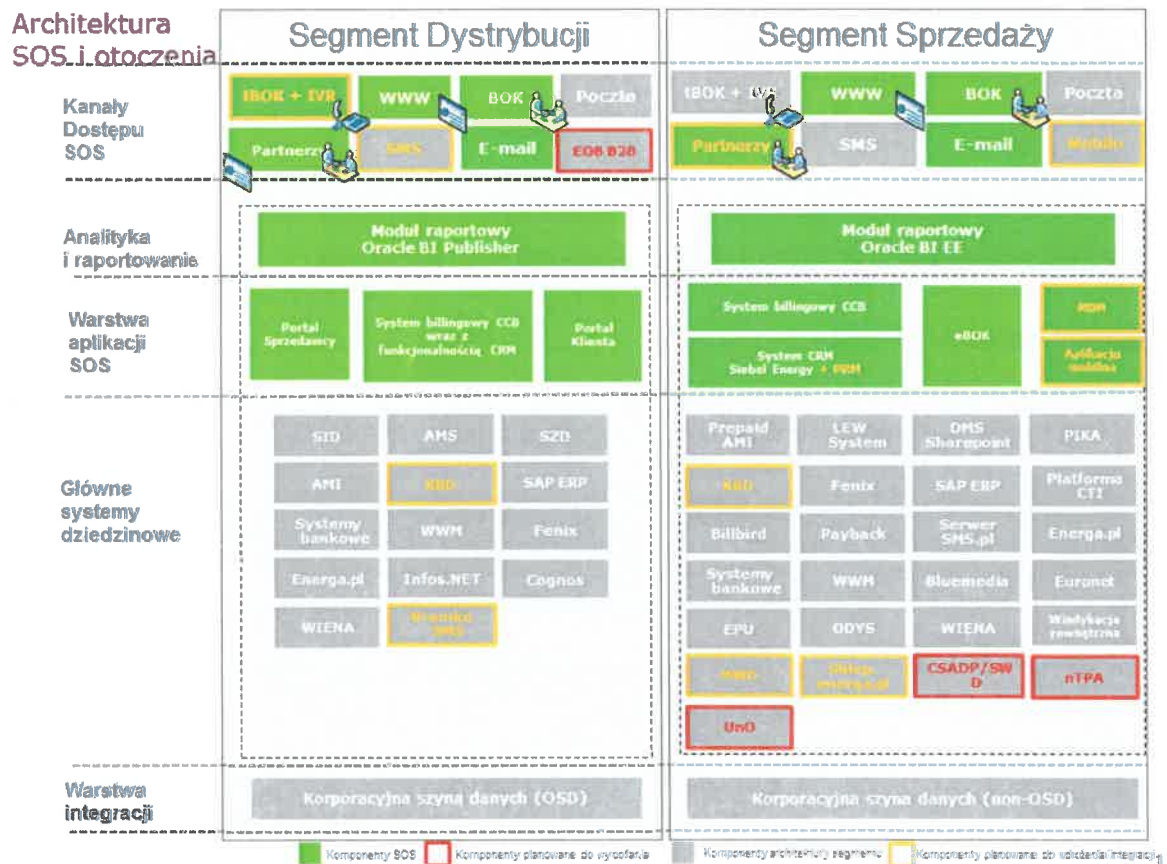

Rys. nr 1 Architektura i otoczenie

Dostępne są dwie rozdzielone logiczne instancje systemu SMILE eksploatowane przez

- Segment Dystrybucji (Energa – Operator SA)
- Segment Sprzedaży (Energa – Obrót SA)

Można rozróżnić następujące elementy architektury Systemu SOS i jego otoczenia

- Kanale dostępu
- Analityka i raportowanie
- Warstwa aplikacji
- Główne systemy dziedziczne
- Warstwa integracji

*[Podpis]*

*[Podpis]*

Główne komponenty systemu:

Dla Segmentu Dystrybucji

- Moduł raportowy Oracle BI Publisher
- Portal Sprzedawcy
- System Billingowy CCB wraz z funkcjonalnością CRM
- Portal Klienta

Dla Segmentu Sprzedaży

- Moduł raportowy Oracle BI EE
- System Billingowy CCB
- System CRM- SIEBEL
- eBOK
- MDM
- Aplikacja mobilna

### OBSZAR SYSTEMU BĘDĄCY PRZEDMIOTEM NINIEJSZEGO POSTĘPOWANIA

Dla Segmentu Sprzedaży

- Siebel
- Oraz integracja w/w aplikacji poprzez korporacyjną szynę danych IBM WebSphere.

Tabela nr 1 Wykaz warstw i komponentów systemu SMILE, w skład którego wchodzi System Siebel

Nazwa	Opis
Portal Samoobsługowy (EBOK)	System samoobsługowy (E-BOK) dla klientów Energia. Składa się z aplikacji z interfejsem WWW instalowanej na bazie Oracle WebCenter Portal. Dla EOP dostarczona będzie kastomizowana aplikacja oparta na Oracle WebCenter Portal.
Baza danych EBOK	Baza danych Oracle przechowująca dane na potrzeby aplikacji EBOK.
Portal Sprzedawców EOP	System samoobsługowy dla sprzedawców Energia (EOP). Składa się z aplikacji z interfejsem WWW instalowanej na bazie Oracle WebCenter Portal.
Baza danych Portalu Sprzedawców	Baza danych Oracle przechowująca dane na potrzeby aplikacji Portalu Sprzedawców.
Portal Przyłączeniowy	Funkcjonalność Portalu Samoobsługowego EBOK – EOP działająca na warstwie bazy Oracle WebCenter Portal.
Oracle Utilities Customer Care & Billing – serwer Web	Warstwa prezentacji systemu billingowego dostępnego dla pracowników Energia, ma postać aplikacji WWW działającej na platformie Oracle WebLogic.
Oracle Utilities Customer Care & Billing – serwer aplikacji	Warstwa logiki biznesowej systemu billingowego dostępnego dla pracowników Energia, ma postać aplikacji WWW działającej na platformie Oracle WebLogic oraz pomocniczych procesów wykonujących kod w języku Cobol. Może być instalowana w tej samej instancji WebLogic co serwer Web CCB lub na oddzielnej instancji i/lub maszynie wirtualnej/fizycznej.
Oracle Utilities Customer Care & Billing – procesy masowe	Komponent aplikacji CCB odpowiadający za wykonywanie procesów masowych systemu. Może być umieszczony w ramach instancji serwera aplikacyjnego CCB (i takie rozwiązanie jest zakładane w tym przypadku) lub w oddzielnej lokalizacji. Składa się z zestawu procesów





Nazwa	Opis
	wykonujących kod Java i Cobol, komunikujących się ze sobą za pośrednictwem bazy danych CCB oraz przez sieć (z wykorzystaniem klastra Oracle Coherence).
Warstwa bazy danych Oracle Utilities Customer Care & Billing	Baza danych Oracle przechowująca konfigurację i dane dla aplikacji CCB.
Siebel Web Server Extension/SWS	Warstwa prezentacji aplikacji Siebel CRM, działająca na bazie serwera WWW Oracle HTTP Server (OHS).
Siebel Partner Relationship Management/SPR	Warstwa prezentacji aplikacji Siebel CRM przeznaczona dla partnerów Energa, działająca na bazie tej samej instancji serwera OHS co SWSE.
Siebel Application Server / SAS	Warstwa serwera aplikacyjnego (logiki biznesowej) aplikacji Siebel CRM.
Siebel Application Server for non-application Object Manager / SNS	Warstwa serwera aplikacyjnego aplikacji Siebel CRM – instancja dla obsługi Object Managerów nie-aplikacyjnych.
Siebel Email Marketing / SEM	Komponent aplikacji Siebel CRM odpowiedzialny za tworzenie masowej korespondencji e-mail, przetwarzanie zwrotów i obsługę linków w wysłanych wiadomościach e-mail.
Siebel Gateway / SGW	Komponent aplikacji Siebel CRM odpowiedzialny za utrzymywanie i zarządzanie konfiguracją techniczną aplikacji.
Baza danych aplikacji Siebel CRM.	Baza danych Oracle zawierająca konfigurację i dane transakcyjne systemu Siebel CRM.
Platforma raportowa SMILE	Komponent części raportowej systemu SMILE odpowiedzialny za przetwarzanie danych z baz systemów źródłowych (CCB, Siebel CRM). W skład komponentu wchodzić będzie narzędzie klasy ETL oraz dla EOB oprogramowanie OBI EE (w tym BI Server) i Oracle BI Publisher, a dla EOP oprogramowanie Oracle BI Publisher.
Baza danych platformy raportowej	Baza danych Oracle przechowująca dane platformy raportowej.

Maile generowane przez system SMILE będą wysyłane bezpośrednio przez komunikację z korporacyjnym serwerem Exchange ENERGA.

Poniższe rysunki pokazują na wysokim poziomie ogólności architekturę logiczną dla instancji EOB i EOP.



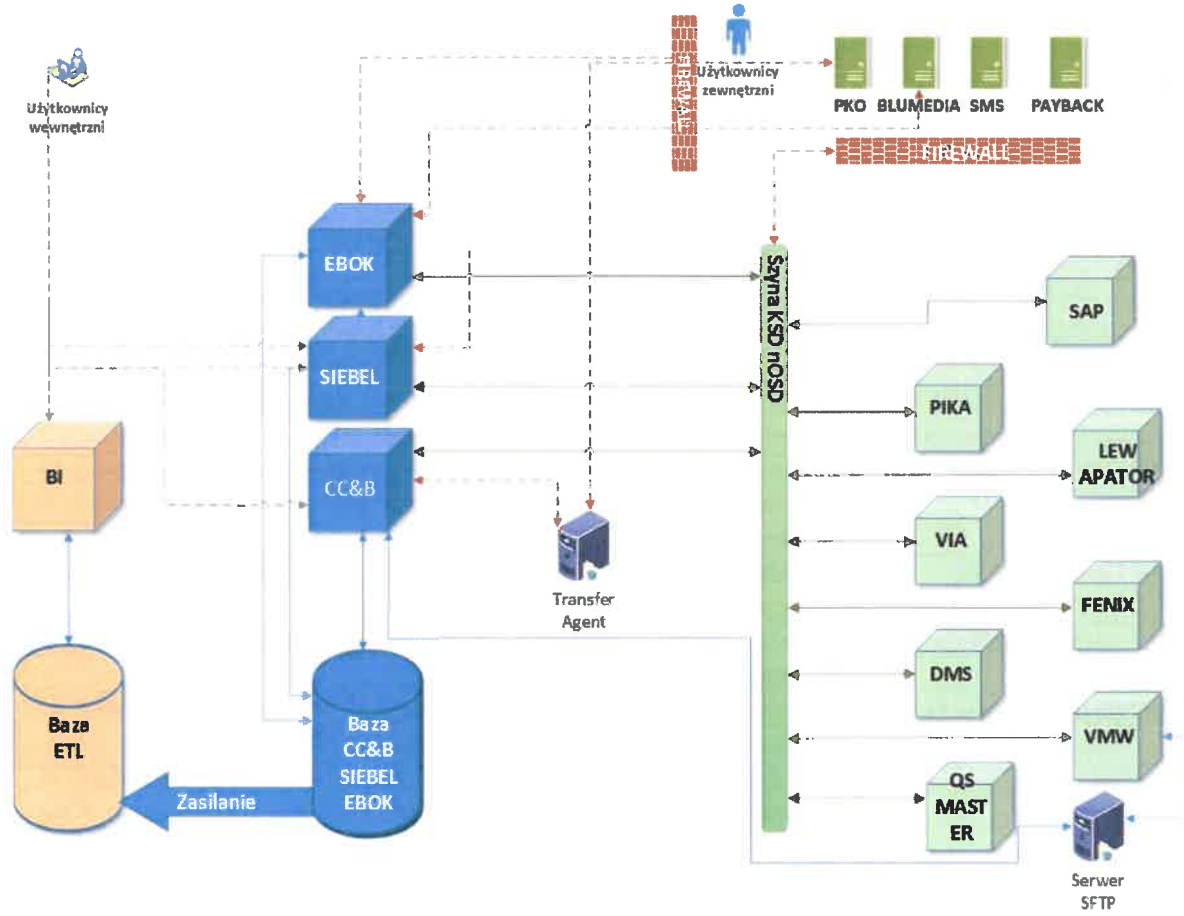

Rys. nr 2 Schemat poglądowy architektury logicznej EOB

*[Podpis]*

*[Podpis]*

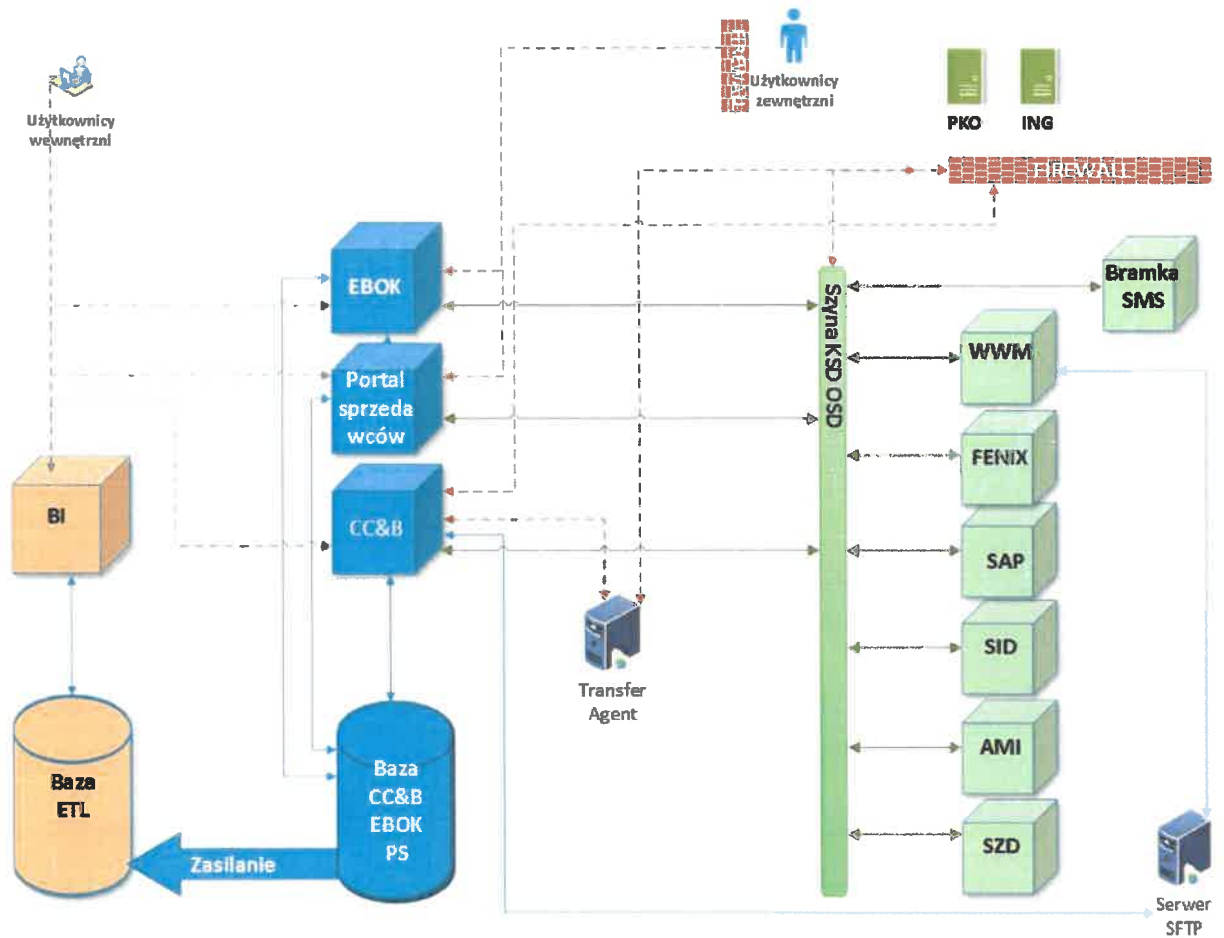

Rys. nr 3 Schemat poglądowy architektury logicznej EOP

*[Podpis]*

Architekturę logiczną systemu zaprezentowano na Rys. nr 4.

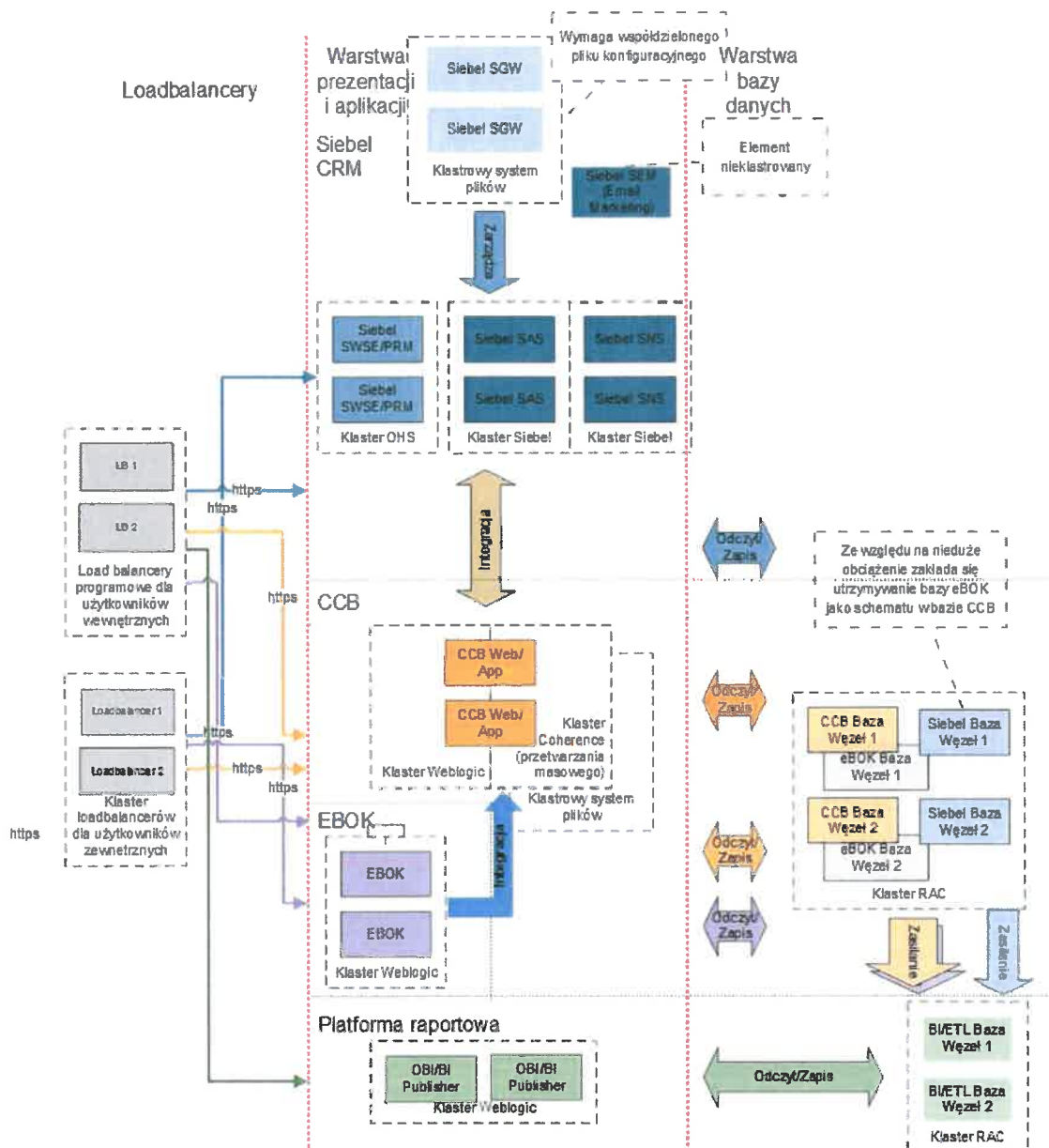

Rys. nr 4 Architektura logiczna instancji EOB z uwzględnionymi elementami fail-over

Podobny schemat dla instancji operatora (Rys. nr 5) jest prostszy ze względu na brak systemu Siebel CRM.

W celu uporządkowania opisu architektury systemu wprowadza się poniższą listę komponentów logicznych systemu, odpowiadających poszczególnym aplikacjom lub ich częściom w przypadku aplikacji wielowarstwowych. Poniższa tabela zawiera listę komponentów (wraz ze skrótową nazwą, która będzie używana później do odwoływania się do komponentów, informację czy dany komponent występuje w klastrze, czy występuje w instancji EOB/EOP oraz jakie typy środowisk (produkcja/pre-produkcja/pozostałe) dla tego komponentu występują.

*[Handwritten signature]*

*[Handwritten mark]*

Tabela nr 2 Lista komponentów technicznych systemu

Nazwa	Opis	Ilość węzłów	EOB	EOP	Prod	Pre prod	Non prod
CSS	WebCenter Portal	2	Tak	Tak	Tak	Tak	Tak
DB-CSS	Baza danych EBOK	2	Tak	Tak	Tak	Tak	Tak
CCB	CCB - serwer WWW, aplikacyjny, klaster batch	2	Tak	Tak	Tak	Tak	Tak
CCB-CSS	CCB - serwer WWW i aplikacyjny na potrzeby CSS	2	Tak	Tak	Tak	Tak	Tak
DB-CCB	Baza danych CCB	2	Tak	Tak	Tak	Tak	Tak
SWS	Siebel Web Server Extension (warstwa WWW)	2	Tak	Nie	Tak	Tak	Tak
SPR	Siebel Partner Relationship Management (WWW)	2	Tak	Nie	Tak	Tak	Tak
SAS	Siebel Application Server	2	Tak	Nie	Tak	Tak	Tak
SNS	Siebel Application Server for non-application OM	2	Tak	Nie	Tak	Tak	Nie
SEM	Siebel Email Marketing (klaster active/standby)	2	Tak	Nie	Tak	Tak	Tak
SGW	Siebel Gateway	2	Tak	Nie	Tak	Tak	Tak
DB-SBL	Baza danych Siebel	2	Tak	Nie	Tak	Tak	Tak
BIP	OBI EE / Oracle BI Publisher	2	Tak	Tak	Tak	Tak	Tak
ETL	Baza z mechanizmem ETL na potrzeby raportów	2	Tak	Tak	Tak	Tak	Tak
WIN	Serwer developerski Windows	1	Tak	Tak	Nie	Nie	Tak
OVM	Oracle VM Manager	1	Tak	Tak	Tak	Nie	Nie
MON	Serwer monitoringu	1	Tak	Tak	Tak	Nie	Tak



BKP	Serwer backup (klaster active/standby)	2	Tak	Tak	Tak	Nie	Tak
MIG	Środowisko migracji	1	Tak	Tak	Tak	Nie	Nie
LB	Programowy load balancing (w sieci DMZ wewnętrznej)	2	Tak	Tak	Tak	Tak	Nie
LBL	Programowy load balancing w sieci wewnętrznej LAN	2	Tak	Nie	Tak	Tak	Nie

Na Rys. nr 5 przedstawiono Architekturę logiczną dla instancji EOP

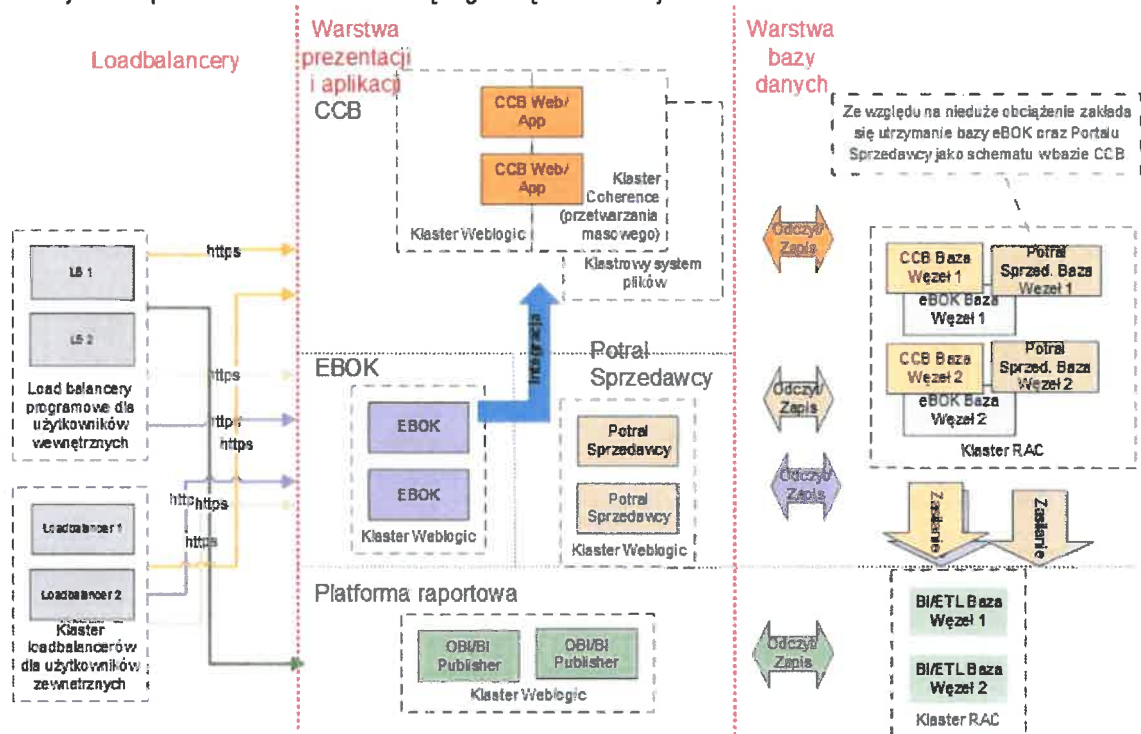

Rys. nr 5 Architektura logiczna instancji EOP z uwzględnionymi elementami fail-over

Tabela nr 3 zawiera listę komponentów (wraz ze skrótową nazwą) oraz informacją o wersji oprogramowania

Tabela nr 3 Lista komponentów logicznych systemu i wersje oprogramowania

Nazwa komponentu	Oprogramowanie	Wersja
CSS	WebCenter Portal	11g
DB-CSS	Baza danych WebCenter Portal - EBOOK	12c (12.1.0)
CCB*	CCB - serwer WWW, aplikacyjny, klaster batch	2.6.0.1.0
DB-CCB	Baza danych CCB	12c (12.1.0)
SWS	Siebel Web Server Extension (warstwa WWW)	8.1.1.11
SPR	Siebel Partner Relationship Management (WWW)	8.1.1.11
SAS	Siebel Application Server	8.1.1.11
SNS	Siebel Application Server for non-application OM	8.1.1.11
SEM	Siebel Email Marketing (klaster active/standby)	8.1.1.11
SGW	Siebel Gateway	8.1.1.11
DB-SBL	Baza danych Siebel	12c (12.1.0)
BIP	Business Intelligence Enterprise Edition Baza danych	11.1.1.7 12c (12.1.0)
ETL	Baza Oracle z mechanizmem ETL na potrzeby raportów	12c (12.1.0)

\*Wersja systemu może ulec zmianie na 2.6.

### 1. Główne systemy dziedziczne

W Tabelach nr 4 i nr 5 wymienione zostały główne systemy dziedziczne

Tabela nr 4 Systemy Segmentu Dystrybucji

Segment	Nazwa Systemu	Opis systemu
EOP	SMILE BOK	Kanał kontaktu z klientem – Biuro Obsługi Klienta
EOP	SMILE CC&B EOP	System CC&B EOP wdrażany w Energa - Operator SA realizujący funkcjonalność systemu bilingowego OSD oraz systemu CRM dla OSD.
EOP	SMILE Moduł raportowy Oracle BI Publisher	Komponent raportowy w ramach SMILE EOP. BI Publisher EOP, posiada własną bazę danych.
EOP	SMILE Portal Klienta	Platforma Web Center Portal do budowy portali webowych. Umożliwia budowę portali, przeznaczonych do współpracy oraz samoobsługi klienta.
EOP	SMILE Sprzedawcy Portal	Platforma Web Center Portal do budowy portali webowych. Umożliwia budowę portali, przeznaczonych do współpracy oraz samoobsługi sprzedawcy.
EOP	Kanał: Partnerzy	Kanały partnerskie dla wymiany informacji ze sprzedawcami (WWW oraz B2B).
EOP	Kanał: tBOK + IVR	Planowany kanał kontaktu telefonicznego i IVR.
EOP	Kanał: WWW	Kanał WWW dla Klientów EOP.
EOP	AMI	Centralna Baza Pomiarów wykorzystywana przez Energa - Operator SA.
EOP	AMS	Systemy handlu i wymiany danych z uczestnikami rynku energii
EOP	Kanał: Bramka SMS	Bramka służąca do wysyłania SMSów do klientów.
EOP	Cognos	Narzędzie raportowe wykorzystywane przez Energa - Operator SA.
EOP	Energa.pl	Portal Energa.pl
EOP	Kanał: EOB B2B	Kanał B2B wymiany informacji z EOB. Docelowo zostanie wycofana.



EOP	Fenix (Active Directory)	Centralne repozytorium użytkowników oraz uprawnień - realizowane przez repozytorium katalogowe Active Directory.
EOP	FENIX (Exchange - poczta elektroniczna)	Serwer pocztowy Energia.
EOP	Infos.net	Komponent EOP pełniący funkcję systemu wspierającego kancelarię.
EOP	Korporacyjna Szyna Danych (OSD)	Korporacyjna Szyna Danych OSD.
EOP	KRD	Krajowy Rejestr Dłużników. Planowana integracja.
EOP	Kanał: Poczta	Kanał kontaktu - poczta
EOP	SAP ERP	Centralny system finansowo-księgowy ENSA - SAP ERP. System używany jako księga główna EOP oraz jako kontroling EOP. Pobiera dane finansowe z SMILE w celu realizacji swoich procesów.
EOP	SID – PO	Komponent systemu SID odpowiedzialny za realizację wniosków przyłączeniowych
EOP	SID – TIK	System zarządzania danymi sieci i pracami na sieci dystrybucyjnej w Energia - Operator SA W zakresie systemu SMILE dotyczy to głównie danych punktu poboru oraz danych licznika. System zarządza także marszrutami inkasentów i zawiera informacje o harmonogramach odczytowych.
EOP	Kanał: SMS	Kanał kontaktu z klientem - SMS
EOP	Systemy bankowe	Systemy bankowe. Obsługa płatności (PEKAO/ING), poleceń zapłaty (PEKAO)
EOP	SZD Filenet	System Obsługi Dokumentów wykorzystywany przez Energia - Operator SA - używany, jako archiwum dokumentów w formie elektronicznej. Dla SMILE realizuje funkcjonalności: 1. Archiwizacji wersji elektronicznych dokumentów generowanych przez WWM, składowanych z SMILE (np. przesłanych przez klienta e-mailem czy załączanych przez klienta do formularzy kontaktowych w Portalu Klienta) - wraz z informacjami indeksującymi dokumenty. 2. Udostępniania obrazów składowanych dokumentów na żądanie.
EOP	WIENA	Aplikacja wspomagająca proces windykacji sądowej. System windykacji należności (twarda windykacja, np. postępowania sądowe, egzekucyjne, itp.) Lokalizacje Toruń, Płock, Kalisz
EOP	WWM	Wydział Wydruków Masowych. System obsługujący wydruk dokumentów (faktur, wezwań do zapłaty, not odsetkowych, ofert, etc.) kierowany do klientów masowo oraz na żądanie. Dla SMILE realizuje poniższe funkcjonalności: 1. Utworzenie obrazu dokumentu na żądanie - dla zadanych z SMILE danych i typu dokumentu. 2. Utworzenie obrazów dokumentów hurtowo (wsadowo) - dla zadanych z SMILE danych i typu dokumentu. 3. Przesłanie dokumentów tworzonych na żądanie i hurtowo do Repozytorium Dokumentów w celu ich archiwizacji. 4. Wysyłka dokumentów tworzonych hurtowo i na żądanie. 5. Zarządzanie szablonami dokumentów. 6. Przekazywanie informacji zwrotnej o statusie wydrukowanych dokumentów.

Tabela nr 5 Systemy Segmentu Sprzedaży

Segment	Nazwa Systemu	Opis systemu
EOB	Kanał: BOK	Kanał kontaktu – Biuro Obsługi Klienta



EOB	SMILE eBOK	Platforma Web Center Portal do budowy portali internetowych. Umożliwia budowę portali przeznaczonych do współpracy oraz samoobsługi klienta.
EOB	Kanał: E-Mail	Kanał kontaktu – E-Mail
EOB	SMILE Moduł raportowy Oracle BI EE	<p>Komponent raportowy i analityczny SOS "Moduł raportowy SMILE EOB" zawierający:</p> <ul style="list-style-type: none"> <li>- Baza platformy raportowej (warstwa danych),</li> <li>- Oracle BIPublisher (warstwa prezentacji),</li> <li>- Oracle BIEE (warstwa prezentacji),</li> <li>- ETL (logika zasilania).</li> </ul> <p>W jego zakres wchodzi również tworzenie obrazów elektronicznych (wizualizacja) dokumentów na podstawie zdefiniowanych w nim szablonów (stosowany np. do wydruku umów).</p> <p>W SMILE w EOB komponent będzie realizował funkcjonalności: zarządzania szablonami raportów, tworzeniem raportów (analitycznych i operacyjnych) na podstawie szablonów, utrzymaniem bazy analitycznej.</p>
EOB	Kanał: Partnerzy	Planowany kanał kontaktu dla Partnerów Energa Obrót.
EOB	Kanał: WWW	Kanał kontaktu WWW z Klientami.
EOB	Kanał: Mobile	Kanał kontaktu mobilny z Klientami.
EOB	SMILE System billingowy CC&B EOB	System CC&B EOB wdrażany w Energa Obrót realizujący funkcjonalność systemu billingowego zintegrowanego z systemem CRM.
EOB	SMILE System CRM Siebel + PRM	System do zarządzania relacjami z klientem (CRM), zarządzania relacjami z partnerami (PRM), obsługi kanału CallCenter, obsługi kampanii marketingowych. Moduł PRM jest planowany do wdrożenia.
EOB	SMILE: Aplikacja mobilna	Planowana aplikacja mobilna przeznaczona dla klientów Energa Obrót, zintegrowana z SMILE.
EOB	BillBird (VIA)	Terminal sieci VIA (BillBird) służący do zakupu kodów doładowań wykorzystywanych w licznikach przedpłatowych oraz umożliwiający uregulowanie należności w ramach usługi rozliczeń rzeczywistych. System jest pośrednio zintegrowany z SMILE przez system Apator (LEW).
EOB	Bluemia	Bramka płatnicza firmy Blue Media pośrednicząca w płatnościach drogą elektroniczną, obsługująca płatności od klientów Energa-Obrót SA (EOB) poprzez Portal klientów. System umożliwia także dokonywanie płatności punktami Payback.
EOB	CSADP	<p>Centralny System Akwizycji Danych Pomiarowych zintegrowany z SMILE w zakresie:</p> <ul style="list-style-type: none"> <li>- przysyłanie danych pomiarowych;</li> <li>- odbieranie subskrypcji pomiarów;</li> <li>- odbieranie zgłoszeń reklamacji pomiarów;</li> <li>- przekazywanie statusu wykonania zgłoszeń reklamacji pomiarów z OSD.</li> </ul> <p>Planowanie zastąpienie przez system klasy MDM</p>
EOB	DMS Sharepoint	<p>Centralny system w Energa-Obrót SA (EOB) do przechowywania oraz archiwizowania umów zawieranych z klientami, dokumentów przekazywanych od klientów, etc.</p> <p>Komponent realizowany przez platformę Sharepoint.</p> <p>Dla SMILE realizuje funkcjonalności:</p>



		1. Archiwizacji wersji elektronicznych dokumentów generowanych przez WWM, składanych z SMILE (np. przesłanych przez klienta e-mailem czy załączanych przez klienta do formularzy kontaktowych w eBOK) - wraz z informacjami indeksującymi dokumenty. 2. Udostępniania obrazów składanych dokumentów na żądanie.
EOB	eKancelaria (PIKA)	System kancelarii papierowej służący między innymi do rejestracji i indeksowania pism przychodzących (PIKA). W zakresie SMILE jest źródłem przychodzących pism dotyczących procesów obsługi klienta.
EOB	EPU	Elektroniczne Postępowanie Upominawcze (e-Sąd).
EOB	FENIX (Active Directory)	Centralne repozytorium użytkowników oraz uprawnień - realizowane przez repozytorium katalogowe Active Directory.
EOB	FENIX (Exchange - poczta elektroniczna)	Platforma realizująca wysyłkę e-mail z powiadomieniami (np. informacja o wystawieniu faktury) do klientów na zlecenie EOB.SMILE.
EOB	Korporacyjna Szyna Danych (non-OSD)	Szyna danych nonOSD, wykorzystywana do integracji dla komunikatów zawierających informacje o pojedynczych zdarzeniach biznesowych. Na potrzeby SMILE EOB zrealizowane przepływy, które umożliwiają przekierowanie komunikatów oraz zmianę ich formatów i obsługę asynchronicznej komunikacji pomiędzy systemami. Procesy i przepływy są wymienione w dedykowanym rozdziale Przepływy z perspektywy KSD.
EOB	KRD	Krajowy Rejestr Dłużników. Planowana integracja.
EOB	Lew System	System firmy Apator, dostarcza informacji na temat przedpłat (doładowań) klientów w ramach obsługi przedpłatowych liczników energii elektrycznej.
EOB	SMILE MDM	Planowany do wdrożenia system klasy Meter Data Management.
EOB	MWD	System prezentacji danych pomiarowych dla użytkowników eBOK. Planowana integracja na poziomie interfejsu użytkownika z SMILE - eBOK.
EOB	nTPA	Aplikacja wspierająca komunikację EOB z OSD w zakresie sprzedaży dla umów kompleksowych GUD-K oraz sprzedażowych. Komponent do wycofania.
EOB	ODYS	Aplikacja wspomagająca realizację przepływu spraw (workflow) w EOB. Dla SMILE realizuje funkcjonalność przyjmowania i indeksowania email oraz spraw przychodzących do EOB. Docelowo zastępowane przez SMILE w zakresie spraw zgłaszanych ze stron energa.pl oraz ze skrzynek email EOB.
EOB	Payback	System programu lojalnościowego naliczający punkty klientom Energa-Obrót SA (EOB). Gratyfikacji podlega terminowe opłacanie faktur oraz wysokość kwoty za energię elektryczną (bez opłat stałych i dystrybucyjnych).
EOB	Platforma CTI	System Genesys wspierający technologicznie realizację procesów komunikacji z klientem poprzez kanały CallCenter i IVR.
EOB	Platforma SerwerSMS.pl	Zewnętrzny dostawca realizujący wysyłki SMS na zlecenie EOB.SMILE w zakresie powiadomień klientów (np. informacja o wystawieniu faktury).
EOB	Kanał: Poczta	Kanał kontaktu - poczta
EOB	Prepaid AML	System wspierający realizację produktów Prepaid opartych na licznikach AML.



EOB	SAP ERP	Centralny system finansowo-księgowy ENSA - SAP - moduł SD (Sprzedaż i Dystrybucja). Odpowiedzialny również za dystrybucję danych do modułów SAP - CO oraz SAP - FI. System używany jako księga główna EOB oraz jako kontroling EOB. Pobiera dane finansowe z SMILE w celu realizacji swoich procesów.
EOB	sklep.energa.pl	Sklep internetowy Energa dostępny pod adresem sklep.energa.pl. Planowana integracja z SMILE
EOB	Kanał: SMS	Kanał kontaktu - SMS
EOB	Strona energa.pl	Portal Energa.pl
EOB	Systemy bankowe Deutsche Bank	Systemy bankowe Deutsche Bank, zintegrowane z SMILE w zakresie procesów płatności. Planowane wycofanie przez EOB obsługi kont klientów w tym banku.
EOB	Systemy bankowe mBank	Systemy bankowe mBank, zintegrowane z SMILE w zakresie procesów płatności i poleceń zapłaty. System wykorzystywany w obecnym bilingu SELEN.
EOB	Systemy bankowe PEKAO S.A.	Systemy bankowe PKO BP S.A., zintegrowane z SMILE w zakresie procesów płatności i poleceń zapłaty. W zakresie poleceń zapłaty EOB wybrało system Ogniuwo i jako wiodący bank PEKAO S.A.
EOB	Systemy bankowe PKO BP	Systemy bankowe PKO S.A., zintegrowane z SMILE w zakresie procesów płatności, poleceń zapłaty i zwrotów.
EOB	Kanał: tBOK + IVR	Kanał kontaktu telefonicznego i IVR.
EOB	Terminal sieci Euronet	Terminal sieci Euronet służący do zakupu kodów doładowań wykorzystywanych w licznikach przedpłatowych. System jest pośrednio zintegrowany z SMILE przez system Apator (LEW).
EOB	UnO	UnO (Umowy na Odległość) - komponent służący do przyjmowania wniosków od klientów za pośrednictwem strony internetowej energa.pl. Planowane przeniesienie funkcjonalności do SMILE.
EOB	Wiena	Aplikacja wspomagająca proces windykacji sądowej. System windykacji należności (twarda windykacja, np. postępowania sądowe, egzekucyjne).
EOB	Windykacja zewnętrzna	Systemy zewnętrznych firm windykacyjnych - wspierająca EOB w realizacji procesów windykacyjnych.
EOB	WWM	Wydział Wydruków Masowych. System obsługujący wydruk dokumentów (faktur, wezwań do zapłaty, not odsetkowych, ofert, etc.) kierowany do klientów masowo oraz na żądanie. Dla SMILE realizuje poniższe funkcjonalności: 1. Utworzenie obrazu dokumentu na żądanie - dla zadanych z SMILE danych i typu dokumentu. 2. Utworzenie obrazów dokumentów hurtowo (wsadowo) - dla zadanych z SMILE danych i typu dokumentu. 3. Przesłanie dokumentów tworzonych na żądanie i hurtowo do Repozytorium Dokumentów w celu ich archiwizacji. 4. Wysyłka dokumentów tworzonych hurtowo i na żądanie. 5. Zarządzanie szablonami dokumentów. 6. Przekazywanie informacji zwrotnej o statusie wydrukowanych dokumentów.



Obecnie Grupa ENERGA posiada wdrożoną szynę korporacyjną (Enterprise Service Bus) o oznaczeniu KSD. KSD składa się z dwóch fizycznie odseparowanych domen: KSD.OSD - przeznaczona do wymiany danych między systemami informatycznymi w ENERGA - Operator S.A oraz ENERGA – Operator SA a podmiotami zewnętrznymi. KSD.nonOSD realizuje integracje systemów innych niż systemy ENERGA - Operator S.A. wraz z integracją z systemami zewnętrznymi w stosunku do Grupy ENERGA. KSD.nonOSD jest standardem stosowanym w Energa – Obrót SA. Obie szyny komunikują się ze sobą w ramach wspólnych procesów biznesowych.

Główne technologie użyte do implementacji obu szyn są zbliżone i obejmują :

- IBM WebSphere Message Broker
- IBM WebSphere MQ
- IBM Enterprise Service Bus
- IBM WebSphere Registry and Repository
- IBM Business Monitor
- IBM DB2 LUW 10.x
- Linux RHEL 6.5 64bit
- Windows Server 2008 R2 Enterprise 64bit
- VMWare

#### Topologia:

Standardem integracji w grupie jest użycie KSD jako implementacji architektury usługowej SOA dla realizacji integracji międzysystemowej. Wspomniane szyny stanowią też domyślny główny punkt integracji ze światem zewnętrznym. Standardowym trybem wymiany danych jest użycie synchronicznych Web Service'ów opartych na protokole SOAP i http/https wraz z opisującymi WSDL i XSD. Usługi oraz ich cykl życia zarządzany jest w narzędziu WebSphere Registry and Repository, a dostęp do usług realizowany przez użycie IBM WESB jako gateway'a. Topologia zdarzeniowa (Events and Publish-Subscribe) jest używana sporadycznie, głównie dla systemowych warstw szyn oraz monitoringu KSD. Komunikacja asynchroniczna jest dopuszczalna zarówno przy użyciu kolejek MQ jak i JMS - dla procesów, które mogą to efektywnie wykorzystać. Inne komunikacje międzysystemowe (np. point-to-point, plikowe, REST, database) powinny być używane tylko w uzasadnionych przypadkach (np. zasilenia hurtowni dużym wolumenem danych). Monitoring zdarzeń i diagnostyka wykonania usług jest realizowana w Business Monitor. Monitoring techniczny infrastruktury KSD jest realizowany przez Zabbix i SolarWinds. Korporacyjna Szyna Danych to zarówno infrastruktura (sprzęt, oprogramowanie, licencje) jak i przygotowane przepływy integracyjne oraz co równie ważne standardy obowiązujące na Korporacyjnej Szynie Danych (KSD). Standardy KSD to

- standardy integracyjne możliwe do użycia w projekcie SMILE,
- opis architektury integracji,
- opis procesów integracyjnych i biznesowych,

- wzorce integracyjne przyjęte na platformie
- repozytorium usług, metadanych

Poszczególne moduły Systemu SMILE będą wystawiały usługi na KSD w celu umożliwienia komunikacji SMILE z innymi systemami. Możliwa jest również wewnętrzna komunikacja między modułami Systemu SMILE z pominięciem KSD. Przewidziany został również interfejs plikowy wpierany przez procesy ETL umożliwiającą wymianę danych pomiędzy dwoma instancjami CC&B (ze względu na przewidywany duży wolumen danych i ograniczenia czasowe nałożone na ich przekazanie i przetworzenie w module docelowym).

### **Komunikacja 1 – Korporacyjna szyna danych ↔ Systemy zewnętrzne**

Architektura techniczna każdego interfejsu integracyjnego została dopasowana do kontekstu systemowego i biznesowego. Determinantami rozwiązania są:

- Wolumen komunikatów
- Sposób inicjowania komunikatów
- Wymagania dotyczące dostępności informacji
- Przyjęta polityka bezpieczeństwa
- Przyjęta strategia wydajności

Każdy System Zewnętrzny w oparciu o istniejącą strukturę danych i charakterystyczną Logikę Biznesową przygotowuje API, z perspektywy integracji sposób realizacji API powinien być jednym z poniższych:

- Widoki – udostępnione widoki SQL'owe niezbędne do odczytu danych
- Tabele Pośrednie – predefiniowane tabele, w których będą się pojawiać dane przesyłane w ramach integracji
- XML, pliki płaskie, WSDL – jako alternatywna forma odczytu i zapisu danych do Systemu Zewnętrznego

W uzgodnionych przypadkach komunikacja Systemu SMILE z Systemami Zewnętrznymi możliwa jest bez udziału Korporacyjnej Szyny Danych (np. za pośrednictwem procesów ETL).

### **Komunikacja 2 – Korporacyjna szyna danych ↔ Podmioty zewnętrzne**

W ramach integracji z Podmiotami zewnętrznymi dokonano reużycia usług i interfejsów zdefiniowanych dla Systemów Zewnętrznych.

### **Komunikacja 3 – Korporacyjna szyna danych ↔ OSD CC&B**

Przygotowane zostało API dla CC&B w części OSD SMILE w oparciu o strukturę danych i predefiniowane i dopasowane do wymagań biznesowych wewnętrzne procesy bilingowe.

API do CC&B opracowane w następujący sposób:

- Staging Tables – udostępnione struktury bazodanowe niezbędne do odczytu danych
- WSDL – usługi sieciowe, niezbędne do zapisu danych w odpowiednich krokach procesów bilingowych





Odczyt i Zapis z wykorzystaniem API wykonany w dedykowanym adapterze, który wywołuje właściwe API i dedykowaną usługę uruchomioną na korporacyjnej szynie integracyjnej.

#### **Komunikacja 4 – Korporacyjna szyna danych ↔ Obrót Siebel**

API dla Siebel w części Obrót SMILE CRM został przygotowany w oparciu o strukturę danych i predefiniowane i dopasowane do wymagań biznesowych wewnętrzne procesy CRM'owe.

API do Siebel został opracowany w następujący sposób:

Staging Tables – udostępnione struktury bazodanowe niezbędne do odczytu danych

WSDL – usługi sieciowe, niezbędne do zapisu danych w odpowiednich krokach procesów CRM'owych

Odczyt i Zapis z wykorzystaniem API będzie wywoływać właściwe API i dedykowaną usługę uruchomioną na korporacyjnej szynie integracyjnej.

#### **Komunikacja 5 - Korporacyjna szyna danych ↔ Obrót CC&B**

API dla CC&B w części SMILE Obrót CC&B przygotowany w oparciu o istniejącą strukturę danych i predefiniowane i dopasowane do wymagań biznesowych wewnętrzne procesy bilingowe.

API do CC&B opracowane w następujący sposób:

- Staging Tables – udostępnione struktury bazodanowe niezbędne do odczytu danych
- WSDL – usługi sieciowe, niezbędne do zapisu danych w odpowiednich krokach procesów bilingowych

Odczyt i Zapis z wykorzystaniem API wywołuje właściwe API i dedykowaną usługę uruchomioną na korporacyjnej szynie integracyjnej.

#### **Funkcjonalność Systemu**

Obszary funkcjonalne dla Segmentu Dystrybucji zaprezentowano na Rys. nr 6.

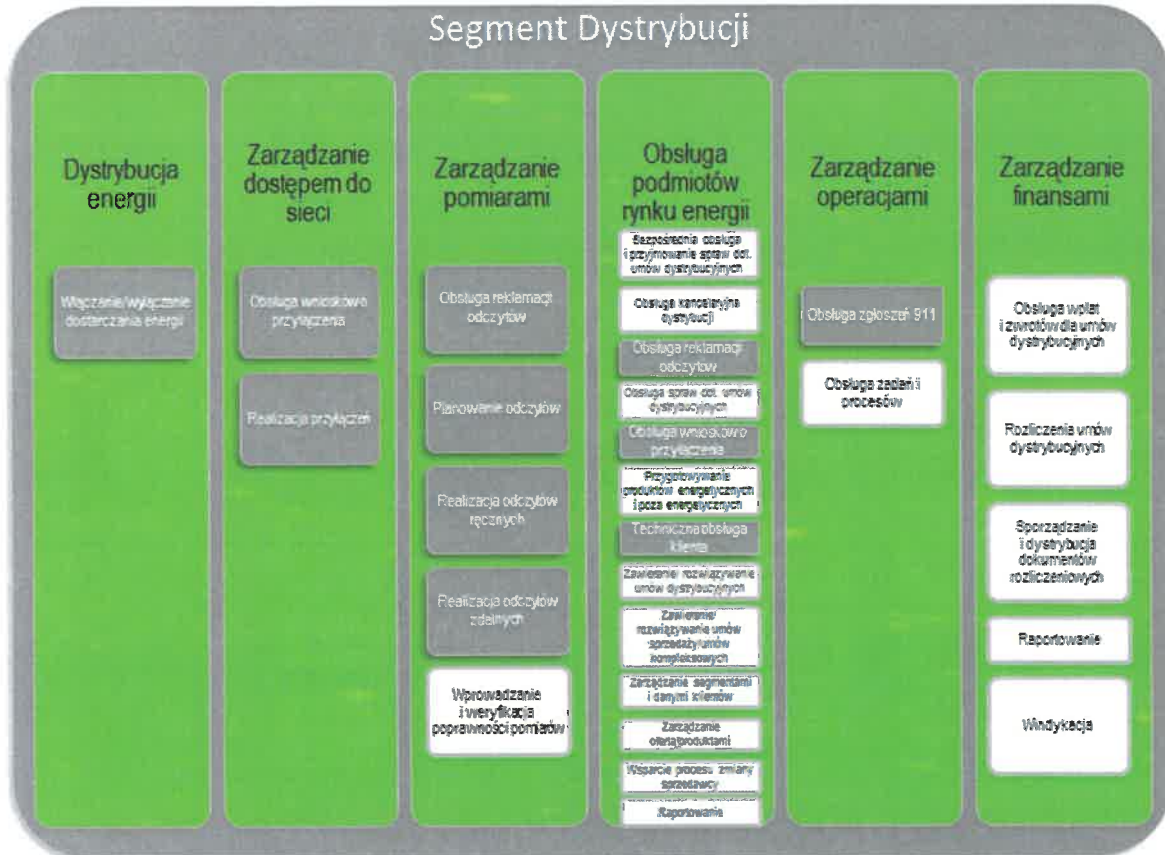

Rys. nr 6 Obszary funkcjonalne Segmentu Dystrybucji

Można wyróżnić następujące obszary funkcjonalne

- Dystrybucja energii
- Zarządzanie dostępem do sieci
- Zarządzanie pomiarami
- Obsługa podmiotów rynku energii
- Zarządzanie operacjami
- Zarządzanie finansami

Obszary funkcjonalne dla Segmentu Sprzedaży zaprezentowano na Rys. nr 7.

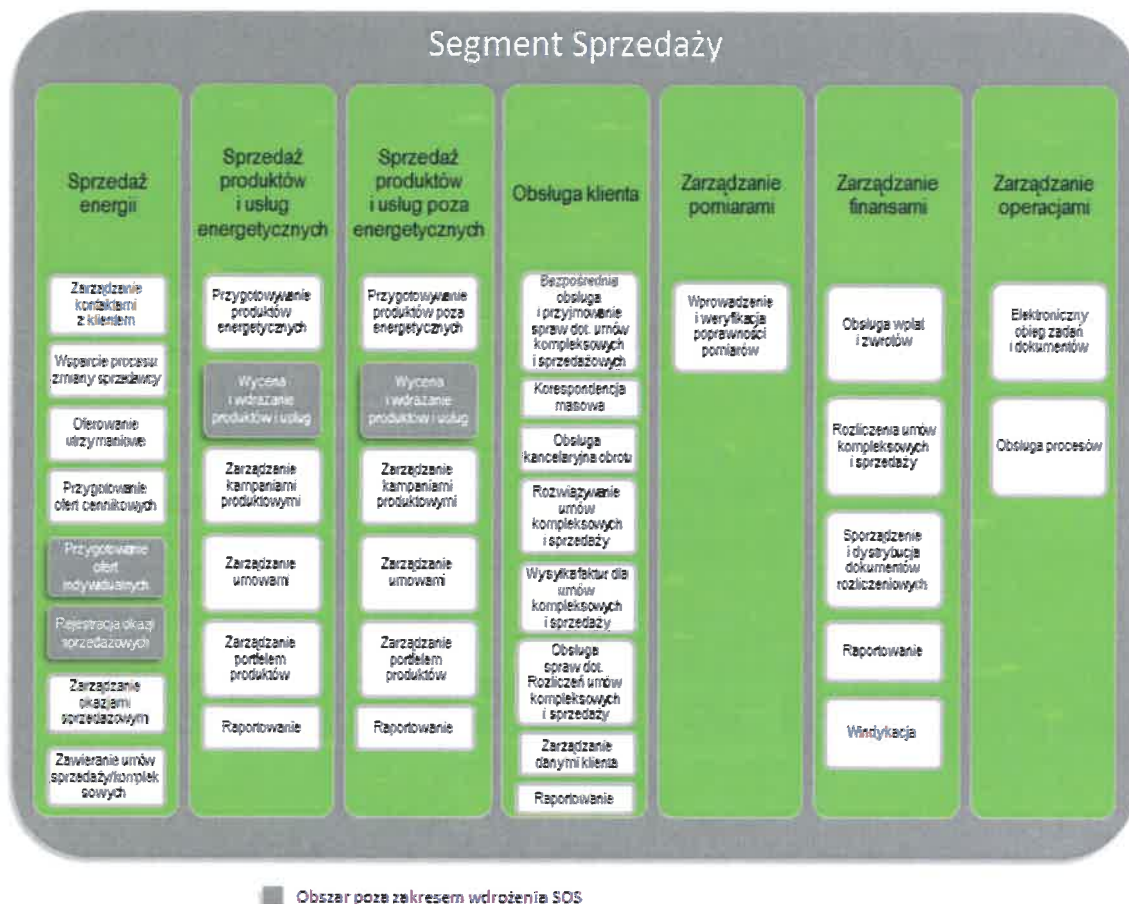

Rys. nr 7 Obszary funkcjonalne dla Segmentu Sprzedaży

Można wyróżnić następujące obszary funkcjonalne

- Sprzedaż energii
- Sprzedaż produktów i usług energetycznych
- Sprzedaż produktów i usług poza energetycznych
- Obsługa klienta
- Zarządzanie pomiarami
- Zarządzanie finansami
- Zarządzanie operacjami



**ZAŁĄCZNIK NR 1 DO OPZ: EITE\_SMILE\_Standardy\_wytwarzania\_oprogramowania**
**Cel dokumentu**

Celem dokumentu jest przedstawienie standardów wytwarzania oprogramowania, jakie musi stosować Wykonawca i inni dostawcy w trakcie prac związanych z rozwojem systemu SMILE.

**Zakres i kontekst dokumentu**

Dokument opisuje stosowane standardy wytwarzania oprogramowania w kontekście rozwoju systemu SMILE z udziałem Wykonawcy i dostawców zewnętrznych. Wymagane od Wykonawcy i dostawców standardy wytwarzania oprogramowania przedstawiono w podziale na poszczególne komponenty opisane w osobnych rozdziałach.

**Zastosowane skróty i pojęcia**

Skrót / Pojęcie	Objaśnienie
CC&B	Oracle Customer Care and Billing
eBOK/WCP	Web Center Portal
BI/OBIEE	Oracle Business Intelligence Enterprise Edition
Dostawca	Zewnętrzny dostawca oprogramowania w zakresie system SMILE.
Zamawiający	Spółka Grupy Kapitałowej ENERGA
PBDO	Polityka Bezpieczeństwa Danych Osobowych
IZSPDO	Instrukcja zarządzania systemem informatycznym służącym do przetwarzania danych osobowych
PBTI	Polityka Bezpieczeństwa Teleinformatycznego wydana Uchwałą Zarządu EITE nr 1/3/2015
UODO	Ustawa z dnia 29 sierpnia 1997r. o ochronie danych osobowych oraz Rozporządzenia Ministra Spraw Wewnętrznych i Administracji z dnia 29 kwietnia 2004 r. w sprawie dokumentacji przetwarzania danych osobowych oraz warunków technicznych i organizacyjnych, jakim powinny odpowiadać urządzenia i systemy informatyczne służące do przetwarzania danych osobowych.
EITE	Energa Informatyka i Technologie Sp. z o.o., Al. Grunwaldzka 472 A, 80-309 Gdańsk
ZUT	Rola EITE jako organizacji odpowiedzialnej za utrzymanie systemu SMILE.
EOB	Energa Obrót S.A.
EOP	Energa Operator S.A.
SMILE	System Obsługi Sprzedaży, który składa się z 4 głównych komponentów: <ul style="list-style-type: none"> <li>• Portal samoobsługowy dla klientów. Aplikacja posiada 2 oddzielne instancje – dla EOB i EOP.</li> <li>• Aplikacji Oracle Utilities Customer Care &amp; Billing – systemu bilingowego. Aplikacja posiada 2 oddzielne instancje – dla EOB i EOP.</li> <li>• Aplikacji Siebel CRM zarządzającej obsługą klienta. Aplikacje występują tylko w instancji obrotowej – EOB.</li> <li>• Platformy raportowej udostępniającej raporty operacyjne i analityczne. Aplikacja posiada 2 oddzielne instancje – dla EOB i EOP.</li> </ul>

**Założenia podstawowe**

1. Wykonawcę i Dostawcę obowiązują oddzielne standardy dla każdego komponentu.
2. Dostawca zobowiązuje się wprowadzać zmiany zgodnie z projektem technicznym.



3. EITE może wskazać wymagane narzędzia deweloperskie, z których należy korzystać rozwijając oprogramowanie. Jeśli EITE wskaże takie narzędzia to Wykonawca i Dostawca zobowiązany jest używać wskazanych przez EITE narzędzi deweloperskich.
4. Wykonawca i Dostawca zobowiązuje się przestrzegać zasad pracy z kodem charakterystycznych dla poszczególnych technologii w szczególności w zakresie:
  - a. konwencji nazewniczych zmiennych, funkcji, klas, plików;
  - b. formatowania kodu;
  - c. deklaracji i inicjalizacji zmiennych;
  - d. komentowania kodu (w szczególności komentarze powinny w jednoznaczny sposób wyjaśniać logikę działania danego fragmentu kodu).
5. Wykonawca i Dostawca zobowiązuje się wykorzystywać spójne sposoby komunikacji błędów oraz tworzenia logów.
6. Wykonawca i Dostawca zobowiązany jest do dostarczania produktów w pełni zgodnych z UODO i Rozporządzeniem.

### Standardy wytwarzania oprogramowania w CC&B

Standardy wytwarzania oprogramowania w CC&B zostały zamieszczone w załączniku EITE\_SMILE\_Standardy\_wytwarzania\_oprogramowania\_CCB. Wykonawca i Dostawca zobowiązany jest stosować się do wszystkich zasad przedstawionych w załączniku. Część standardów została oryginalnie sformułowana w języku angielskim. Aby nie zaburzyć precyzji sformułowań w załączniku również przedstawiono je w języku angielskim. W przypadkach ew. sprzeczności standardów w języku polskim z tymi przedstawionymi w języku angielskim Wykonawca i Dostawca powinien stosować się do standardów w języku polskim.

Poniżej przedstawiono zakres zasad zawartych w załącznikach.

- 1 Ogólne zasady Kodowania Java
  - 1.1. Zasady ogólne
  - 1.2. Organizacja plików
  - 1.3. Wcięcia
  - 1.4. Komentowanie kodu
  - 1.5. Deklaracje
  - 1.6. Wyrażenia
  - 1.7. Białe znaki
  - 1.8. Konwencja nazewnictwa
  - 1.9. Dodatkowe zasady
- 2 Java Programming Standards
  - 2.1. Rationale
  - 2.2. Guidelines
  - 2.3. Naming Standards
- 3 HQL Programming Standards
  - 3.1. Examples
  - 3.2. Union queries
  - 3.3. Performance
  - 3.4. Raw SQL
- 4 SQL Programming Standards
  - 4.1. Composing SQL Statements
  - 4.2. Testing SQL Statements
- 5 Database Design Standards
  - 5.1. Database Object Standard
- 6 Numeracja więzów integralności
  - 6.1. Nowe więzy integralności
- 7 Zmiany w schemacie bazy danych
  - 7.1. Lokalizacja
  - 7.2. Format nazwy pliku

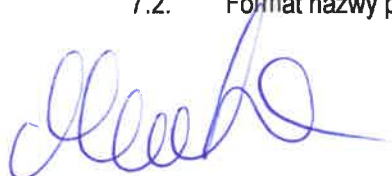

- 8 Zmiany w danych konfiguracyjnych aplikacji
  - 8.1. Schemat XSD
  - 8.2. Przykładowy plik XML
- 9 Nazewnictwo obiektów w bazie danych
  - 9.1. Tabela
  - 9.2. Kolumny w tabeli
  - 9.3. Klucze PK/FK
  - 9.4. Indeksy
- 10 Nazewnictwo obiektów w aplikacji
  - 10.1. Metadane obiektów DB: Field, Table, Constraint
  - 10.2. Pola - Etykiety
  - 10.3. Maintenance object
  - 10.4. Business object
  - 10.5. Business Service
  - 10.6. Script
  - 10.7. Portal
  - 10.8. UI Map
  - 10.9. Zone
  - 10.10. Algorithm / Algorithm Type
  - 10.11. Feature Configuration
  - 10.12. Constraint
- 11 Struktura katalogów w repozytorium

### **Standardy wytwarzania oprogramowania w eBOK i portalu sprzedawcy**

Standardy wytwarzania oprogramowania w zakresie Ebok i portalu sprzedawcy zostały zamieszczone w załączniku EITE\_SMILE\_Standardy\_wytwarzania\_oprogramowania\_EBOK. Wykonawca i Dostawca zobowiązany jest stosować się do wszystkich zasad przedstawionych w załączniku.

Poniżej przedstawiono zakres zasad zawartych w załączniku.

- 1 Ogólne zasady Kodowania Java
  - 1.1. Zasady ogólne
  - 1.2. Organizacja plików
  - 1.3. Wcięcia
  - 1.4. Komentowanie kodu
  - 1.5. Deklaracje
  - 1.6. Wyrażenia
  - 1.7. Białe znaki
  - 1.8. Konwencja nazewnicza
  - 1.9. Dodatkowe zasady
- 2 KONWENCJA NAZEWNICHTWA OBIEKTÓW W BAZIE DANYCH
  - 2.1. Tabela
  - 2.2. Kolumny w tabeli
  - 2.3. Klucze PK/FK
  - 2.4. Sekwencje
  - 2.5. Indeksy
- 3 KONWENCJA W SKRYPTACH BAZODANOWYCH
  - 3.1. Plik wejściowy
  - 3.2. Pliki ze skryptami
- 4 KONWENCJA aplikacji adf/ webcenter portal
  - 4.2. Model ADF
  - 4.3. ViewController



**Standardy wytwarzania oprogramowania w obszarze Integracji**

Standardy wytwarzania oprogramowania w obszarze Integracji zostały zamieszczone w załączniku EITE\_SMILE\_Standardy\_wytwarzania\_oprogramowania\_Integr. Wykonawca i Dostawca zobowiązany jest stosować się do wszystkich zasad przedstawionych w załączniku.

Poniżej przedstawiono zakres zasad zawartych w załączniku.

1. Zarządzanie kodem
2. Dokumentacja zmian
3. Komentowanie kodu
4. Weryfikacja kodu
5. Standardy kodowania
  - 5.1. Wykaz narzędzi developerskich
  - 5.2. Granulacja WSDLi
  - 5.3. MQ
  - 5.4. Organizacja źródeł
  - 5.5. BARY – pliki do deploymentu
  - 5.6. Kody błędów
  - 5.7. Parametryzacja
  - 5.8. Generowanie zdarzeń do Business Monitora

**Standardy wytwarzania oprogramowania w BI**

Standardy wytwarzania oprogramowania w zakresie BI zostały zamieszczone w załączniku EITE\_SMILE\_Standardy\_wytwarzania\_oprogramowania\_BI. Wykonawca i Dostawca zobowiązuje się stosować do wszystkich zasad przedstawionych w załączniku.

Poniżej przedstawiono zakres zasad przedstawionych w załączniku.

1. Zarządzanie kodem
2. Dokumentacja zmian
3. Komentowanie kodu
4. Weryfikacja kodu
5. Standardy kodowania
6. Przykładowa metryka raportu:

**ZAŁĄCZNIK NR 2: EITE\_SMILE\_Standardy\_wytwarzania\_oprogramowania\_Siebel****Cel dokumentu**

Niniejszy dokument dostarcza opis metodyki tworzenia i rozwoju aplikacji Oracle Siebel CRM. Celem dokumentu jest przekazanie najlepszych praktyk oraz wytycznych dla zespołów developerskich odpowiedzialnych za rozwój oprogramowania.

**Zastosowane skróty i pojęcia**

Skrót / Pojęcie	Objaśnienie
CC&B	Oracle Customer Care and Billing solution
CRM	Siebel Customer Relationship Management System
PRM	Siebel Partner Relationship Management System
EITE	Energia Informatyka i Technologie Sp. z o.o., Al. Grunwaldzka 472 A, 80-309 Gdańsk
ZUT	Rola EITE jako organizacji odpowiedzialnej za utrzymanie systemu SMILE.
EOB	Energia Obrót S.A.
EOP	Energia Operator S.A.

**Zarządzanie kodem**

Na potrzeby zarządzania kodem Dostawca otrzyma dostęp do repozytorium kodów źródłowych. Dostawca będzie zobowiązany wszystkie zmiany nanosić w udostępnionym repozytorium, wykorzystując osobne gałęzie kodu dla każdej spójnej zmiany.

Dostawca będzie zobowiązany oznaczać w repozytorium wersje oprogramowania gotowe do weryfikacji przez EITE oraz wdrożenia na środowiska Energia.

**Dokumentacja zmian**

Wszelkie zmiany wprowadzane w kodzie źródłowym muszą wynikać bezpośrednio z Projektu Technicznego lub zgłoszenia serwisowego do Dostawcy. Dostawca jest zobowiązany oznaczać w kodzie źródłowym zmiany nanoszone w ramach zgłoszeń serwisowych przynajmniej numerem zgłoszenia oraz krótkim uzasadnieniem wykonywanej zmiany.

**Komentowanie kodu**

Dostawca jest zobowiązany do komentowania kodu. Komentarze mają w sposób nie budzący wątpliwości opisywać działanie modułów, funkcji, procedur i przekształceń. Treść komentarzy powinna być zapisana w języku polskim.

**Weryfikacja kodu**

EITE będzie przeprowadzać weryfikację dostarczonego kodu źródłowego pod względem zgodności ze standardami kodu źródłowego, bezpieczeństwa, wydajności, zgodności z dobrymi praktykami programowania oraz poprawnym jego udokumentowaniu.





## Ogólne założenia

W poniższym rozdziale zostały zawarte ogólne założenia dla rozwoju i implementacji zmian w aplikacji Oracle Siebel CRM.

- Należy kierować się rekomendacjami dostarczonymi przez Oracle w dokumentacji Siebel Bookshelf oraz na Oracle Support.
- Należy maksymalnie unikać wykorzystywania eScript na poziomie apletów i business components. Dopuszczalne jest pisanie specjalizowanych business service'ow
- Należy maksymalnie unikać wykorzystywania Browser Script – poza szczególnymi wyjątkami BS nie są dopuszczalne
- Logikę biznesową należy tworzyć wykorzystując w pierwszej kolejności Siebel Workflow
- Wszystkie wywołania zdarzeń należy budować w oparciu o Runtime Events oraz User Props na Business Components
- Wszystkie walidacje w aplikacji należy tworzyć wykorzystując mechanizm Data Validation Manager (DVM)
- Wszystkie transformacje w obrębie obszaru Order Management (Quote, Asset, Service Agreement) należy budować wykorzystując Aplikacyjne Mapy Danych (Application Data Map)
- Integracja Online budowana jest w oparciu o Webservices. Adaptery i kanały dla usług dostarczanych / wołanych przez Siebel należy budować z wykorzystaniem Siebel Workflow.
- Wszystkie operacje na warstwie biznesowej w integracji należy budować z wykorzystaniem obiektów integracyjnych oraz Business Service – EAI Siebel Adapter
- Wszystkie transformaty między zewnętrznymi (interface) a wewnętrznymi (internal) obiektami integracyjnymi należy budować wykorzystując Integracyjne Mapy Danych (Integration Data Map)
- Złożone transformacje struktur danych należy budować wykorzystując mechanizm XSLT
- Wszystkie nazwy kontrolek należy tworzyć wykorzystując Symbolic Strings

## Przenoszenie zmian między środowiskami

W poniższym rozdziale zostały zawarte informacje dotyczące przenoszenia zmian między środowiskami oraz założenia do przygotowywania paczek deployment'owych.

### Siebel Repository

Nowe i modyfikowane obiekty z repozytorium pomiędzy środowiskami przenosimy SIF'ami. Wyjątkiem od tego mogą być obiekty typu Siebel Workflow które można wyeksportować z Siebel Tools do XML. Przenoszenie Siebel Workflow przez SIF też jest dopuszczalne.

### Seed Data

Wszystkie obiekty Seed Data z poza repozytorium przenosimy z wykorzystaniem mechanizmu ADM (Application Deployment Manager). Zaliczają się do nich:

- Struktura organizacyjna
- Stanowiska
- Szablony email
- DVM
- Komunikaty DVM
- LOV
- PDQ (Predefined Queries)
- Odpowiedzialności
- RTE
- Model Stanów (State Model)
- Szablony Ofert
- Widoki
- Workflow Polices
- Cenniki

Część obiektów Seed Data przenosimy z wykorzystaniem mechanizmu import / export XML:

- Usługi integracyjne – mechanizm
- Integracyjne mapy danych (Integration Data Map)
- Aplikacyjne mapy danych (Application Data Map)

Konfigurację produktów przenosimy z wykorzystaniem mechanizmu Workspace Project. Zaliczają się do niej następujące obiekty:

- Atrybuty i klasy
- Produkty
- Promocje

Wszystkie zmiany do przeniesienia w ramach danej paczki muszą zostać opisane w dokumencie przeniesienia (Release Notes). Dokument poza opisem funkcjonalności które zostały dostarczone w ramach paczki musi zawierać informacje o obiektach do przeniesienia, lokalizacji i instrukcji deploymentu.

## Konfiguracja

### Nazewnictwo obiektów

- Wszystkie nowe obiekty tworzone w Toolsach lub w aplikacji muszą być w języku angielskim
- Wszystkie etykiety kontrolek, apletów, widoków, ekranów muszą używać Symbolic String'ów
- Nie używamy nigdzie „String Override”
- Wszystkie nowe obiekty (z wyłączeniem tabel i kolumn) muszą posiadać prefiks „SOS”. Każde słowo w nazwie obiektu musi być rozdzielone spacją. Nie używamy znaku '\_' do rozdzielania obiektów.
- W nazwach obiektów nie używamy słów 'AND' i 'OR'. Słowa te zarezerwowane są do tworzenia konstrukcji logicznych w zapytaniach i użycie ich w nazwie będzie sprawiało problemy z wyszukiwaniem obiektów.
- Nazwa obiektu musi wskazywać na typ i zawartość obiektu, tj.:
  - List Applets – sufiks „List Applet”
  - Form Applets – sufiks “Form Applet”
  - Associate Applets – sufiks “Assoc Applet”
  - MVG Applets – sufiks “MVG Applet”
  - Pick Applets – sufiks “Pick Applet”
  - Widoki – sufiks “View”
  - Virtual Business Components – sufiks “VBC”
- W przypadku gdy tworzymy nowy business component, jego nazwa musi zawierać przedrostek „SOS” ale już pola, user prop, join nie muszą zawierać przedrostka „SOS”. Wynika to z faktu, że cały obiekt jest nowy i nie ma dodatkowej potrzeby wskazywania poszczególnych pól jako nowe.
- Symbolic Strings – dla nowo utworzonych wartości SS pozostawiamy domyślny prefiks X\_. Następnie dodajemy kilku znakowy identyfikator obiektu do jakiego będziemy przypisywać SS, a następnie już znaczenie biznesowe. Wszystkie nazwy tworzymy wyłącznie DUŻYMI LITERAMI. Np.: X\_ACCNT\_VINDICATION\_PROFILE\_NAME
- Message Category – do błędów użytkownika wykorzystujemy obiekt Message Category. Obiekty dodajemy w lokalizacji: Message Category -> „User Defined Errors”. Nazwę tworzymy następująco: <SOS>\_< kilku znakowy identyfikator obiektu powiązanego>\_<Numer kolejny>\_<ZNACZENIE BIZNESOWE>. Np.: SOS\_ACCTN\_001\_ACCOUNT\_NAME\_MISSING
- Nie zmieniamy żadnych nazw obiektów Vanilla.

### Komentowanie zmian

- Komentujemy zmiany wprowadzane na obiektach modyfikowanych (BC, Pola, Aplety itd.)
- Wpisujemy komentarz zawsze na początku pola, jeśli coś było w nim umieszczone.



- Format komentarza jest następujący:
  - <SOS> <Identyfikator osoby> <Data> <opcjonalnie opis> np. SOS DHA 14/03/26

## Skrypty

### Typy danych

Podczas deklarowania zmiennych w eScript należy określić typ danych z jakiego zmienna korzysta. Poniżej zostały wypisane typy danych w podziale na typy proste oraz złożone:

- Typy proste:
  - bool
  - chars
  - float
- Typy złożone:
  - String
  - Boolean
  - Number
  - Array
  - Blob
  - BusComp
  - BusObject
  - Date
  - Exception
  - PropertySet
  - Service
  - SmartScript
  - SmartScriptPage
  - SmartScriptQuestion





### Metryczka skryptu

```
/******  
* Function Name  
*****  
* Purpose:  
* Record errors from Siebel Objects, Workflows and external systems.  
* May be invoked from a Script or a Workflow.  
*****  
* Inputs:  
* psInputs - Property set  
* sMethodName - Method invoked  
*****  
* Outputs:  
* psOutputs - Property set  
*****  
* Author: ...  
* Date: 2014/05/12  
*****  
* Change History:  
* yyyy/mm/dd - Name  
*****/  

```

Pisany przez użytkownika skrypt powinien zostać opatrzony następującą metryczką:

Gdzie:

- Function Name – krótka nazwa funkcji / logiki
- Purpose – przeznaczenie skryptu, opis w kilku krokach
- Inputs / Outputs – tyczy się Business Service – po kilka słów opisu do czego są atrybuty na wejściu / wyjściu
- Author – dane autora dzieła
- Change History – metryczka zmian

### Komentarze

- Złożona logika powinna zostać opatrzona komentarzami.
- Komentarz powinien wyjaśniać w kilku słowach przeznaczenie danego fragmentu kodu.
- W komentarzu nie powinien być opisywany algorytm działania funkcji, powinno to jasno wynikać z kodu.
- Długość komentarza powinna zostać ograniczona do minimum przy zachowaniu wszystkich kluczowych informacji.
- Komentarz dodany w ciele funkcji powinien zostać wcięty do tej samej pozycji co opisany fragment kodu.
- Komentarze powinny być dodawane w czasie pisania kodu – ułatwia to opisanie zmian które się wprowadza.
- Komentarze muszą być uaktualniane jeśli zostaną wprowadzone zmiany w kodzie. Staramy się aby zawsze była utrzymywana aktualna wersja.





- Jeśli nazwy zmiennych nie są na tyle czytelne aby można było wyczytać z nich znaczenie i przeznaczenie, należy opatrzyć je komentarzem.
- Treść komentarzy powinna być zapisana w języku polskim.
- Przykład komentarza:

```
//Sprawdzenie czy nazwa klienta nie jest pusta  
if(cAccountName is null OR cAccountName == "")  
{  
    TheApplication().RaiseError("SOS_ACCTN_001_ACCOUNT_NAME_MISSING");  
}
```

### Styl

- Każde polecenie powinno zaczynać się od nowej linii
- Należy używać wcięć. Do wcięć używamy tabulatora a nie znaków spacji
- Wszystkie zmienne deklarujemy w oddzielnych liniach
- Nie duplikujemy kodu w kilku miejscach w aplikacji. Jeśli kod ma zostać wykorzystywany w wielu miejscach należy przygotować dedykowany Business Service.
- Sekcje kodu oddzielamy pustą linią
- Szerokość skryptu nie powinna przekraczać 80 znaków

### Nazewnictwo zmiennych

- Każda nazwa powinna być unikalna
- Małe i duże litery są rozpoznawane jako oddzielne znaki
- Nazwy nie powinny różnić się tylko wielkością (accountId / AccountId)
- Nazwy zmiennych nie powinny przekraczać 20 znaków
- Stosujemy łączenie wyrazów w nazwie zmiennych w notacji Camel (np. cAccountStatus)
- Jeśli wykorzystujemy w kodzie nazwy skrócone to należy to robić konsekwentnie. Np. deklarując zmienne związane z obiektem Account i używając skrótu Acc – należy go używać do wszystkich zmiennych w danej funkcji (boAcc, cAccId, cAccName itd.) związanych z Account.
- eScript nie ma mechanizmu deklarowania zmiennych Constant. Aby wyróżnić w deklaracji takie zmienne, nazywamy je zawsze DUŻĄ LITERĄ. Np.  
var LICZBA\_PI : float = 3.14;
- Zmienne nie powinny zaczynać się od cyfry lub znaków specjalnych ( \_ - @)
- Zmienna powinna zaczynać się od identyfikatora określającego typ danych. Identyfikator piszemy zawsze małą literą
- Używamy następujących typów danych w deklaracji zmiennych:
  - o c char

- i integer
- l long
- f float
- s string
- bo business object
- bc business component
- ps property set
- dt date
- o pozostałe obiekty nie wskazane powyżej

Deklarowanie typów zmiennych w eScript nie jest wymagane do prawidłowego działania funkcji. Jednakże poprawia czytelność kodu (od razu widać jaki typ danych przechowuje dana zmienna) oraz późniejszą analizę zapisanych funkcji. Przykład deklaracji zmiennych:

```
var boAccount      : BusObject      = TheApplication().GetBusObject("Account");
var bcAccount      : BusComp       = boAccount.GetBusComp("Account");
var dtToday        : Date           = new Date();
var cAccountName   : chars          = null;
```

### Zwalnianie pamięci

Siebel eScript ma mechanizm zwalniania pamięci, jednakże typy złożone należy zwalniać na końcu funkcji. Dotyczy to następujących typów danych:

- Business Components
- Business Objects
- Business Services
- Property Sets

Zwalnianie Business Object i Business Component powinno przebiegać w odwrotnej kolejności niż były deklarowane.

### Wyszukiwanie rekordów – parameter “ForwardOnly”

Podczas wykorzystywania polecenia ExecuteQuery do wyszukiwania rekordów z poziomu Business Component, poza szczególnymi przypadkami, należy zawsze podawać parametr **ForwardOnly**. Domyślnie gdy wywołamy polecenie ExecuteQuery() bez parametrów Siebel wykorzysta tryb **ForwardBackward** który jest nieefektywny i ma duży wpływ na wydajność. Jeśli podamy tryb ForwardBackward, wszystkie rekordy spełniające kryterium wyszukiwania muszą zostać zbuforowane na serwerze dopóki obiekt nie zostanie zwolniony.

### Aktywowanie pól

Metoda ActivateField() na poziomie Business Component dodaje pola do zapytania w sekcji SELECT podczas budowania zapytania do bazy danych. Wywołanie metody powinno być zawsze przez poleceniem ExecuteQuery(). Przykład poniżej:





```
bcAccount.ClearToQuery();  
bcAccount.ActivateField("Name");  
bcAccount.ActivateField("Location");  
bcAccount.ActivateField("CSN");  
bcAccount.ExecuteQuery(ForwardOnly);
```

Nie należy dodawać poleceń aktywowania pól które zawsze są aktywne, czyli pola systemowe:

- Id
- Created
- Created By
- Updated
- Updated By

Dodatkowo nie należy aktywować pól w przypadku gdy:

- Jeśli pola są dodane i wyeksponowane na aplecie oraz gdy korzystamy z instancji obiektu Business Component w skrypcie na tym aplecie
- Jeśli pole w Business Component ma ustawione property **Link Specification** na TRUE
- Jeśli pole w Business Component ma ustawione property **Force Active** na TRUE
- Jeśli na poziomie obiektu Business Component jest ustawione property **Force Active** na TRUE

### Funkcja "Trace"

Do debugowania pisanego kodu można wykorzystać wbudowany mechanizm Siebel – Trace. Metoda ta zapisuje do pliku informacje przekazane w wywołaniu funkcji. Wywołanie polecenia składa się z:

```
TheApplication().TraceOn( "C:\\Temp\\Trance.txt", "Allocation", "All" );  
TheApplication().Trace( "Tu zaczyna się funkcja ABC" );  
TheApplication().TraceOff();
```

Pierwsze polecenie wskazuje plik gdzie będą zapisywane trace'y. Należy pamiętać, że przy określaniu katalogu w systemie Windows należy użyć podwójnego znaku \\ w ścieżce do katalogu.

Drugie polecenie zapisuje trace do pliku.

Ostatnie polecenie zamyka plik trace.

Należy pamiętać aby wykorzystywać mechanizm Trace wyłącznie do celów testowych.

**Żadne aktywne trace'y nie powinny zostać wydane na serwer!**

### Administracja - obsługa błędów

Został przygotowany mechanizm logowania błędów aplikacyjnych oraz integracyjnych. Dostęp do widoku obsługi błędów jest na widoku administracyjnym: Sitemap -> Administracja – obsługa błędów.

- Błędy aplikacyjne

Encja	Identyfikator encji	Typ obiektu	Nazwa obiektu	Funkcja	Nazwa procesu	Utworzone	Opis błędu	Kod błędu	Utworzone przez
Account	9090909	TestType	TestObject	TestMethod	Testing process	2014-04-28 14:35:10	Test0001	0001	NOWICKIM

- Encja – obiekt biznesowy którego dotyczy błąd (Account, Contact, Service Request)
- Identyfikator encji – ROW\_ID encji
- Typ obiektu – typ obiektu na jakim wystąpił błąd (Business Component, Applet, BS)
- Nazwa obiektu – nazwa obiektu na którym wystąpił błąd (BC Name, Applet Name)
- Funkcja – nazwa metody / operacji / event'u na jakim wystąpił błąd (PreWriteRecord, calculatePrice)
- Nazwa procesu – biznesowa nazwa procesy w którym wystąpił błąd
- Utworzone – data utworzenia
- Opis błędu – Error Message
- Kod błędu – Error Code
- Utworzone przez – Login użytkownika na którym wystąpił błąd

• Błędy integracyjne

Encja	Identyfikator encji	Kierunek	Nazwa usługi Iniz Operacje	Nazwa usługi	Nazwa funkcji	Nazwa procesu	Utworzone	Kod błędu	Opis błędu	Utworzone przez
Account	12-poi01	Out	Error Web Service N Error operazion	Error Service Name	Error function name		2014-05-12 10:24:4	0002	Error text is here	NOWICKIM

Nazwa	Typ	Komunikat	Utworzone

- Encja – obiekt biznesowy którego dotyczy błąd (Account, Contact, Service Request)

- Identyfikator encji – ROW\_ID encji
- Kierunek – Inbound / Outbound
- Nazwa usługi integracyjnej – nazwa Webservice
- Operacja – nazwa operacji WS
- Nazwa usługi – nazwa WF / nazwa BS który obsługuje WS
- Nazwa funkcji – nazwa metody dla BS który obsługuje WS / dla WF - puste
- Nazwa procesu – biznesowa nazwa procesy w którym wystąpił błąd
- Utworzone – data utworzenia
- Opis błędu – Error Message
- Kod błędu – Error Code
- Utworzone przez – Login użytkownika na którym wystąpił błąd
- Treść komunikatu
  - Nazwa – nazwa komunikatu
  - Typ – typ komunikatu
  - Komunikat – treść komunikatu



**Obsługa błędów / wyjątków**

We wszystkich klauzulach try-catch należy wpisać poniższy kod wywołania obsługi błędów.

```
function testFunction ()
{
    try
    {
        //Ciało funkcji
    }
    catch(e)
    {
        //Znaczenie parametrów wejściowych
        //sEntity          - typ obiektu na jakim wystąpił błąd (Business Component, Applet, BS)
        //sMethod          - nazwa metody / operacji / event'u na jakim wystąpił błąd
        (PreWriteRecord, calculatePrice)
        //sObjectId        - id rekordu na którego przetwarzaniu wystąpił błąd
        //sObjectName      - nazwa obiektu na którym wystąpił błąd (BC Name, Applet Name)
        //sObjectType      - typ obiektu, np.: applet, BC
        //sProcessName     - nazwa procesu
        //sErrorText       - opis błędu, uzupełniony "" w chwili kiedy przekazywany jest Exception
        //sErrorCode       - kod błędu, uzupełniony "" w chwili kiedy przekazywany jest Exception
        //oException       - obiekt błędu, jeśli go nie przekazujesz to przekaż null

        TheApplication().SOSErrorHandler("sEntity", "sMethod", "sObjectId", "sObjectName", "sObjectType",
        "sProcessName", "", "", e);
    }
    finally
    {
        //zwalnianie pamięci
    }
}
```

Dodatkowo wykorzystując powyższe wywołanie możemy logować błędy w każdym miejscu aplikacji.

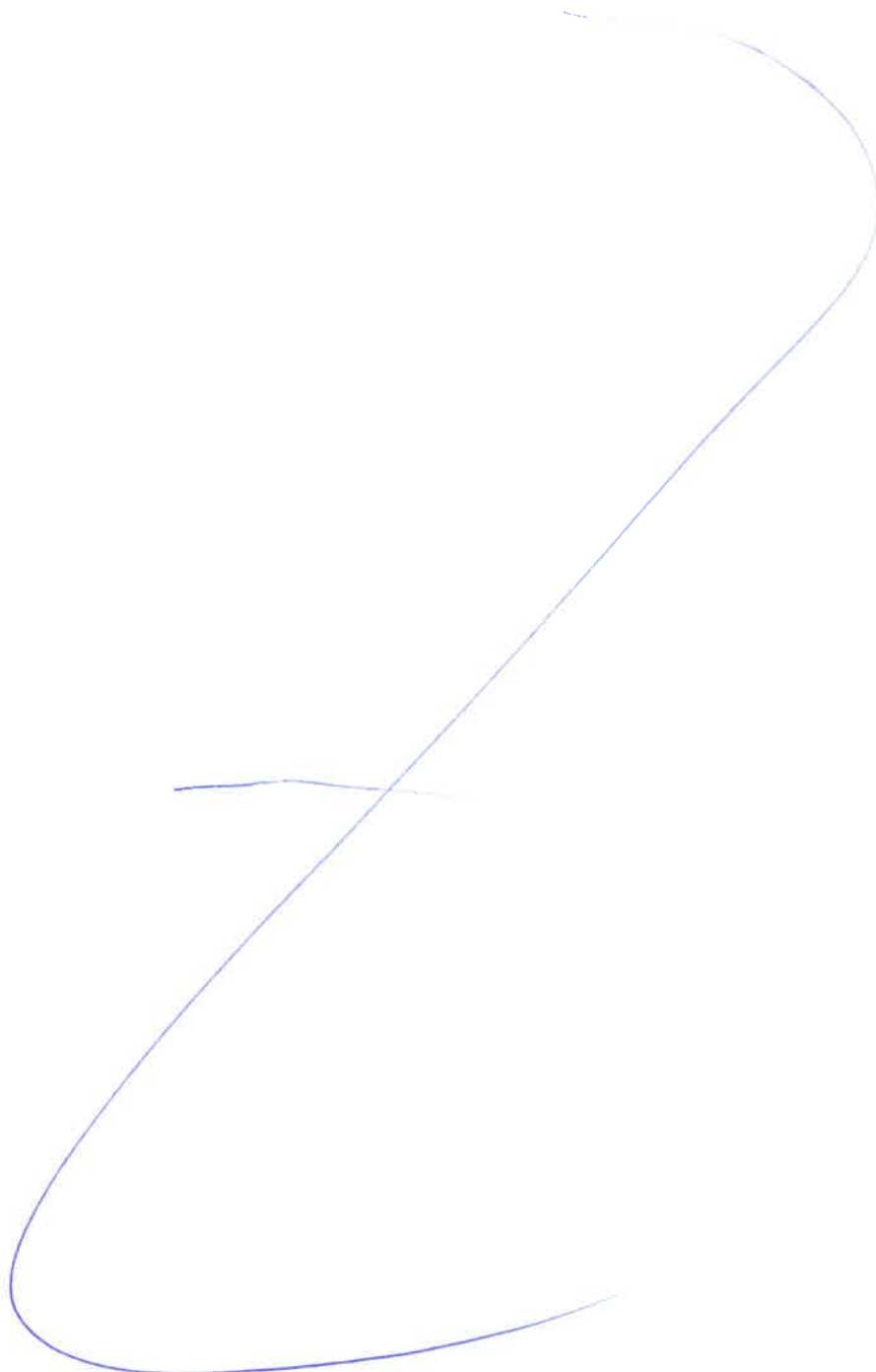

check



**ZAŁĄCZNIK NR 3 DO OPZ: EITE\_SMILE\_Zasady\_udostępniania\_środowisk\_dostawcom\_zew**
**1 Cel dokumentu**

Celem dokumentu jest przedstawienie zasad udostępniania środowisk systemowych Wykonawcy i Dostawcom zewnętrznym w celu realizacji przez nich zadań związanych z rozwojem systemu SMILE.

**2 Zakres i kontekst dokumentu**

Dokument opisuje zasady udostępniania środowisk w kontekście rozwoju systemu SMILE z udziałem Wykonawcy i Dostawców zewnętrznych.

**3 Zastosowane skróty i pojęcia**

Skrót / Pojęcie	Objaśnienie
CC&B	Oracle Customer Care and Billing
WCP	Web Center Portal
Dostawca	Zewnętrzny dostawca oprogramowania w obszarze rozwoju systemu SMILE.
Umowa	Umowa na wykonanie i wdrożenie Oprogramowania zawarta z Dostawcą.
Zamawiający	Spółka Grupy Kapitałowej ENERGA
PBDO	Polityka Bezpieczeństwa Danych Osobowych
IZSPDO	Instrukcja zarządzania systemem informatycznym służącym do przetwarzania danych osobowych
PBTI	Polityka Bezpieczeństwa Teleinformatycznego wydana Uchwałą Zarządu EITE
EITE	Energa Informatyka i Technologie Sp. z o.o., Al. Grunwaldzka 472 A, 80-309 Gdańsk
ZUT	Rola EITE jako organizacji odpowiedzialnej za utrzymanie systemu SMILE.
EOB	Energa Obrót S.A.
EOP	Energa Operator S.A.
Service Desk	System obsługi zgłoszeń serwisowych EITE
SMILE	System Obsługi Sprzedaży, który składa się z 4 głównych komponentów: <ul style="list-style-type: none"> <li>• Portal samoobsługowy dla klientów. Aplikacja posiada 2 oddzielne instancje – dla EOB i EOP.</li> <li>• Aplikacji Oracle Utilities Customer Care &amp; Billing – systemu bilingowego. Aplikacja posiada 2 oddzielne instancje – dla EOB i EOP.</li> <li>• Aplikacji Siebel CRM zarządzającej obsługą klienta. Aplikacje występują tylko w instancji obrotowej – EOB.</li> <li>• Platformy raportowej udostępniającej raporty operacyjne i analityczne. Aplikacja posiada 2 oddzielne instancje – dla EOB i EOP.</li> </ul>

**4 Założenia podstawowe**

1. Opisane w niniejszym dokumencie zasady dotyczą systemu SMILE w obecnej architekturze. W przypadku zmiany architektury konieczne jest opracowanie i uzgodnienie nowych zasad.
2. Wykonawca i Dostawca jest zobowiązany uzyskać zgodę EITE na dostęp do środowisk.
3. EITE ma prawo do monitorowania i podglądania ruchu i czynności wykonywanych na udostępnionych Wykonawcy i Dostawcy środowiskach.
4. W przypadku niespójności zapisów niniejszego dokumentu z innymi regulacjami w Grupie Energa zawsze obowiązują zasady bardziej rygorystyczne.





## 5 Procedura udostępniania środowisk

1. Niniejsza procedura dotyczy wyłącznie środowisk SMILE (nie dotyczy systemów dziedzinowych oraz szyn danych lub innych środowisk utrzymywanych w ramach dedykowanych usług).
2. Wykonawca i Dostawca ma obowiązek zgłosić EITE pisemny wniosek o udostępnienie środowisk EITE. Aby wniosek został rozpatrzony musi zawierać następujące informacje:
  - a. środowiska, jakie Wykonawca i Dostawca chce wykorzystywać;
  - b. w jakich terminach (zakres dat nie wykraczający poza termin obowiązywania umowy z Wykonawcą lub Dostawcą, na mocy której ma zostać Wykonawcy lub Dostawcy udzielony dostęp) każde środowisko powinno być udostępnione;
  - c. lista kont, jakie powinny zostać utworzone dla każdego środowiska wraz z opisem wymaganych uprawnień;
  - d. instancja systemu (EOB lub EOP);
  - e. szczegółowy opis zadań i działań, jakie Wykonawca lub Dostawca chce wykonać na każdym ze środowisk;
  - f. nr i termin obowiązywania umowy, w oparciu o którą ma zostać nadany dostęp;
  - g. potwierdzenie podpisania NDA (w postaci kopii podpisanego dokumentu);
  - h. w przypadku wniosku o dostęp do środowisk zawierających dane osobowe - potwierdzenie podpisania umowy o powierzeniu przetwarzania danych osobowych (w postaci kopii podpisanego dokumentu)
3. Po otrzymaniu wniosku EITE w przeciągu 3 dni roboczych przedstawi ofertę udostępnienia środowiska, o którym mowa powyżej, lub informację o braku możliwości zapewnienia takiego środowiska.
4. Oferta EITE nie obejmuje zapewnienia danych, których EITE nie jest właścicielem. Kwestię dostępu do takich danych i/lub zasilenia środowisk takimi danymi Wykonawca lub Dostawca musi uzgodnić z właścicielami tych danych.
5. Wykonawca i Dostawca w przypadku akceptacji oferty przedstawionej przez EITE uzyskuje dostęp do środowisk w zakresie wskazanym w ofercie. Dostęp do środowisk odbywa się zgodnie z zasadami przedstawionymi w niniejszym dokumencie.
6. Po akceptacji warunków dostępu opisanych w powyższych punktach Wykonawca i Dostawca zgłasza we właściwym systemie zgłoszeń potrzebę utworzenia kont (w przypadku zmian w stosunku do listy kont przedstawionej we wniosku).
7. EITE w terminie 24 godzin roboczych tworzy nowe konta zgodnie ze zgłoszeniami w udostępnionym kanale zgłoszeń (o ile nie wykraczają one poza uzgodnione warunki).
8. W przypadku awarii, zagubienia hasła lub innych nieprzewidzianych sytuacji Wykonawca i Dostawca zgłasza we właściwym systemie zgłoszeń wnioski o edycję kont / zmianę hasła / utworzenie nowych kont / usunięcia kont. EITE w terminie 24 godzin roboczych zrealizuje wnioskowane zmiany (o ile nie wykraczają one poza uzgodnione warunki).

## 6 Zasady formalno-prawne

1. Wykonawca i Dostawca zobowiązuje się do przestrzegania:
  - a. Polityki Bezpieczeństwa Danych Osobowych;
  - b. Instrukcji zarządzania systemem informatycznym służącym do przetwarzania danych osobowych;
  - c. Polityki Bezpieczeństwa Teleinformatycznego (PBTI) obowiązującej w EITE;
  - d. oraz innych regulacji wewnętrznych Grupy Energa;
  - e. regulacji zewnętrznych obowiązujących na terenie Rzeczypospolitej Polskiej, a w szczególności „Ustawy o prawie autorskim i prawach pokrewnych”, oraz „Ustawy o ochronie danych osobowych”.

2. Niestosowanie się Wykonawcy lub Dostawcy do przestrzegania regulacji opisanych powyżej może być podstawą do odebrania Wykonawcy lub Dostawcy uprawnień dostępu do środowisk i nałożenia na Wykonawcy lub Dostawcy kar, niezależnie od innych sankcji przewidzianych Kodeksie Karnym i obowiązujących regulacji wewnętrznych i zewnętrznych.
3. Dane osobowe Wykonawcy lub Dostawcy będą przetwarzane przez EITE w zakresie niezbędnym do świadczenia usługi udostępnienia środowiska, utrzymania i diagnostyki zasobów teleinformatycznych EITE oraz dla potrzeb audytów zgodnie z „Ustawą o ochronie danych osobowych”.

## 7 Prawa Wykonawcy i Dostawcy w zakresie dostępu do środowisk

1. EITE udostępni Wykonawcy i Dostawcy kanał zgłoszeń serwisowych (opisany w Karcie Usługi pkt 3.1 - Kanały komunikacji – przyjmowanie zgłoszeń).
2. Wykonawca i Dostawca ma prawo zgłaszania do EITE za pośrednictwem udostępnionego kanału zgłoszeniowego problemów związanych z dostępem do środowisk z przyczyn nie leżących po stronie Wykonawcy lub Dostawcy. Po rozwiązaniu problemów EITE informuje o tym fakcie Wykonawcę i Dostawcę.

## 8 Obowiązki dostawcy w zakresie dostępu do środowisk

1. Wykonawca i Dostawca ma obowiązek posiadania aktualnej ochrony antywirusowej na wszystkich komputerach wykorzystywanych do realizacji prac na rzecz Grupy Energa.
2. Wykonawca i Dostawca ma obowiązek do komunikacji z siecią Energa korzystać z dedykowanego kanału VPN. W trakcie połączenia przez VPN komputery Wykonawcy i Dostawcy nie mogą generować połączeń do adresów ip uznanych jako szkodliwe. Oznacza to, że w trakcie połączenia nie mogą być uruchomione programy niezgodne z zasadami Grupy Energa, np. typu P2P.
3. Pracownicy Wykonawcy i Dostawcy mają obowiązek logować się do systemów własnymi identyfikatorami (każdy identyfikator użytkownika przypisany jest do konkretnej osoby i tylko ona może go używać, udostępnianie własnych danych do logowania innym osobom traktowane jest jako incydent bezpieczeństwa).
4. W przypadku użycia przez Wykonawcę lub Dostawcę oprogramowania (lub opcji w oprogramowaniu) zainstalowanego na środowisku EITE, a nie objętego ofertą EITE, Wykonawca lub Dostawca zostanie obciążony kosztami z tego wynikającymi.
5. Wykonawca i Dostawca zobowiązuje się do ochrony informacji pozyskanych z zasobów teleinformatycznych Grupy Energa przed nieuprawnionym dostępem, ujawnieniem, przypadkowym lub nieautoryzowanym zniszczeniem lub modyfikacją danych. Wykonawca i Dostawca ma obowiązek zgłaszać EITE zagrożenia polegające na niebezpieczeństwie utraty danych lub ujawnienia ich osobom nieupoważnionym. W przypadku wykrycia jakiegokolwiek zagrożenia fizycznej ingerencji w systemie lub innych podejrzeń dotyczących możliwości naruszenia bezpieczeństwa Wykonawca i Dostawca niezwłocznie powinien zawiadomić o tym fakcie EITE.
6. Wykonawca i Dostawca ma obowiązek korzystać z zasobów teleinformatycznych wyłącznie zgodnie z ich przeznaczeniem oraz zaleceniami EITE. Wszelkie inne wykorzystanie może być podstawą do wyłączenia kont Wykonawcy lub Dostawcy i dochodzenia przez EITE rekompensaty finansowej za poniesione straty materialne i/lub narażenie na ryzyko poniesienia strat materialnych.
7. Wykonawca i Dostawca ma obowiązek zgłaszać EITE utratę lub uszkodzenie sprzętu lub danych (np.: kradzież, zagubienie komputera, uszkodzenie infrastruktury, itp.) mogących mieć wpływ na zasoby teleinformatyczne EITE. W przypadku awarii, zagubienia hasła lub innych nieprzewidzianych sytuacji zagrażających bezpieczeństwu danych Wykonawca i Dostawca zobowiązany jest niezwłocznie powiadomić EITE.



8. Podczas pracy na środowiskach udostępnionych pracownicy Wykonawcy i Dostawcy mają obowiązek uniemożliwić podglądanie ekranu lub klawiatury swojego komputera przez osoby nieupoważnione.
9. Podczas pracy na środowiskach udostępnionych pracownicy Wykonawcy i Dostawcy mają obowiązek zabezpieczyć swoje komputery (jeżeli przy nich nie pracują) poprzez ich blokadę, hibernację lub wyłączenie. Ponowne użycie komputera musi wymagać podania hasła użytkownika.
10. Wykonawca i Dostawca zobowiązany jest do stosowania następujących minimalnych zasad zarządzania hasłami w zasobach teleinformatycznych EITE oraz zasad określonych w innych dokumentach wewnętrznych Grupy Energia.
  - a. Hasła nie mogą być powszechnie używanymi słowami. W szczególności nie należy jako haseł wykorzystywać: dat, imion, nazwisk, inicjałów, numerów rejestracyjnych samochodów.
  - b. Zmiana hasła powinna być realizowana nie rzadziej niż co 30 dni.
  - c. Hasło musi być zmienione przez pracownika Wykonawcy i Dostawcy niezwłocznie w przypadku podejrzenia lub stwierdzenia jego ujawnienia.
  - d. Hasła są przechowywane w postaci zaszyfrowanej.
  - e. Hasło nie może być ujawnione innej osobie nawet po utracie ważności hasła.
  - f. Login (identyfikator) i hasło przyznane jednemu z pracowników Wykonawcy lub Dostawcy nie może zostać powtórnie wykorzystane.
  - g. Hasło składa się z co najmniej 8 znaków, zawiera małe i wielkie litery oraz cyfry i znaki specjalne.
  - h. Hasło zostanie przekazane do systemu pracownikowi Wykonawcy lub Dostawcy w sposób poufny.
  - i. Początkowe Hasło nadawane jest przy założeniu konta w systemie informatycznym.
  - j. Pracownik Wykonawcy i Dostawcy niezwłocznie samodzielnie je zmienia przy użyciu odpowiednich narzędzi informatycznych.
  - k. Wymagany jest brak powtarzalności hasła do pięciu wystąpień wstecz.
11. Pracownik Wykonawcy i Dostawcy korzystający ze środowisk EITE przed przystąpieniem do pracy zobowiązany jest dokonać sprawdzenia stanu urządzeń komputerowych oraz dokonać oględzin swojego stanowiska pracy, ze szczególnym zwróceniem uwagi, czy nie zaszły okoliczności wskazujące na naruszenie lub próbę naruszenia ochrony danych.
12. Logowanie następuje po podaniu identyfikatora oraz hasła dostępu.
13. Pracownik Wykonawcy i Dostawcy korzystający ze środowisk EITE jest zobowiązany do logowania się do środowisk wyłącznie w sytuacji, kiedy nie jest możliwy podgląd wpisywanego hasła przez osoby trzecie.
14. Pracownik Wykonawcy i Dostawcy korzystający ze środowisk EITE podczas logowania nie może ujawniać hasła osobom trzecim, w tym innym Administratorom oraz pozostawiać zapisanego Hasła w pobliżu innych pracowników.
15. Pracownik Wykonawcy i Dostawcy korzystający ze środowisk EITE jest odpowiedzialny za zabezpieczenie danych wyświetlanych przed osobami niemającymi uprawnień.
16. Urządzenia (np. komputery) przeznaczone do naprawy nie mogą posiadać nośników z danymi.
17. Nośniki przeznaczone do przekazania podmiotowi nieuprawnionemu do przetwarzania danych pozbawia się wcześniej tych danych w sposób uniemożliwiający ich odtworzenie.
18. Wykonawca i Dostawca zobowiązany jest zabezpieczyć komputery, z których korzysta do komunikacji ze środowiskami EITE zgodnie z niżej wymienionymi zasadami.
  - a. Komputer jest objęty licencjonowaną ochroną antywirusową.
  - b. Zainstalowany program antywirusowy aktualizuje się co najmniej raz dziennie.
  - c. Skanowanie wykonywane jest co najmniej raz w tygodniu (automatycznie) lub w przypadku wykrycia zagrożenia przez system antywirusowy (pracownik Wykonawcy lub Dostawcy wymusza skanowanie w systemie antywirusowym).



- d. Skanowaniu programem antywirusowym podlega każdy zewnętrzny elektroniczny nośnik informacji, pliki pobierane z sieci Internet oraz przekazywane za pośrednictwem poczty elektronicznej wykorzystywane do komunikacji z zasobami teleinformatycznymi EITE.
19. Wykonawca i Dostawca ponosi pełną odpowiedzialność za działania wykonane z użyciem kont udostępnionych Wykonawcy lub Dostawcy.

## 9 Działania zabronione w zakresie dostępu do środowisk

Wykonawca i Dostawca zobowiązuje się, że korzystając ze środowisk udostępnionych przez EITE nie będzie wykonywał działań zabronionych, które zostały przedstawione poniżej.

1. Przeprowadzanie działań, które mogą mieć negatywny wpływ na działanie środowisk.
2. Podejmowanie prób mających na celu obejście: zabezpieczeń, ograniczeń i procedur wynikających z polityki bezpieczeństwa i regulacji wskazanych w dokumencie.
3. Niedozwolone jest korzystanie z kont administratora, gościa czy kont innych użytkowników.
4. Przetwarzanie treści naruszających dobra osobiste osób trzecich, naruszających prawa autorskie i pokrewne osób trzecich, przetwarzanie danych zawierających szkodliwe oprogramowanie (wirusy, trojany, spyware itp.).
5. Transfer danych znajdujących się w zasobach teleinformatycznych EITE do nieautoryzowanych przez EITE lokalizacji sieciowych, przetwarzanie ich w nieautoryzowanej chmurze lub przesyłanie na prywatne adresy pocztowe.
6. Drukowanie, kopiowanie i przetwarzanie dokumentów niezwiązanych z Umową przy wykorzystaniu infrastruktury IT EITE.
7. Przekazywanie numerów seryjnych, kodów aktywacyjnych, kluczy zabezpieczających w celu nielegalnego zainstalowania bądź uruchomienia programu na innym komputerze.
8. Udostępnianie osobom trzecim komputerów przenośnych wykorzystywanych do komunikacji z udostępnionymi środowiskami.

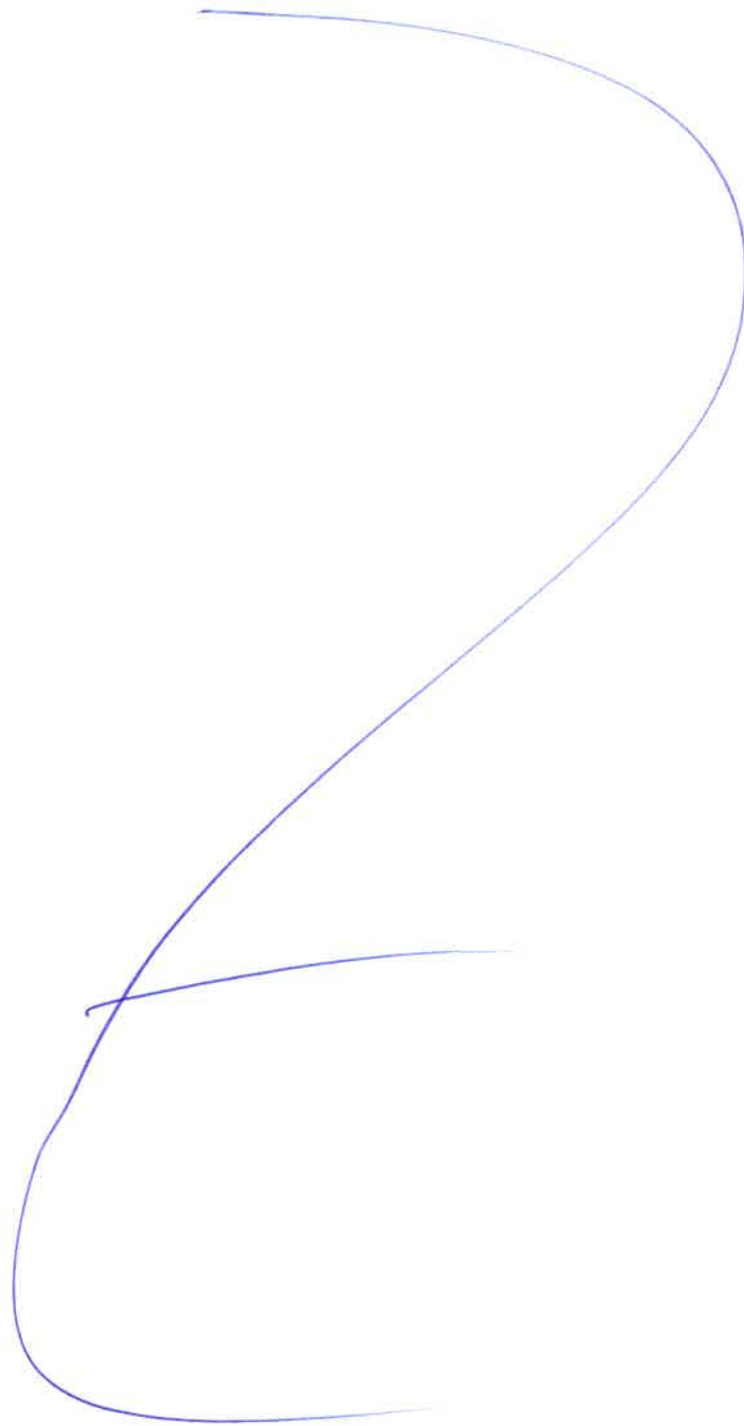

Jack

**ZAŁĄCZNIK NR 4 DO OPZ:****EITE\_SMILE\_Zasady\_weryfikacji\_prac\_rozwojowych\_dostawców\_zewnętrznych****Cel dokumentu**

Celem dokumentu jest przedstawienie zasad weryfikacji prac rozwojowych Wykonawcy i Dostawców zewnętrznych przez EITE przed ich przyjęciem w utrzymanie.

**Zakres i kontekst dokumentu**

Dokument opisuje zasady weryfikacji prac rozwojowych przed ich przyjęciem w utrzymanie w kontekście rozwoju systemu SMILE z udziałem Wykonawcy i Dostawców zewnętrznych.

**Zastosowane skróty i pojęcia**

Skrót / Pojęcie	Objaśnienie
Dostawca	Zewnętrzny dostawca oprogramowania w zakresie systemu SMILE.
Zamawiający	Spółka Grupy Kapitałowej ENERGA.
EITE	Energa Informatyka i Technologie Sp. z o.o., Al. Grunwaldzka 472 A, 80-309 Gdańsk
ZUT	Rola EITE jako organizacji odpowiedzialnej za utrzymanie systemu SMILE.
EOB	Energa Obrót S.A.
EOP	Energa Operator S.A.
SMILE	System Obsługi Sprzedaży, który składa się z 4 głównych komponentów: <ul style="list-style-type: none"><li>• Portal samoobsługowy dla klientów. Aplikacja posiada 2 oddzielne instancje – dla EOB i EOP.</li><li>• Aplikacji Oracle Utilities Customer Care &amp; Billing – systemu bilingowego. Aplikacja posiada 2 oddzielne instancje – dla EOB i EOP.</li><li>• Aplikacji Siebel CRM zarządzającej obsługą klienta. Aplikacje występują tylko w instancji obrotowej – EOB.</li><li>• Platformy raportowej udostępniającej raporty operacyjne i analityczne. Aplikacja posiada 2 oddzielne instancje – dla EOB i EOP.</li></ul>
Zagadnienie funkcjonalne	Niepodzielny funkcjonalnie element zakresu wdrożenia zmiany w systemie SMILE.
Warunki Zakończenia Stabilizacji	Warunki jakościowe i ilościowe jakie musi spełniać dostarczone rozwiązanie aby mogło zostać przyjęte do utrzymania.

**Zasady ogólne**

1. Opisane w niniejszym dokumencie zasady dotyczą systemu SMILE w obecnej architekturze. W przypadku zmiany architektury konieczne jest opracowanie i uzgodnienie nowych zasad.
2. Prace wykonywane przez Wykonawcę i Dostawcę podlegają weryfikacji ZUT na następujących kolejnych etapach przedsięwzięcia rozwojowego:
  - a. na etapie analizy biznesowej,
  - b. na etapie analizy szczegółowej (funkcjonalnej),
  - c. na etapie projektowania,
  - d. na etapie implementacji i testów wewnętrznych,
  - e. na etapie testów technicznych,
  - f. na etapie testów akceptacyjnych,
  - g. na etapie wdrożenia i stabilizacji.



3. W przypadku negatywnej oceny prac Wykonawcy lub Dostawcy w danym etapie przez ZUT, nie powinny być podejmowane prace w ramach kolejnego etapu do czasu naprawy przez Wykonawcę lub Dostawcę usterek wskazanych przez ZUT. Wcześniejsze podjęcie takich prac odbywa się na wyłączną odpowiedzialność Wykonawcy lub Dostawcy.
4. W celu weryfikacji prac wykonanych przez Wykonawcę lub Dostawcę ZUT może powołać zewnętrznego Audytora, którego obowiązującą będą te same zasady poufności co ZUT. Audytor powołany przez ZUT może mieć dostęp do wszystkich informacji dotyczących prac Wykonawcy lub Dostawcy będących w posiadaniu ZUT.
5. Ogólna zasada dotycząca dokumentów będących przedmiotem weryfikacji ZUT:
  - a. Wykonawcy lub Dostawcy przekazywany jest przez Zamawiającego szablon danego dokumentu, względnie szablon ten jest uzgadniany z Wykonawcą lub Dostawcą,
  - b. dokument opracowany przez Wykonawcę lub Dostawcę musi być zgodny z szablonem,
  - c. weryfikacja dokumentu opracowanego przez Wykonawcę lub Dostawcę przez ZUT obejmuje między innymi kompletność dokumentu i jego zgodność z szablonem.
6. Aktualne dokumenty Analizy Funkcjonalnej, Projekty Techniczne, Metryki i Szablony Raportów, Instrukcje Stanowiskowe zostaną przekazane Dostawcy przez Zamawiającego przed rozpoczęciem prac.

#### **Weryfikacja prac na etapie analizy biznesowej**

1. Koncepcja Biznesowa (wraz ze wstępną koncepcją architektury rozwiązania) musi być przedstawiona do zaopiniowania przez ZUT. ZUT dokonuje zaopiniowania Koncepcji Biznesowej w ciągu -5 dni od jej otrzymania, przekazując pisemną listę uwag do Zamawiającego. Opiniowaniu nie będzie podlegała poprawność definicji wymagań biznesowych.

#### **Weryfikacja prac na etapie analizy szczegółowej (funkcjonalnej)**

1. Analiza Funkcjonalna musi być przedstawiona do zaopiniowania przez ZUT. ZUT dokonuje zaopiniowania dokumentu Analizy Funkcjonalnej w zakresie zmian dotyczących realizowanego zagadnienia w ciągu - 5 dni od jej otrzymania, przekazując pisemną listę uwag do Zamawiającego. Opiniowaniu nie będzie podlegała zgodność Analizy Funkcjonalnej z wymaganiami biznesowymi.

#### **Weryfikacja prac na etapie projektowania**

1. Projekt Techniczny dostarczony przez Wykonawcę lub Dostawcę musi być zgodny z szablonem przygotowanym przez EITE, który zostanie przekazany Wykonawcy lub Dostawcy. Z szablonu Projektu Technicznego wynikać będzie między innymi potrzeba wykonania przez Wykonawcę lub Dostawcę analizy wpływu i wskazanie obszarów regresji, których będzie dotyczyła zmiana w systemie.
2. Projekt Techniczny musi być przedstawiony do zaopiniowania przez ZUT. ZUT dokonuje zaopiniowania dokumentu Projektu Technicznego w ciągu - 5 dni od jego otrzymania, przekazując pisemną listę uwag do Zamawiającego.

#### **Weryfikacja prac na etapie implementacji i testów wewnętrznych**

1. ZUT ma prawo do weryfikacji oprogramowania przygotowywanego przez Wykonawcę lub Dostawcę. Weryfikacji takiej może podlegać oprogramowanie, które zostało przez Wykonawcę i Dostawcę wskazane jako ukończone. Weryfikacja ta prowadzona będzie pod kątem zgodności z „Zasadami zarządzania kodem i konfiguracją” oraz „Standardami wytwarzania oprogramowania” opisanymi w oddzielnych załącznikach. Wyniki weryfikacji przekazywane będą do Zamawiającego.





**Weryfikacja prac na etapie testów technicznych**

1. Jeżeli będą wymagane w harmonogramie i w uzgodnionych produktach dla danego zagadnienia, nagłówki scenariuszy testów technicznych muszą być przedstawione do zaopiniowania przez ZUT. ZUT dokonuje zaopiniowania scenariuszy testów technicznych w ciągu -5 dni od ich otrzymania, przekazując pisemną listę uwag do Zamawiającego..
2. Jeżeli będzie wymagany w harmonogramie i w uzgodnionych produktach dla danego zagadnienia, Plan testów na środowiskach testowych musi być zgodny z „Zasadami udostępniania środowisk dostawcom zewnętrznym”.
3. Jeżeli będzie wymagany w harmonogramie i w uzgodnionych produktach dla danego zagadnienia, Plan testów na środowiskach testowych musi być przedstawiony w formie kwerend w repozytorium testów do zaopiniowania przez ZUT. ZUT dokonuje zaopiniowania planu testów na środowiskach testowych w ciągu 5 dni od jego otrzymania, przekazując pisemną listę uwag do Zamawiającego.
4. Jeżeli będzie wymagany w harmonogramie i w uzgodnionych produktach dla danego zagadnienia, Raport z testów technicznych musi być przedstawiony w formie kwerend w repozytorium testów do zaopiniowania przez ZUT. ZUT dokonuje zaopiniowania raportu z testów technicznych w ciągu 2 dni od jego otrzymania, przekazując pisemną listę uwag do Zamawiającego.

**Weryfikacja prac na etapie testów akceptacyjnych**

1. Jeżeli będzie wymagany w harmonogramie i w uzgodnionych produktach dla danego zagadnienia, Wykonawca i Dostawca dostarcza do informacji ZUT Cutover Plan.
2. Jeżeli będzie wymagany w harmonogramie i w uzgodnionych produktach dla danego zagadnienia, Wykonawca i Dostawca dostarcza do informacji ZUT raport z testów regresji przeprowadzony na podstawie scenariuszy testów przewidzianych w Projekcie Technicznym.
3. Jeżeli będzie wymagany w harmonogramie i w uzgodnionych produktach dla danego zagadnienia, Wykonawca i Dostawca dostarcza raport po testach bezpieczeństwa do informacji ZUT.
4. Jeżeli będzie wymagany w harmonogramie i w uzgodnionych produktach dla danego zagadnienia, Raport z testów akceptacyjnych musi być przedstawiony do zaopiniowania przez ZUT. ZUT dokonuje zaopiniowania raportu z testów akceptacyjnych w ciągu 2 dni od jego otrzymania, przekazując pisemną listę uwag do Zamawiającego.
5. Jeżeli będzie wymagana w harmonogramie i w uzgodnionych produktach dla danego zagadnienia, Kwestia gotowości technicznej musi być przedstawiona do zaopiniowania przez ZUT. ZUT dokonuje zaopiniowania gotowości technicznej w ciągu 3 dni, przekazując pisemną listę uwag do Zamawiającego. W ramach opiniowania gotowości technicznej ZUT ma prawo przeprowadzić własne testy regresji oraz ma prawo zweryfikować raport Wykonawcy i Dostawcy z testów integracyjnych.
6. Jeżeli będzie wymagany w harmonogramie i w uzgodnionych produktach dla danego zagadnienia, Dokumentacja powykonawcza techniczna musi być przedstawiona do zaopiniowania przez ZUT. ZUT dokonuje zaopiniowania każdego dokumentu powykonawczej dokumentacji technicznej w ciągu 5 dni od jego otrzymania, przekazując pisemną listę uwag do Zamawiającego. Jednocześnie opiniowane mogą być maksymalnie 2 dokumenty dokumentacji powykonawczej, przy czym nie dopuszcza się agregowanie w dokumentacji powykonawczej rozłącznych na wcześniejszym etapie prac dokumentów.
7. Jeżeli będzie wymagany w harmonogramie i w uzgodnionych produktach dla danego zagadnienia, Wykonawca i Dostawca przekazuje instrukcje administracyjne do ZUT. ZUT weryfikuje instrukcję administracyjną w ciągu 5 dni od ich otrzymania. Wynikiem weryfikacji jest albo przekazanie pisemnej listy uwag do Wykonawcy i Dostawcy związanych z brakami w tych instrukcjach, albo akceptacja tych instrukcji. Jednocześnie opiniowane mogą być maksymalnie 2 instrukcje administracyjne.
8. Scenariusze, plany testów, raporty obsługiwane będą w ustalonym przez Koordynatorów Umów narzędziu.



**Weryfikacja prac na etapie wdrożenia i stabilizacji**

1. Przyjęcie oprogramowania w utrzymanie wymaga akceptacji ZUT dla poniższych produktów (niezależnie od innych wymaganych akceptacji):
  - a. Dokumentacja powykonawcza – techniczna,
  - b. Instrukcje dla zespołu technicznego,
  - c. Instrukcje dla użytkowników końcowych (jeżeli będą wymagane w harmonogramie i uzgodnionych produktach dla danego zagadnienia).
  - d. Raport ze stabilizacji potwierdzający spełnienie Warunków Zakończenia Stabilizacji.
2. Raport ze stabilizacji powinien zawierać co najmniej następujące elementy:
  - a. wykaz wszystkich ujawnionych w okresie stabilizacji Incydentów i Problemów dotyczących wdrażanej zmiany z podaniem ich ilości, rodzaju, wskazaniem daty ujawnienia, ewentualnego powtórzenia się Incydentu lub Problemu dotyczącego wdrażanej zmiany, informacją o rozwiązaniu Incydentu lub Problemu dotyczącego wdrażanej zmiany, a w przypadku Incydentów lub Problemów dotyczących wdrażanej zmiany nie rozwiązanych informacją o stopniu zaawansowania prac nad rozwiązaniem i przewidywanym jego terminem,
  - b. informacja o średniej miesięcznej liczbie Incydentów i Problemów dotyczących wdrażanej zmiany z ostatnich 2 miesięcy oraz łącznej liczbie Incydentów i Problemów dotyczących wdrażanej zmiany pozostających do rozwiązania, wraz z ich wykazem,
  - c. uzgodnione z biznesem obejścia,
  - d. odniesienie się do uwag i rekomendacji zgłoszonych na poprzednich etapach przez ZUT.
3. Wykonawca i Dostawca przekazuje raport ze stabilizacji do ZUT. ZUT weryfikuje raport ze stabilizacji w ciągu 5 dni od jego otrzymania. Wynikiem weryfikacji jest albo przekazanie pisemnej listy uwag do Wykonawcy i Dostawcy związanych z brakiem przyjęcia raportu, albo akceptacja raportu. Akceptacja raportu potwierdza jedynie jego rzetelne opracowanie i kompletność. Nie jest jednoznaczna ze zgodą na przyjęcie oprogramowania w utrzymaniu.



**ZAŁĄCZNIK NR 5 DO OPZ: EITE\_SMILE\_Zasady\_zarzadzania\_kodem\_i\_konfiguracja****Cel dokumentu**

Celem dokumentu jest przedstawienie zasad zarządzania kodem i konfiguracją, jakie musi stosować Wykonawca i Dostawca w trakcie prac związanych z rozwojem systemu SMILE.

**Zakres i kontekst dokumentu**

Dokument opisuje zasady zarządzania kodem i konfiguracją w ramach rozwoju systemu SMILE realizowanego z udziałem Wykonawcy i Dostawców zewnętrznych.

**Zastosowane skróty i pojęcia**

Skrót / Pojęcie	Objaśnienie
Dostawca	Zewnętrzny dostawca oprogramowania w zakresie systemu SMILE.
Zamawiający	Spółka Grupy Kapitałowej ENERGA
PBDO	Instrukcja zarządzania systemem informatycznym służącym do przetwarzania danych osobowych.
PBTI	Polityka Bezpieczeństwa Teleinformatycznego wydana Uchwałą Zarządu EITE
EITE	Energa Informatyka i Technologie Sp. z o.o., Al. Grunwaldzka 472 A, 80-309 Gdańsk
EOB	Energa Obrót S.A.
EOP	Energa Operator S.A.
Service Desk	System obsługi zgłoszeń serwisowych
OWZ	Ogólne Warunki Zamówienia
INT	Testy integracyjne
UAT	Testy akceptacyjne użytkownika ( <i>User Acceptance Tests</i> )
ZUT	Rola EITE jako organizacji odpowiedzialnej za utrzymanie systemu SMILE.
SMILE	System Obsługi Sprzedaży, który składa się z 4 głównych komponentów: <ul style="list-style-type: none"> <li>• Portal samoobsługowy dla klientów. Aplikacja posiada 2 oddzielne instancje – dla EOB i EOP.</li> <li>• Aplikacji Oracle Utilities Customer Care &amp; Billing – systemu billingowego. Aplikacja posiada 2 oddzielne instancje – dla EOB i EOP.</li> <li>• Aplikacji Siebel CRM zarządzającej obsługą klienta. Aplikacje występują tylko w instancji obrotowej – EOB.</li> <li>• Platformy raportowej udostępniającej raporty operacyjne i analityczne. Aplikacja posiada 2 oddzielne instancje – dla EOB i EOP.</li> </ul>
Projekt Techniczny	Dokument zawierający opis techniczny projektowanego rozwiązania opracowany z wykorzystaniem dostarczonego szablonu i pozwalający na wykonanie prac deweloperskich (programistycznych i konfiguracyjnych). Stanowi produkt podlegający weryfikacji.
Warunki Zakończenia Stabilizacji	Warunki jakościowe i ilościowe jakie musi spełniać dostarczone rozwiązanie aby mogło zostać przyjęte do utrzymania.

**Założenia podstawowe**

1. Wszystkie zasady i zobowiązania przedstawione w niniejszym dokumencie (nawet, gdy literalnie odnoszą się jedynie do kodu) dotyczą zarówno kodu, jak i wszystkich pozostałych elementów składających się na dostarczane przez Wykonawcę i Dostawcę Oprogramowania, takich jak elementy konfiguracji, skrypty, dokumentacja, itp.

2. Kod jest udostępniany Wykonawcy i Dostawcy wyłącznie w celu wprowadzenia wcześniej zakontraktowanych przez Zamawiającego zmian lub rozszerzeń.
3. Przekazywany przez Wykonawcę i Dostawcę kod musi być zgodny z Umową i Projektem Technicznym. Prace implementacyjne i konfiguracyjne wykonywane przez Wykonawcę i Dostawcę będą wynikały z wcześniej zatwierdzonych Projektów Technicznych. Szablon Projektu Technicznego zostanie dostarczony przez EITE, natomiast Wykonawca i Dostawca zobowiązuje się do przygotowywania dokumentacji zgodnie z przekazanym szablonem. Wykonawca i Dostawca będą mieli jednak możliwość wprowadzenia zmian w kodzie źródłowym z ich inicjatywy, w momencie wykrycia w kodzie źródłowym błędów lub po prostu w celu poprawy jego jakości (refaktoryzacja, optymalizacja, itp.). W przypadku Wykonawcy wymaga to jednakże zgłoszenia Zamawiającemu planowanej zmiany przed przygotowaniem paczki z oprogramowaniem.
4. Przekazywany przez Wykonawcę i Dostawcę kod musi spełniać przyjęte w EITE standardy opisane w dokumencie „Standardy wytwarzania oprogramowania”.
5. Przekazywany przez Wykonawcę i Dostawcę kod podlega weryfikacji pod kątem spełnienia stawianych przed nim wymagań.

### Ogólne zasady

1. Wykonawca i Dostawca odpowiada za zgodność dostarczonego rozwiązania z prawem.
2. Kod źródłowy będzie przekazywany na własność Zamawiającego. Wartość wytworzona jest własnością Zamawiającego.
3. Wykonawca i Dostawca zobowiązuje się przekazać kod zgodnie z opisanymi w niniejszym dokumencie zasadami.
4. Wykonawca i Dostawca zobowiązuje się, że dostarczony przez niego kod będzie spełniał następujące kryteria.
  - a. Zgodność z projektem – wprowadzane zmiany w oprogramowaniu powinny być zgodne ze zleconymi i zaakceptowanymi zmianami opisanymi w Projekcie Technicznym i innych dokumentach, które się do niego odnoszą.
  - b. Efektywność i wydajność – kod powinien być napisany w sposób efektywny i optymalny. Kod powinien wykonywać stawiane przed nim zadania w sposób optymalny (biorąc pod uwagę zasoby IT – pamięć, moc obliczeniową). Opracowywane algorytmy powinny być optymalne (biorąc pod uwagę złożoność obliczeniową oraz faktyczne czasy wykonywania). Powinny być używane takie struktury danych, które minimalizują zajętość pamięci.
  - c. Spójność – kod powinien być wewnętrznie spójny. Sposób kodowania poszczególnych funkcji Oprogramowania powinien być możliwie zbliżony (pod kątem stosowanego podejścia i wykorzystywania już zakodowanych procedur i funkcji). Oprogramowanie powinno być łatwe do zrozumienia, utrzymywania, testowania, powtórnego użycia i rozwoju.
  - d. Bezpieczeństwo – Oprogramowanie powinno spełniać standardy bezpieczeństwa obowiązujące w EITE (PBTI, PBDO). W szczególności Oprogramowanie nie może dopuszczać do nieautoryzowanego dostępu do zasobów teleinformatycznych Spółek z Grupy Energa oraz nie może naruszać danych zgromadzonych w zasobach teleinformatycznych Spółek z Grupy Energa (poza zakresem opisanym w Projekcie Technicznym).

### Udostępnianie repozytoriów przez EITE

1. Dla Wykonawcy i Dostawcy zostanie udostępnione repozytorium, w ramach którego Wykonawca i Dostawca będzie dostarczać wytworzone produkty (projekty, kod, dokumentacja, konfiguracja, produkty z obszaru testowego itp.). W repozytorium będą umieszczane źródła aplikacji odzwierciedlające stan produkcyjny przypadający na moment udostępnienia.





2. Wykonawca i Dostawca w trakcie wytwarzania oprogramowania będzie pracował z wykorzystaniem udostępnionego repozytorium. Oznacza to, że wszelkie zmiany wprowadzane przez Wykonawcę i Dostawcę będą przez niego synchronizowane do udostępnionego repozytorium.
  - a. W przypadku repozytoriów zdecentralizowanych (np. Mercurial, Git) oznacza to synchronizację lokalnych zmian z serwerem,
  - b. W przypadku repozytoriów zcentralizowanych (np. SVN) zatwierdzanie zmian odbywa się bezpośrednio na serwerze.
3. Ponieważ w okresie wykonywania zmian przez Wykonawcę i Dostawcę na produkcyjnej linii kodu mogą zachodzić zmiany wynikające z utrzymania lub rozwoju systemów, konieczne jest uwzględnianie tych zmian przez Wykonawcę i Dostawcę w wytwarzanym przez niego oprogramowaniu. W związku z tym po każdorazowym wgraniu na produkcję jakichkolwiek zmian w kodzie lub konfiguracji, ZUT będzie w repozytorium udostępnionym Wykonawcy i Dostawcy umieszczało aktualny stan produkcyjny kodu i konfiguracji.
4. Wykonawca i Dostawca mając dostęp do produkcyjnego stanu kodu źródłowego i konfiguracji będzie zobowiązany do naniesienia tego stanu na dostarczane przez siebie produkty przed ich przekazaniem. Ma to na celu minimalizację wystąpienia problemów, które mogłyby wystąpić przy scalaniu kodu i konfiguracji po długotrwałym rozgałęzieniu linii oprogramowania.
5. Wykonawca i Dostawca będzie jednoznacznie określał rewizję w repozytorium, w której zakończył pracę nad zleconym zagadnieniem / wydaniem w ramach danej iteracji. W momencie zakończenia prac przez Wykonawcę i Dostawcę, Wykonawca i Dostawca zobowiązany jest jednoznacznie określić stan kodu i konfiguracji uznawany za zakończony. Określenie takie nastąpi poprzez wskazanie konkretnego numeru rewizji w repozytorium.
6. Wykonawca i Dostawca pracuje na środowisku/repozytorium EITE i nie ma prawa replikowania tego środowiska/repozytorium na własny użytek. W przypadku repozytoriów zdecentralizowanych Wykonawca i Dostawca pracować będą w ramach klonów (replik) synchronizowanych pomiędzy sobą. Wykonawca i Dostawca jest zobowiązany wszystkie zmiany nanosić w udostępnionym repozytorium, wykorzystując osobne gałęzie kodu dla każdej spójnej zmiany. Wykonawca i Dostawca jest zobowiązany oznaczać w repozytorium wersje oprogramowania gotowe do weryfikacji przez ZUT oraz wdrożenia na środowiska Energa.

### Weryfikacja kodu

1. ZUT ma prawo weryfikować wprowadzone zmiany w ukończonej wersji kodu wskazanej przez Wykonawcę i Dostawcę. Wykonawca i Dostawca zobowiązuje się stosować do następujących zasad w zakresie weryfikacji kodu, która ma na celu określenie czy kod spełnia warunki określone m.in. w rozdziale 7 oraz w dokumencie „Standardy wytwarzania oprogramowania” (m.in. zgodność z projektem, efektywność, wydajność, spójność, bezpieczeństwo).
  - a. Weryfikacja testów wewnętrznych i ich wyników.
    - i. Wykonawca i Dostawca udostępnia wyniki testów wewnętrznych.
    - ii. ZUT ma prawo przeprowadzać weryfikację poprzez powtórzenie wybranych przypadków testowych.
  - b. Weryfikacja zgodności kodu z projektem technicznym poprzez przegląd kodu i spójności kodu. ZUT może weryfikować zgodność z projektem i spójność kodu poprzez:
    - i. przegląd kodu;
    - ii. testy.
  - c. Weryfikacja bezpieczeństwa kodu. ZUT może weryfikować bezpieczeństwo kodu poprzez:
    - i. przegląd kodu;
    - ii. testy lub audyt.

- d. Weryfikacja wydajności i efektywności kodu. ZUT może weryfikować wydajności i efektywności kodu poprzez:
    - i. przegląd kodu;
    - ii. testy lub audyt.
  - e. Weryfikacja czy zmiany wprowadzone przez Wykonawcę i Dostawcę nie zaburzają działania pozostałych funkcji systemów informatycznych. ZUT może weryfikować tą kwestię poprzez:
    - i. przegląd kodu;
    - ii. testy regresji.
  - f. Weryfikacji zgodności z dobrymi praktykami programowania, standardami wytwarzania oprogramowania oraz poprawnym udokumentowaniem kodu.
    - i. ZUT może dokonywać weryfikacji poprzez przegląd kodu i sprawdzenie zgodności z warunkami opisanymi w dokumencie „Standardy wytwarzania oprogramowania”.
2. Weryfikacja bezpieczeństwa realizowana przez ZUT nie jest jednoznaczna z potwierdzeniem spełnienia wymagań bezpieczeństwa. Za weryfikację spełnienia wymagań bezpieczeństwa odpowiada Zamawiający.
  3. Jeżeli ZUT będzie miał pytania lub wątpliwości do Oprogramowania przygotowywanego przez Wykonawcę i Dostawcę to przekaze je w formie pisemnej. Wykonawca i Dostawca ma obowiązek odpowiedzieć na pytania/wątpliwości w formie pisemnej w uzgodnionym przez ZUT, Dostawcę i Wykonawcę czasie od momentu wysłania przez ZUT pytań/wątpliwości.
  4. W wyniku przeprowadzonej weryfikacji EITE ma prawo zgłosić uwagi do przedmiotu weryfikacji. Uwagi są przekazywane do Wykonawcy i Dostawcy w formie pisemnej. Wykonawca i Dostawca ma obowiązek uwzględnić otrzymane uwagi w Oprogramowaniu, które zostanie przekazane ZUT. Uwzględnienie uwag może podlegać weryfikacji przez ZUT zgodnie z w/w warunkami.

### **Przekazanie kodu przez Wykonawcę lub Dostawcę do wdrożenia**

Przekazanie kodu do wdrożenia będzie realizowane zgodnie z następującą procedurą.

1. Wykonawca i Dostawca jednoznacznie wskazuje finalną wersję kodów w udostępnionym repozytorium.
  - a. Wykonawca i Dostawca przygotowując paczkę do wgrania, musi przy tym dostarczyć opis zawartości paczki i instrukcję/procedurę wgrania oraz wszelką dokumentacją wynikającą z „Zasad weryfikacji prac rozwojowych dostawców zewnętrznych przez ZUT przed ich przyjęciem w utrzymanie”.
  - b. Specyfika produktów – zwłaszcza CCnB – powoduje, że dostarczane oprogramowanie traktowane jest jako „przyrostowe”. W związku z tym w przypadku chęci powrotu do stanu sprzed instalacji (Go Back) należy przygotować kolejną paczkę oprogramowania do wgrania, wycofującą zmiany z poprzedniej paczki.
2. ZUT ma prawo zweryfikować przekazany kod zgodnie z zasadami opisanymi w niniejszym dokumencie lub może polegać na weryfikacji zrealizowanej przez Zamawiającego. W przypadku odstąpienia od weryfikacji przez ZUT, pełną odpowiedzialność za jakość dostarczonego kodu ponosi Zamawiający.
  - a. Po pozytywnej weryfikacji ZUT wykonuje dystrybucję na środowisko produkcyjne.
  - b. W przypadku negatywnej weryfikacji ZUT przekazuje Zamawiającemu pisemną listę uwag do Wykonawcy i Dostawcy.
3. W trakcie wykonywania przez ZUT weryfikacji oraz wykonywanych przez Wykonawcę, Dostawcę lub Zamawiającego innych testów (np. akceptacyjnych) stan produkcyjny kodu i konfiguracji może się zmienić. W takim przypadku:
  - a. jeśli wszystkie weryfikacje i testy zakończyły się pozytywnie wtedy w ramach usługi utrzymaniowej realizowane będą prace w zakresie weryfikacji i włączania kodu źródłowego wykonanego przez innych Wykonawców lub Dostawców do istniejącego kodu źródłowego na dzień najbliższej zmiany wynikającej z utrzymania lub rozwoju wydawanej przez EITE, lecz nie



- rzadziej niż raz w tygodniu oraz przenoszenie go pomiędzy środowiskami, w tym na środowisko konfiguracyjne, testowe i produkcyjne;
- b. jeśli którekolwiek sprawdzenie (weryfikacja lub testy) zakończyło się negatywnie wtedy przy kolejnej iteracji poprawek wykonywanych przez Wykonawcę lub Dostawcę będzie on musiał również nanieść na wytworzone przez siebie oprogramowanie najnowszy stan kodu i konfiguracji (stan produkcyjny).

### **Przekazanie kodu przez Wykonawcę lub Dostawcę do utrzymania**

Przekazanie kodu będzie realizowane zgodnie z następującą procedurą.

1. Elementem wymaganym do przyjęcia kodu w utrzymanie jest wcześniejsze spełnienie Warunków Zakończenia Stabilizacji oraz akceptacja dokumentacji powykonawczej, w której skład wchodzi m.in.:
  - i. Dokumentacja architektoniczna
  - ii. Projekty Techniczne
  - iii. Materiały szkoleniowe dla zespołu technicznego
  - iv. Instrukcje dla zespołu technicznego
  - v. Instrukcje dla użytkowników końcowych
2. Po okresie stabilizacji przed przejściem w utrzymanie ZUT ma prawo ponownie zweryfikować przekazywany kod zgodnie z zasadami opisanymi w niniejszym dokumencie.
  - a. W przypadku negatywnej weryfikacji EITE przekazuje Wykonawcy i Dostawcy pisemną listę uwag. Wykonawca i Dostawca zobowiązany jest wprowadzić poprawki w terminie uzgodnionym z EITE i ponowić procedurę. Wykonawca i Dostawca może ponawiać procedurę nie częściej niż 1 raz na tydzień. Do momentu skutecznego przekazania rozwiązania do utrzymania trwa okres stabilizacji niezależnie od innych uwarunkowań określających czas trwania stabilizacji.
3. W trakcie wykonywania przez ZUT weryfikacji stan produkcyjny kodu i konfiguracji może się zmienić. W takim przypadku:
  - a. jeśli weryfikacja zakończyła się pozytywnie wtedy w ramach usługi utrzymaniowej realizowane będą prace w zakresie weryfikacji i włączania kodu źródłowego wykonanego przez innych Wykonawców i Dostawców do istniejącego kodu źródłowego na dzień najbliższej zmiany wynikającej z utrzymania lub rozwoju wydawanej przez EITE, lecz nie rzadziej niż raz w tygodniu oraz przenoszenie go pomiędzy środowiskami, w tym na środowisko konfiguracyjne, testowe i produkcyjne;
  - b. w okresie scalania kodu Wykonawca i Dostawca zapewni wsparcie techniczne i analityczne dla ZUT w zakresie dostarczanych zmian;
  - c. jeśli weryfikacja zakończyła się negatywnie wtedy przy kolejnej iteracji poprawek wykonywanych przez Wykonawcę i Dostawcę będzie on musiał również nanieść na wytworzone przez siebie oprogramowanie najnowszy stan kodu i konfiguracji (stan produkcyjny).

### **Warunki Zakończenia Stabilizacji**

Niniejszy rozdział definiuje warunki jakościowe i ilościowe jakie musi spełnić dostarczone rozwiązanie aby mogło zostać przyjęte do utrzymania.

1. Okres Stabilizacji Systemu trwa co najmniej 3 miesiące, chyba że w ramach odrębnych, pisemnych uzgodnień z ZUT postanowiono inaczej.
2. Stabilizacja może zostać zakończona gdy zostaną spełnione łącznie poniższe warunki:
  - a. średnia miesięczna liczba Incydentów Krytycznych wykrytych w ciągu ostatnich 2 miesięcy wynosi nie więcej niż 1, chyba że w ramach , pisemnych uzgodnień z ZUT postanowiono inaczej,
  - b. średnia miesięczna liczba Incydentów Zwykłych wykrytych w ciągu ostatnich 2 miesięcy wynosi nie więcej niż 10, chyba że w ramach odrębnych, pisemnych uzgodnień z ZUT postanowiono inaczej,

- c. brak Incydentów, które nie zostały rozwiązane, chyba że w ramach odrębnych, pisemnych uzgodnień z ZUT postanowiono inaczej,
  - d. zaakceptowany został przez ZUT raport ze stabilizacji potwierdzający spełnienie warunków wymienionych powyżej,
  - e. zaakceptowana została przez ZUT dokumentacja powykonawcza, w której skład wchodzi w szczególności:
    - i. Dokumentacja architektoniczna
    - ii. Projekty Techniczne
    - iii. Materiały szkoleniowe dla zespołu technicznego
    - iv. Instrukcje dla zespołu technicznego
    - v. Instrukcje dla użytkowników końcowych
3. W przypadku, gdy na koniec obowiązującego okresu stabilizacji nie zostaną spełnione warunki zakończenia stabilizacji, okres ten zostaje przedłużony o kolejny miesiąc.







**ZAŁĄCZNIK NR 2 DO SIWZ**

**STANDARDOWY FORMULARZ JEDNOLITEGO EUROPEJSKIEGO DOKUMENTU ZAMÓWIENIA**

**Część I: Informacje dotyczące postępowania o udzielenie zamówienia oraz instytucji zamawiającej lub podmiotu zamawiającego**

*W przypadku postępowań o udzielenie zamówienia, w ramach których zaproszenie do ubiegania się o zamówienie opublikowano w Dzienniku Urzędowym Unii Europejskiej, informacje wymagane w części I zostaną automatycznie wyszukane, pod warunkiem że do utworzenia i wypełnienia jednolitego europejskiego dokumentu zamówienia wykorzystany zostanie elektroniczny serwis poświęcony jednolitemu europejskiemu dokumentowi zamówienia<sup>1</sup>. Adres publikacyjny stosownego ogłoszenia<sup>2</sup> w Dzienniku Urzędowym Unii Europejskiej:*

Dz.U. UE S numer [], data [], strona [],

Numer ogłoszenia w Dz.U. S: [ ][ ][ ][ ]/S [ ][ ][ ]-[ ][ ][ ][ ][ ][ ][ ][ ][ ]

Jeżeli nie opublikowano zaproszenia do ubiegania się o zamówienie w Dz.U., instytucja zamawiająca lub podmiot zamawiający muszą wypełnić informacje umożliwiające jednoznaczne zidentyfikowanie postępowania o udzielenie zamówienia:

W przypadku gdy publikacja ogłoszenia w Dzienniku Urzędowym Unii Europejskiej nie jest wymagana, proszę podać inne informacje umożliwiające jednoznaczne zidentyfikowanie postępowania o udzielenie zamówienia (np. adres publikacyjny na poziomie krajowym): [...]

**INFORMACJE NA TEMAT POSTĘPOWANIA O UDZIELENIE ZAMÓWIENIA**

Informacje wymagane w części I zostaną automatycznie wyszukane, pod warunkiem że wyżej wymieniony elektroniczny serwis poświęcony jednolitemu europejskiemu dokumentowi zamówienia zostanie wykorzystany do utworzenia i wypełnienia tego dokumentu. W przeciwnym przypadku informacje te musi wypełnić wykonawca.

Tożsamość zamawiającego <sup>3</sup>	Odpowiedź:
Nazwa:	ENERGA INFORMATYKA I TECHNOLOGIE SP. Z O.O.
Jakiego zamówienia dotyczy niniejszy dokument?	Odpowiedź: zamówienia publicznego prowadzonego w trybie przetargu nieograniczonego pn. „Zawarcie Umów Ramowych na realizację usług o charakterze projektowo-programistycznym i konsultacyjnym w systemie Siebel.”
Tytuł lub krótki opis udzielanego zamówienia <sup>4</sup> :	„Zawarcie Umów Ramowych na realizację usług o charakterze projektowo-programistycznym i konsultacyjnym w systemie Siebel.”

<sup>1</sup> Służby Komisji udostępnią instytucjom zamawiającym, podmiotom zamawiającym, wykonawcom, dostawcom usług elektronicznych i innym zainteresowanym stronom bezpłatny elektroniczny serwis poświęcony jednolitemu europejskiemu dokumentowi zamówienia.

<sup>2</sup> W przypadku instytucji zamawiających: wstępne ogłoszenie informacyjne wykorzystywane jako zaproszenie do ubiegania się o zamówienie albo ogłoszenie o zamówieniu. W przypadku podmiotów zamawiających: okresowe ogłoszenie informacyjne wykorzystywane jako zaproszenie do ubiegania się o zamówienie, ogłoszenie o zamówieniu lub ogłoszenie o istnieniu systemu kwalifikowania.

<sup>3</sup> Informacje te należy skopiować z sekcji I pkt I.1 stosownego ogłoszenia. W przypadku wspólnego zamówienia proszę podać nazwy wszystkich uczestniczących zamawiających.

<sup>4</sup> Zob. pkt II.1.1 i II.1.3 stosownego ogłoszenia.

Numer referencyjny nadany sprawie przez instytucję zamawiającą lub podmiot zamawiający (jeżeli dotyczy) <sup>5</sup> :	ZP/09/EITE-DS/2018
<b>Wszystkie pozostałe informacje we wszystkich sekcjach jednolitego europejskiego dokumentu zamówienia powinien wypełnić wykonawca.</b>	

**Część II: Informacje dotyczące wykonawcy**
**A: INFORMACJE NA TEMAT WYKONAWCY**

<b>Identyfikacja:</b>	<b>Odpowiedź:</b>
Nazwa:	[ ]
Numer VAT, jeżeli dotyczy: Jeżeli numer VAT nie ma zastosowania, proszę podać inny krajowy numer identyfikacyjny, jeżeli jest wymagany i ma zastosowanie.	[ ] [ ]
Adres pocztowy:	[.....]
Osoba lub osoby wyznaczone do kontaktów <sup>6</sup> : Telefon: Adres e-mail: Adres internetowy (adres www) (jeżeli dotyczy):	[.....] [.....] [.....] [.....]
<b>Informacje ogólne:</b>	<b>Odpowiedź:</b>
Czy wykonawca jest mikroprzedsiębiorstwem bądź małym lub średnim przedsiębiorstwem <sup>7</sup> ?	<input type="checkbox"/> Tak <input type="checkbox"/> Nie
<del><b>Jedynie w przypadku gdy zamówienie jest zastrzeżone<sup>8</sup>: czy wykonawca jest zakładem pracy chronionej, „przedsiębiorstwem społecznym”<sup>9</sup> lub czy będzie realizował zamówienie w ramach programów zatrudnienia</b></del>	<del><input type="checkbox"/> Tak <input type="checkbox"/> Nie</del>

<sup>5</sup> Zob. pkt II.1.1 stosownego ogłoszenia.

<sup>6</sup> Proszę powtórzyć informacje dotyczące osób wyznaczonych do kontaktów tyle razy, ile jest to konieczne.

<sup>7</sup> Por. **zalecenie Komisji z dnia 6 maja 2003 r. dotyczące definicji mikroprzedsiębiorstw oraz małych i średnich przedsiębiorstw (Dz.U. L 124 z 20.5.2003, s. 36). Te informacje są wymagane wyłącznie do celów statystycznych. Mikroprzedsiębiorstwo: przedsiębiorstwo, które zatrudnia mniej niż 10 osób i którego roczny obrót lub roczna suma bilansowa nie przekracza 2 milionów EUR.**

**Małe przedsiębiorstwo: przedsiębiorstwo, które zatrudnia mniej niż 50 osób i którego roczny obrót lub roczna suma bilansowa nie przekracza 10 milionów EUR.**

**Średnie przedsiębiorstwa: przedsiębiorstwa, które nie są mikroprzedsiębiorstwami ani małymi przedsiębiorstwami i które zatrudniają mniej niż 250 osób i których roczny obrót nie przekracza 50 milionów EUR lub roczna suma bilansowa nie przekracza 43 milionów EUR.**

<sup>8</sup> Zob. ogłoszenie o zamówieniu, pkt III.1.5.

<sup>9</sup> Tj. przedsiębiorstwem, którego głównym celem jest społeczna i zawodowa integracja osób niepełnosprawnych lub defaworyzowanych.





<p>chronionego? <b>Jeżeli tak,</b> jaki jest odpowiedni odsetek pracowników niepełnosprawnych lub defaworyzowanych? Jeżeli jest to wymagane, proszę określić, do której kategorii lub których kategorii pracowników niepełnosprawnych lub defaworyzowanych należą dani pracownicy.</p>	<p>[...] [...]</p>
<p>Jeżeli dotyczy, czy wykonawca jest wpisany do urzędowego wykazu zatwierdzonych wykonawców lub posiada równoważne zaświadczenie (np. w ramach krajowego systemu (wstępnego) kwalifikowania)?</p>	<p><input type="checkbox"/> Tak <input type="checkbox"/> Nie <input type="checkbox"/> Nie dotyczy</p>
<p><b>Jeżeli tak:</b> <b>Proszę udzielić odpowiedzi w pozostałych fragmentach niniejszej sekcji, w sekcji B i, w odpowiednich przypadkach, sekcji C niniejszej części, uzupełnić część V (w stosownych przypadkach) oraz w każdym przypadku wypełnić i podpisać część VI.</b></p> <p>a) Proszę podać nazwę wykazu lub zaświadczenia i odpowiedni numer rejestracyjny lub numer zaświadczenia, jeżeli dotyczy: b) Jeżeli poświadczenie wpisu do wykazu lub wydania zaświadczenia jest dostępne w formie elektronicznej, proszę podać: c) Proszę podać dane referencyjne stanowiące podstawę wpisu do wykazu lub wydania zaświadczenia oraz, w stosownych przypadkach, klasyfikację nadaną w urzędowym wykazie<sup>10</sup>: d) Czy wpis do wykazu lub wydane zaświadczenie obejmują wszystkie wymagane kryteria kwalifikacji? <b>Jeżeli nie:</b> <b>Proszę dodatkowo uzupełnić brakujące informacje w części IV w sekcjach A, B, C lub D, w zależności od przypadku.</b> <b>WYŁĄCZNIE jeżeli jest to wymagane w stosownym ogłoszeniu lub dokumentach zamówienia:</b> e) Czy wykonawca będzie w stanie przedstawić zaświadczenie odnoszące się do płatności składek na ubezpieczenie społeczne i podatków lub przedstawić informacje, które umożliwią instytucji zamawiającej lub podmiotowi zamawiającemu uzyskanie tego zaświadczenia bezpośrednio za pomocą bezpłatnej krajowej bazy danych w dowolnym państwie członkowskim? Jeżeli odnośna dokumentacja jest dostępna w</p>	<p>a) [.....] b) (adres internetowy, wydający urząd lub organ, dokładne dane referencyjne dokumentacji): [.....][.....][.....][.....] c) [.....] d) <input type="checkbox"/> Tak <input type="checkbox"/> Nie e) <input type="checkbox"/> Tak <input type="checkbox"/> Nie  (adres internetowy, wydający urząd lub organ, dokładne dane referencyjne dokumentacji):</p>

<sup>10</sup> Dane referencyjne i klasyfikacja, o ile istnieją, są określone na zaświadczeniu.



formie elektronicznej, proszę wskazać:	[.....][.....][.....][.....]
<b>Rodzaj uczestnictwa:</b>	<b>Odpowiedź:</b>
Czy wykonawca bierze udział w postępowaniu o udzielenie zamówienia wspólnie z innymi wykonawcami <sup>11</sup> ?	<input type="checkbox"/> Tak <input type="checkbox"/> Nie
Jeżeli tak, proszę dopilnować, aby pozostali uczestnicy przedstawili odrębne jednolite europejskie dokumenty zamówienia.	
<b>Jeżeli tak:</b> a) Proszę wskazać rolę wykonawcy w grupie (lider, odpowiedzialny za określone zadania itd.): b) Proszę wskazać pozostałych wykonawców biorących wspólnie udział w postępowaniu o udzielenie zamówienia: c) W stosownych przypadkach nazwa grupy biorącej udział:	a): [.....] b): [.....] c): [.....]
<b>Części</b>	<b>Odpowiedź:</b>
W stosownych przypadkach wskazanie części zamówienia, w odniesieniu do której (których) wykonawca zamierza złożyć ofertę.	[ ]

**B: INFORMACJE NA TEMAT PRZEDSTAWICIELI WYKONAWCY**

*W stosownych przypadkach proszę podać imię i nazwisko (imiona i nazwiska) oraz adres(-y) osoby (osób) upoważnionej(-ych) do reprezentowania wykonawcy na potrzeby niniejszego postępowania o udzielenie zamówienia:*

<b>Osoby upoważnione do reprezentowania, o ile istnieją:</b>	<b>Odpowiedź:</b>
Imię i nazwisko, wraz z datą i miejscem urodzenia, jeżeli są wymagane:	[.....], [.....]
Stanowisko/Działający(-a) jako:	[.....]
Adres pocztowy:	[.....]
Telefon:	[.....]
Adres e-mail:	[.....]
W razie potrzeby proszę podać szczegółowe informacje dotyczące przedstawicielstwa (jego form, zakresu, celu itd.):	[.....]

**C: INFORMACJE NA TEMAT POLEGANIA NA ZDOLNOŚCI INNYCH PODMIOTÓW**

<b>Zależność od innych podmiotów:</b>	<b>Odpowiedź:</b>
Czy wykonawca polega na zdolności innych podmiotów w celu spełnienia kryteriów kwalifikacji	<input type="checkbox"/> Tak <input type="checkbox"/> Nie

<sup>11</sup> Zwłaszcza w ramach grupy, konsorcjum, spółki *joint venture* lub podobnego podmiotu.



określonych poniżej w części IV oraz (ewentualnych) kryteriów i zasad określonych poniżej w części V?

**Jeżeli tak**, proszę przedstawić – dla każdego z podmiotów, których to dotyczy – odrębny formularz jednolitego europejskiego dokumentu zamówienia zawierający informacje wymagane w niniejszej części sekcja A i B oraz w części III, należycie wypełniony i podpisany przez dane podmioty. Należy zauważyć, że dotyczy to również wszystkich pracowników technicznych lub służb technicznych, nienależących bezpośrednio do przedsiębiorstwa danego wykonawcy, w szczególności tych odpowiedzialnych za kontrolę jakości, a w przypadku zamówień publicznych na roboty budowlane – tych, do których wykonawca będzie mógł się zwrócić o wykonanie robót budowlanych. O ile ma to znaczenie dla określonych zdolności, na których polega wykonawca, proszę dołączyć – dla każdego z podmiotów, których to dotyczy – informacje wymagane w częściach IV i V<sup>12</sup>.

D: INFORMACJE DOTYCZĄCE PODWYKONAWCÓW, NA KTÓRYCH ZDOLNOŚCI WYKONAWCA NIE POLEGA

**(Sekcja, którą należy wypełnić jedynie w przypadku gdy instytucja zamawiająca lub podmiot zamawiający wprost tego zażąda.)**

Podwykonawstwo:	Odpowiedź:
Czy wykonawca zamierza zlecić osobom trzecim podwykonawstwo jakiegokolwiek części zamówienia?	<input type="checkbox"/> Tak <input type="checkbox"/> Nie Jeżeli tak i o ile jest to wiadome, proszę podać wykaz proponowanych podwykonawców: [...]

**Jeżeli instytucja zamawiająca lub podmiot zamawiający wyraźnie żąda przedstawienia tych informacji oprócz informacji wymaganych w niniejszej sekcji, proszę przedstawić – dla każdego podwykonawcy (każdej kategorii podwykonawców), których to dotyczy – informacje wymagane w niniejszej części sekcja A i B oraz w części III.**

### Część III: Podstawy wykluczenia

A: PODSTAWY ZWIĄZANE Z WYROKAMI SKAZUJĄCYMI ZA PRZESTĘPSTWO

W art. 57 ust. 1 dyrektywy 2014/24/UE określono następujące powody wykluczenia:

1. udział w **organizacji przestępczej**<sup>13</sup>;
2. **korupcja**<sup>14</sup>;
3. **nadużycie finansowe**<sup>15</sup>;
4. **przestępstwa terrorystyczne lub przestępstwa związane z działalnością terrorystyczną**<sup>16</sup>

<sup>12</sup> Np. dla służb technicznych zaangażowanych w kontrolę jakości: część IV, sekcja C, pkt 3.

<sup>13</sup> Zgodnie z definicją zawartą w art. 2 decyzji ramowej Rady 2008/841/WSiSW z dnia 24 października 2008 r. w sprawie zwalczania przestępczości zorganizowanej (Dz.U. L 300 z 11.11.2008, s. 42).

<sup>14</sup> Zgodnie z definicją zawartą w art. 3 Konwencji w sprawie zwalczania korupcji urzędników Wspólnot Europejskich i urzędników państw członkowskich Unii Europejskiej (Dz.U. C 195 z 25.6.1997, s. 1) i w art. 2 ust. 1 decyzji ramowej Rady 2003/568/WSiSW z dnia 22 lipca 2003 r. w sprawie zwalczania korupcji w sektorze prywatnym (Dz.U. L 192 z 31.7.2003, s. 54). Ta podstawa wykluczenia obejmuje również korupcję zdefiniowaną w prawie krajowym instytucji zamawiającej (podmiotu zamawiającego) lub wykonawcy.

<sup>15</sup> W rozumieniu art. 1 Konwencji w sprawie ochrony interesów finansowych Wspólnot Europejskich (Dz.U. C 316 z 27.11.1995, s. 48).

5. pranie pieniędzy lub finansowanie terroryzmu<sup>17</sup>

6. praca dzieci i inne formy handlu ludźmi<sup>18</sup>.

<b>Podstawy związane z wyrokami skazującymi za przestępstwo na podstawie przepisów krajowych stanowiących wdrożenie podstaw określonych w art. 57 ust. 1 wspomnianej dyrektywy:</b>	<b>Odpowiedź:</b>
Czy w stosunku do <b>samego wykonawcy</b> bądź <b>jakiegokolwiek</b> osoby będącej członkiem organów administracyjnych, zarządzających lub nadzorczych wykonawcy, lub posiadającej w przedsiębiorstwie wykonawcy uprawnienia do reprezentowania, uprawnienia decyzyjne lub kontrolne, <b>wydany został prawomocny wyrok</b> z jednego z wyżej wymienionych powodów, orzeczeniem sprzed najwyżej pięciu lat lub w którym okres wykluczenia określony bezpośrednio w wyroku nadal obowiązuje?	<input type="checkbox"/> Tak <input type="checkbox"/> Nie Jeżeli odnośna dokumentacja jest dostępna w formie elektronicznej, proszę wskazać: (adres internetowy, wydający urząd lub organ, dokładne dane referencyjne dokumentacji): [.....][.....][.....][.....] <sup>19</sup>
<b>Jeżeli tak</b> , proszę podać <sup>20</sup> : a) datę wyroku, określić, których spośród punktów 1–6 on dotyczy, oraz podać powód(-ody) skazania; b) wskazać, kto został skazany [ ]; c) <b>w zakresie, w jakim zostało to bezpośrednio ustalone w wyroku:</b>	a) data: [ ], punkt(-y): [ ], powód(-ody): [ ] b) [.....] c) długość okresu wykluczenia [.....] oraz punkt(-y), którego(-ych) to dotyczy. Jeżeli odnośna dokumentacja jest dostępna w formie elektronicznej, proszę wskazać: (adres internetowy, wydający urząd lub organ, dokładne dane referencyjne dokumentacji): [.....][.....][.....][.....] <sup>21</sup>
W przypadku skazania, czy wykonawca przedsięwziął środki w celu wykazania swojej rzetelności pomimo istnienia odpowiedniej podstawy wykluczenia <sup>22</sup> („ <b>samooczyszczenie</b> ”)?	<input type="checkbox"/> Tak <input type="checkbox"/> Nie
<b>Jeżeli tak</b> , proszę opisać przedsięwzięte środki <sup>23</sup> :	[.....]

<sup>16</sup> Zgodnie z definicją zawartą w art. 1 i 3 decyzji ramowej Rady z dnia 13 czerwca 2002 r. w sprawie zwalczania terroryzmu (Dz.U. L 164 z 22.6.2002, s. 3). Ta podstawa wykluczenia obejmuje również podleganie do popełnienia przestępstwa, pomocnictwo, współsprawstwo lub usiłowanie popełnienia przestępstwa, o których mowa w art. 4 te samej decyzji ramowej.

<sup>17</sup> Zgodnie z definicją zawartą w art. 1 dyrektywy 2005/60/WE Parlamentu Europejskiego i Rady z dnia 26 października 2005 r. w sprawie przeciwdziałania korzystaniu z systemu finansowego w celu prania pieniędzy oraz finansowania terroryzmu (Dz.U. L 309 z 25.11.2005, s. 15).

<sup>18</sup> Zgodnie z definicją zawartą w art. 2 dyrektywy Parlamentu Europejskiego i Rady 2011/36/UE z dnia 5 kwietnia 2011 r. w sprawie zapobiegania handlowi ludźmi i zwalczania tego procederu oraz ochrony ofiar, zastępującej decyzję ramową Rady 2002/629/WSiSW (Dz.U. L 101 z 15.4.2011, s. 1).

<sup>19</sup> Proszę powtórzyć tyle razy, ile jest to konieczne.

<sup>20</sup> Proszę powtórzyć tyle razy, ile jest to konieczne.

<sup>21</sup> Proszę powtórzyć tyle razy, ile jest to konieczne.

<sup>22</sup> Zgodnie z przepisami krajowymi wdrażającymi art. 57 ust. 6 dyrektywy 2014/24/UE.

<sup>23</sup> Uwzględniając charakter popełnionych przestępstw (jednorazowe, powtarzające się, systematyczne itd.), objaśnienie powinno wykazywać stosowność przedsięwziętych środków.



**B: PODSTAWY ZWIĄZANE Z PŁATNOŚCIĄ PODATKÓW LUB SKŁADEK NA UBEZPIECZENIE SPOŁECZNE**

<b>Płatność podatków lub składek na ubezpieczenie społeczne:</b>	<b>Odpowiedź:</b>	
Czy wykonawca wywiązał się ze wszystkich obowiązków dotyczących płatności podatków lub składek na ubezpieczenie społeczne, zarówno w państwie, w którym ma siedzibę, jak i w państwie członkowskim instytucji zamawiającej lub podmiotu zamawiającego, jeżeli jest ono inne niż państwo siedziby?	<input type="checkbox"/> Tak <input type="checkbox"/> Nie	
<p><b>Jeżeli nie</b>, proszę wskazać:</p> <p>a) państwo lub państwo członkowskie, którego to dotyczy;</p> <p>b) jakiej kwoty to dotyczy?</p> <p>c) w jaki sposób zostało ustalone to naruszenie obowiązków:</p> <p>1) w trybie <b>decyzji</b> sądowej lub administracyjnej:</p> <ul style="list-style-type: none"> <li>- Czy ta decyzja jest ostateczna i wiążąca?</li> <li>- Proszę podać datę wyroku lub decyzji.</li> <li>- W przypadku wyroku, o ile została w nim bezpośrednio określona, długość okresu wykluczenia:</li> </ul> <p>2) w inny sposób? Proszę sprecyzować, w jaki:</p> <p>d) Czy wykonawca spełnił lub spełni swoje obowiązki, dokonując płatności należnych podatków lub składek na ubezpieczenie społeczne, lub też zawierając wiążące porozumienia w celu spłaty tych należności, obejmujące w stosownych przypadkach narosłe odsetki lub grzywny?</p>	<b>Podatki</b>	<b>Składki na ubezpieczenia społeczne</b>
	<p>a) [.....]</p> <p>b) [.....]</p> <p>c1) <input type="checkbox"/> Tak <input type="checkbox"/> Nie</p> <p>- <input type="checkbox"/> Tak <input type="checkbox"/> Nie</p> <p>- [.....]</p> <p>- [.....]</p> <p>c2) [ ...]</p> <p>d) <input type="checkbox"/> Tak <input type="checkbox"/> Nie</p> <p><b>Jeżeli tak</b>, proszę podać szczegółowe informacje na ten temat: [.....]</p>	<p>a) [.....]</p> <p>b) [.....]</p> <p>c1) <input type="checkbox"/> Tak <input type="checkbox"/> Nie</p> <p>- <input type="checkbox"/> Tak <input type="checkbox"/> Nie</p> <p>- [.....]</p> <p>- [.....]</p> <p>c2) [ ...]</p> <p>d) <input type="checkbox"/> Tak <input type="checkbox"/> Nie</p> <p><b>Jeżeli tak</b>, proszę podać szczegółowe informacje na ten temat: [.....]</p>
Jeżeli odnośna dokumentacja dotycząca płatności podatków lub składek na ubezpieczenie społeczne jest dostępna w formie elektronicznej, proszę wskazać:	(adres internetowy, wydający urząd lub organ, dokładne dane referencyjne dokumentacji): <sup>24</sup> [.....][.....][.....]	

C: PODSTAWY ZWIĄZANE Z NIEWYPŁACALNOŚCIĄ, KONFLIKTEM INTERESÓW LUB WYKROCZENIAMI  
ZAWODOWYMI<sup>25</sup>

<p>Należy zauważyć, że do celów niniejszego zamówienia niektóre z poniższych podstaw wykluczenia mogą być zdefiniowane bardziej precyzyjnie w prawie krajowym, w stosownym ogłoszeniu lub w dokumentach zamówienia. Tak więc prawo krajowe może na przykład stanowić, że pojęcie „poważnego wykroczenia zawodowego” może obejmować kilka różnych postaci zachowania stanowiącego wykroczenie.</p>	
<p><b>Informacje dotyczące ewentualnej niewypłacalności, konfliktu interesów lub wykroczeń zawodowych</b></p>	<p><b>Odpowiedź:</b></p>
<p>Czy wykonawca, wedle własnej wiedzy, naruszył swoje obowiązki w dziedzinie prawa środowiska, prawa socjalnego i prawa pracy<sup>26</sup>?</p>	<p><input type="checkbox"/> Tak <input type="checkbox"/> Nie</p> <p><b>Jeżeli tak</b>, czy wykonawca przedsięwziął środki w celu wykazania swojej rzetelności pomimo istnienia odpowiedniej podstawy wykluczenia („samooczyszczenie”)?</p> <p><input type="checkbox"/> Tak <input type="checkbox"/> Nie</p> <p><b>Jeżeli tak</b>, proszę opisać przedsięwzięte środki: [.....]</p>
<p>Czy wykonawca znajduje się w jednej z następujących sytuacji: a) <b>zbankrutował</b>; lub b) <b>prowadzone jest wobec niego postępowanie upadłościowe</b> lub likwidacyjne; lub c) zawarł <b>układ z wierzycielami</b>; lub d) znajduje się w innej tego rodzaju sytuacji wynikającej z podobnej procedury przewidzianej w krajowych przepisach ustawowych i wykonawczych<sup>27</sup>; lub e) jego aktywami zarządza likwidator lub sąd; lub f) jego działalność gospodarcza jest zawieszona? <b>Jeżeli tak:</b></p> <ul style="list-style-type: none"> <li>– Proszę podać szczegółowe informacje:</li> <li>– Proszę podać powody, które pomimo powyższej sytuacji umożliwiają realizację zamówienia, z uwzględnieniem mających zastosowanie przepisów krajowych i środków dotyczących kontynuowania działalności gospodarczej<sup>28</sup>.</li> </ul> <p>Jeżeli odnośna dokumentacja jest dostępna w formie elektronicznej, proszę wskazać:</p>	<p><input type="checkbox"/> Tak <input type="checkbox"/> Nie</p> <p>– [.....]</p> <p>– [.....]</p>

<sup>25</sup> Zob. art. 57 ust. 4 dyrektywy 2014/24/WE.

<sup>26</sup> O których mowa, do celów niniejszego zamówienia, w prawie krajowym, w stosownym ogłoszeniu lub w dokumentach zamówienia bądź w art. 18 ust. 2 dyrektywy 2014/24/UE.

<sup>27</sup> Zob. przepisy krajowe, stosowne ogłoszenie lub dokumenty zamówienia.

<sup>28</sup> Nie trzeba podawać tych informacji, jeżeli wykluczenie wykonawców w jednym z przypadków wymienionych w lit. a)–f) stało się obowiązkowe na mocy obowiązującego prawa krajowego bez żadnej możliwości odstępstwa w sytuacji, gdy wykonawcy są pomimo to w stanie zrealizować zamówienie.





	(adres internetowy, wydający urząd lub organ, dokładne dane referencyjne dokumentacji): [.....][.....][.....]
Czy wykonawca jest winien <b>poważnego wykroczenia zawodowego</b> <sup>29</sup> ? Jeżeli tak, proszę podać szczegółowe informacje na ten temat:	<input type="checkbox"/> Tak <input type="checkbox"/> Nie  [.....] <b>Jeżeli tak</b> , czy wykonawca przedsięwziął środki w celu samooczyszczenia? <input type="checkbox"/> Tak <input type="checkbox"/> Nie <b>Jeżeli tak</b> , proszę opisać przedsięwzięte środki: [.....]
Czy wykonawca zawarł z innymi wykonawcami porozumienia mające na celu zakłócenie konkurencji? Jeżeli tak, proszę podać szczegółowe informacje na ten temat:	<input type="checkbox"/> Tak <input type="checkbox"/> Nie  [...] <b>Jeżeli tak</b> , czy wykonawca przedsięwziął środki w celu samooczyszczenia? <input type="checkbox"/> Tak <input type="checkbox"/> Nie <b>Jeżeli tak</b> , proszę opisać przedsięwzięte środki: [.....]
Czy wykonawca wie o jakimkolwiek konflikcie interesów <sup>30</sup> spowodowanym jego udziałem w postępowaniu o udzielenie zamówienia? Jeżeli tak, proszę podać szczegółowe informacje na ten temat:	<input type="checkbox"/> Tak <input type="checkbox"/> Nie  [...]
Czy wykonawca lub przedsiębiorstwo związane z wykonawcą doradzał(-o) instytucji zamawiającej lub podmiotowi zamawiającemu bądź był(-o) w inny sposób zaangażowany(-e) w przygotowanie postępowania o udzielenie zamówienia? Jeżeli tak, proszę podać szczegółowe informacje na ten temat:	<input type="checkbox"/> Tak <input type="checkbox"/> Nie  [...]
Czy wykonawca znajdował się w sytuacji, w której wcześniejsza umowa w sprawie zamówienia publicznego, wcześniejsza umowa z podmiotem zamawiającym lub wcześniejsza umowa w sprawie koncesji została <b>rozwiązana przed czasem</b> , lub w której nałożone zostało odszkodowanie bądź inne porównywalne sankcje w związku z tą wcześniejszą umową? Jeżeli tak, proszę podać szczegółowe informacje na ten temat:	<input type="checkbox"/> Tak <input type="checkbox"/> Nie  [...] <b>Jeżeli tak</b> , czy wykonawca przedsięwziął środki w celu samooczyszczenia? <input type="checkbox"/> Tak <input type="checkbox"/> Nie <b>Jeżeli tak</b> , proszę opisać przedsięwzięte środki: [.....]
Czy wykonawca może potwierdzić, że: <b>nie jest winny poważnego wprowadzenia w błąd</b> przy dostarczaniu informacji wymaganych do weryfikacji braku podstaw wykluczenia lub do	<input type="checkbox"/> Tak <input type="checkbox"/> Nie

<sup>29</sup>
<sup>30</sup> W stosownych przypadkach zob. definicje w prawie krajowym, stosownym ogłoszeniu lub dokumentach zamówienia.  
Wskazanym w prawie krajowym, stosownym ogłoszeniu lub dokumentach zamówienia.



<p>weryfikacji spełnienia kryteriów kwalifikacji;  b) <b>nie zataił</b> tych informacji;  c) jest w stanie niezwłocznie przedstawić dokumenty potwierdzające wymagane przez instytucję zamawiającą lub podmiot zamawiający;  oraz  d) nie przedsięwziął kroków, aby w bezprawny sposób wpłynąć na proces podejmowania decyzji przez instytucję zamawiającą lub podmiot zamawiający, pozyskać informacje poufne, które mogą dać mu nienależną przewagę w postępowaniu o udzielenie zamówienia, lub wskutek zaniedbania przedstawić wprowadzające w błąd informacje, które mogą mieć istotny wpływ na decyzje w sprawie wykluczenia, kwalifikacji lub udzielenia zamówienia?</p>	
--	--

**D: INNE PODSTAWY WYKLUCZENIA, KTÓRE MOGĄ BYĆ PRZEWIDZIANE W PRZEPISACH KRAJOWYCH PAŃSTWA CZŁONKOWSKIEGO INSTYTUCJI ZAMAWIAJĄCEJ LUB PODMIOTU ZAMAWIAJĄCEGO**

<b>Podstawy wykluczenia o charakterze wyłącznie krajowym</b>	<b>Odpowiedź:</b>
<p>Czy mają zastosowanie <b>podstawy wykluczenia o charakterze wyłącznie krajowym</b> określone w stosownym ogłoszeniu lub w dokumentach zamówienia?  Jeżeli dokumentacja wymagana w stosownym ogłoszeniu lub w dokumentach zamówienia jest dostępna w formie elektronicznej, proszę wskazać:</p>	<p><input type="checkbox"/> Tak <input type="checkbox"/> Nie</p> <p>(adres internetowy, wydający urząd lub organ, dokładne dane referencyjne dokumentacji):  [.....][.....][.....]<sup>31</sup></p>
<p><b>W przypadku gdy ma zastosowanie którakolwiek z podstaw wykluczenia o charakterze wyłącznie krajowym</b>, czy wykonawca przedsięwziął środki w celu samooczyszczenia?  <b>Jeżeli tak</b>, proszę opisać przedsięwzięte środki:</p>	<p><input type="checkbox"/> Tak <input type="checkbox"/> Nie</p> <p>[.....]</p>

<sup>31</sup> Proszę powtórzyć tyle razy, ile jest to konieczne.



### Część IV: Kryteria kwalifikacji

W odniesieniu do kryteriów kwalifikacji (sekcja  $\alpha$  lub sekcje A–D w niniejszej części) wykonawca oświadcza, że:

$\alpha$ : OGÓLNE OŚWIADCZENIE DOTYCZĄCE WSZYSTKICH KRYTERIÓW KWALIFIKACJI

**Wykonawca powinien wypełnić to pole jedynie w przypadku gdy instytucja zamawiająca lub podmiot zamawiający wskazały w stosownym ogłoszeniu lub w dokumentach zamówienia, o których mowa w ogłoszeniu, że wykonawca może ograniczyć się do wypełnienia sekcji  $\alpha$  w części IV i nie musi wypełniać żadnej z pozostałych sekcji w części IV:**

Spełnienie wszystkich wymaganych kryteriów kwalifikacji	Odpowiedź
Spełnia wymagane kryteria kwalifikacji:	<input type="checkbox"/> Tak <input type="checkbox"/> Nie

#### A: KOMPETENCJE

**Wykonawca powinien przedstawić informacje jedynie w przypadku gdy instytucja zamawiająca lub podmiot zamawiający wymagają danych kryteriów kwalifikacji w stosownym ogłoszeniu lub w dokumentach zamówienia, o których mowa w ogłoszeniu.**

Kompetencje	Odpowiedź
<b>1) Figuruje w odpowiednim rejestrze zawodowym lub handlowym</b> prowadzonym w państwie członkowskim siedziby wykonawcy <sup>32</sup> : Jeżeli odnośna dokumentacja jest dostępna w formie elektronicznej, proszę wskazać:	[...]  (adres internetowy, wydający urząd lub organ, dokładne dane referencyjne dokumentacji): [.....][.....][.....]
<b>2) W odniesieniu do zamówień publicznych na usługi:</b> Czy konieczne jest posiadanie określonego zezwolenia lub bycie członkiem określonej organizacji, aby mieć możliwość świadczenia usługi, o której mowa, w państwie siedziby wykonawcy?	<input type="checkbox"/> Tak <input type="checkbox"/> Nie  Jeżeli tak, proszę określić, o jakie zezwolenie lub status członkowski chodzi, i wskazać, czy wykonawca je posiada: <input type="checkbox"/> Tak <input type="checkbox"/> Nie  (adres internetowy, wydający urząd lub organ, dokładne dane referencyjne dokumentacji): [.....][.....][.....]
Jeżeli odnośna dokumentacja jest dostępna w formie elektronicznej, proszę wskazać:	

<sup>32</sup> Zgodnie z opisem w załączniku XI do dyrektywy 2014/24/UE; wykonawcy z niektórych państw członkowskich mogą być zobowiązani do spełnienia innych wymogów określonych w tym załączniku.



**B: SYTUACJA EKONOMICZNA I FINANSOWA**

Wykonawca powinien przedstawić informacje jedynie w przypadku gdy instytucja zamawiająca lub podmiot zamawiający wymagają danych kryteriów kwalifikacji w stosownym ogłoszeniu lub w dokumentach zamówienia, o których mowa w ogłoszeniu.	
Sytuacja ekonomiczna i finansowa	Odpowiedź:
<p>1a) Jego („ogólny”) <b>roczny obrót</b> w ciągu określonej liczby lat obrotowych wymaganej w stosownym ogłoszeniu lub dokumentach zamówienia jest następujący:</p> <p><b>i/lub</b></p> <p>1b) Jego <b>średni roczny obrót w ciągu określonej liczby lat wymaganej w stosownym ogłoszeniu lub dokumentach zamówienia jest następujący<sup>33</sup> ( ):</b></p> <p>Jeżeli odnośna dokumentacja jest dostępna w formie elektronicznej, proszę wskazać:</p>	<p>rok: [.....] obrót: [.....] [...] waluta            rok: [.....] obrót: [.....] [...] waluta            rok: [.....] obrót: [.....] [...] waluta</p> <p>(liczba lat, średni obrót): [.....], [.....] [...] waluta</p> <p>(adres internetowy, wydający urząd lub organ, dokładne dane referencyjne dokumentacji):            [.....][.....][.....]</p>
<p>2a) Jego roczny („specyficzny”) <b>obró</b>t w obszarze działalności gospodarczej objętym zamówieniem i określonym w stosownym ogłoszeniu lub dokumentach zamówienia w ciągu wymaganej liczby lat obrotowych jest następujący:</p> <p><b>i/lub</b></p> <p>2b) Jego <b>średni roczny obrót w przedmiotowym obszarze i w ciągu określonej liczby lat wymaganej w stosownym ogłoszeniu lub dokumentach zamówienia jest następujący<sup>34</sup>:</b></p> <p>Jeżeli odnośna dokumentacja jest dostępna w formie elektronicznej, proszę wskazać:</p>	<p>rok: [.....] obrót: [.....] [...] waluta            rok: [.....] obrót: [.....] [...] waluta            rok: [.....] obrót: [.....] [...] waluta</p> <p>(liczba lat, średni obrót): [.....], [.....] [...] waluta</p> <p>(adres internetowy, wydający urząd lub organ, dokładne dane referencyjne dokumentacji):            [.....][.....][.....]</p>
<p>3) W przypadku gdy informacje dotyczące obrotu (ogólnego lub specyficznego) nie są dostępne za cały wymagany okres, proszę podać datę założenia przedsiębiorstwa wykonawcy lub rozpoczęcia działalności przez wykonawcę:</p>	<p>[.....]</p>
<p>4) W odniesieniu do <b>wskaźników finansowych<sup>35</sup></b> określonych w stosownym ogłoszeniu lub dokumentach zamówienia wykonawca oświadcza, że aktualna(-e) wartość(-ci) wymaganego(-ych) wskaźnika(-ów) jest (są) następująca(-e).</p> <p>Jeżeli odnośna dokumentacja jest dostępna w formie elektronicznej, proszę wskazać:</p>	<p>(określenie wymaganego wskaźnika – stosunek X do Y<sup>36</sup> – oraz wartość):            [.....], [.....]<sup>37</sup></p> <p>(adres internetowy, wydający urząd lub organ, dokładne dane referencyjne dokumentacji):            [.....][.....][.....]</p>

<sup>33</sup> Jedynie jeżeli jest to dopuszczone w stosownym ogłoszeniu lub dokumentach zamówienia.

<sup>34</sup> Jedynie jeżeli jest to dopuszczone w stosownym ogłoszeniu lub dokumentach zamówienia.

<sup>35</sup> Np. stosunek aktywów do zobowiązań.

<sup>36</sup> Np. stosunek aktywów do zobowiązań.

<sup>37</sup> Proszę powtórzyć tyle razy, ile jest to konieczne.



<p>5) W ramach <b>ubezpieczenia z tytułu ryzyka zawodowego</b> wykonawca jest ubezpieczony na następującą kwotę: Jeżeli te informacje są dostępne w formie elektronicznej, proszę wskazać:</p>	<p>[.....] [...] waluta  (adres internetowy, wydający urząd lub organ, dokładne dane referencyjne dokumentacji): [.....][.....][.....]</p>
<p>6) W odniesieniu do <b>innych ewentualnych wymogów ekonomicznych lub finansowych</b>, które mogły zostać określone w stosownym ogłoszeniu lub dokumentach zamówienia, wykonawca oświadcza, że Jeżeli odnośna dokumentacja, która <b>mogła</b> zostać określona w stosownym ogłoszeniu lub w dokumentach zamówienia, jest dostępna w formie elektronicznej, proszę wskazać:</p>	<p>[.....]  (adres internetowy, wydający urząd lub organ, dokładne dane referencyjne dokumentacji): [.....][.....][.....]</p>

**C: ZDOLNOŚĆ TECHNICZNA I ZAWODOWA**

<b>Wykonawca powinien przedstawić informacje jedynie w przypadku gdy instytucja zamawiająca lub podmiot zamawiający wymagają danych kryteriów kwalifikacji w stosownym ogłoszeniu lub w dokumentach zamówienia, o których mowa w ogłoszeniu.</b>									
<b>Zdolność techniczna i zawodowa</b>	<b>Odpowiedź:</b>								
<p>1a) Jedynie w odniesieniu do <b>zamówień publicznych na roboty budowlane</b>: W okresie odniesienia<sup>38</sup> wykonawca <b>wykonał następujące roboty budowlane określonego rodzaju</b>: Jeżeli odnośna dokumentacja dotycząca zadowalającego wykonania i rezultatu w odniesieniu do najważniejszych robót budowlanych jest dostępna w formie elektronicznej, proszę wskazać:</p>	<p>Liczba lat (okres ten został wskazany w stosownym ogłoszeniu lub dokumentach zamówienia): [...] Roboty budowlane: [.....]  (adres internetowy, wydający urząd lub organ, dokładne dane referencyjne dokumentacji): [.....][.....][.....]</p>								
<p>1b) Jedynie w odniesieniu do <b>zamówień publicznych na dostawy i zamówień publicznych na usługi</b>: W okresie odniesienia<sup>39</sup> wykonawca <b>zrealizował następujące główne dostawy określonego rodzaju lub wyświadczył następujące główne usługi określonego rodzaju</b>: Przy sporządzaniu wykazu proszę podać kwoty, daty i odbiorców, zarówno publicznych, jak i prywatnych<sup>40</sup>:</p>	<p>Liczba lat (okres ten został wskazany w stosownym ogłoszeniu lub dokumentach zamówienia): [...]</p> <table border="1" data-bbox="783 1547 1342 1624"> <thead> <tr> <th>Opis</th> <th>Kwoty</th> <th>Daty</th> <th>Odbiorcy</th> </tr> </thead> <tbody> <tr> <td> </td> <td> </td> <td> </td> <td> </td> </tr> </tbody> </table>	Opis	Kwoty	Daty	Odbiorcy				
Opis	Kwoty	Daty	Odbiorcy						
<p>2) Może skorzystać z usług następujących</p>	<p>[.....]</p>								

<sup>38</sup> Instytucje zamawiające mogą wymagać, aby okres ten wynosił do pięciu lat, i dopuszczać legitymowanie się doświadczeniem sprzed ponad pięciu lat.

<sup>39</sup> Instytucje zamawiające mogą wymagać, aby okres ten wynosił do trzech lat, i dopuszczać legitymowanie się doświadczeniem sprzed ponad trzech lat.

<sup>40</sup> Innymi słowy, należy wymienić **wszystkich** odbiorców, a wykaz powinien obejmować zarówno klientów publicznych, jak i prywatnych w odniesieniu do przedmiotowych dostaw lub usług.



<p><b>pracowników technicznych lub służb technicznych<sup>41</sup></b>, w szczególności tych odpowiedzialnych za kontrolę jakości: W przypadku zamówień publicznych na roboty budowlane wykonawca będzie mógł się zwrócić do następujących pracowników technicznych lub służb technicznych o wykonanie robót:</p>	<p>[.....]</p>
<p>3) Korzysta z następujących <b>urządzeń technicznych oraz środków w celu zapewnienia jakości</b>, a jego <b>zaplecze naukowo-badawcze</b> jest następujące:</p>	<p>[.....]</p>
<p>4) Podczas realizacji zamówienia będzie mógł stosować następujące systemy <b>zarządzania łańcuchem dostaw</b> i śledzenia łańcucha dostaw:</p>	<p>[.....]</p>
<p>5) <b>W odniesieniu do produktów lub usług o złożonym charakterze, które mają zostać dostarczone, lub – wyjątkowo – w odniesieniu do produktów lub usług o szczególnym przeznaczeniu:</b> Czy wykonawca <b>zezwoli</b> na przeprowadzenie <b>kontroli<sup>42</sup> swoich zdolności produkcyjnych lub zdolności technicznych</b>, a w razie konieczności także dostępnych mu <b>środków naukowych i badawczych</b>, jak również <b>środków kontroli jakości</b>?</p>	<p><input type="checkbox"/> Tak <input type="checkbox"/> Nie</p>
<p>6) Następującym <b>wykształceniem i kwalifikacjami zawodowymi</b> legitymuje się: a) sam usługodawca lub wykonawca: <b>lub</b> (w zależności od wymogów określonych w stosownym ogłoszeniu lub dokumentach zamówienia): b) jego kadra kierownicza:</p>	<p>a) [.....] b) [.....]</p>
<p>7) Podczas realizacji zamówienia wykonawca będzie mógł stosować następujące <b>środki zarządzania środowiskowego</b>:</p>	<p>[.....]</p>
<p>8) Wielkość <b>średniego rocznego zatrudnienia</b> u wykonawcy oraz liczebność kadry kierowniczej w ostatnich trzech latach są następujące</p>	<p>Rok, średnie roczne zatrudnienie: [.....], [.....] [.....], [.....] [.....], [.....] Rok, liczebność kadry kierowniczej: [.....], [.....] [.....], [.....] [.....], [.....]</p>
<p>9) Będzie dysponował następującymi</p>	<p>[.....]</p>

<sup>41</sup> W przypadku pracowników technicznych lub służb technicznych nienależących bezpośrednio do przedsiębiorstwa danego wykonawcy, lecz na których zdolności wykonawca ten polega, jak określono w części II sekcja C, należy wypełnić odrębne formularze jednolitego europejskiego dokumentu zamówienia.

<sup>42</sup> Kontrolę ma przeprowadzać instytucja zamawiająca lub – w przypadku gdy instytucja ta wyrazi na to zgodę – w jej imieniu, właściwy organ urzędowy państwa, w którym dostawca lub usługodawca ma siedzibę.



narzędziami, wyposażeniem zakładu i urządzeniami technicznymi na potrzeby realizacji zamówienia:	
10) Wykonawca <b>zamierza ewentualnie zlecić podwykonawcom<sup>43</sup> następującą część (procentową) zamówienia:</b>	[.....]
11) W odniesieniu do <b>zamówień publicznych na dostawy:</b> Wykonawca dostarczy wymagane próbki, opisy lub fotografie produktów, które mają być dostarczone i którym nie musi towarzyszyć świadectwo autentyczności. Wykonawca oświadcza ponadto, że w stosownych przypadkach przedstawi wymagane świadectwa autentyczności. Jeżeli odnośna dokumentacja jest dostępna w formie elektronicznej, proszę wskazać:	<input type="checkbox"/> Tak <input type="checkbox"/> Nie  <input type="checkbox"/> Tak <input type="checkbox"/> Nie  (adres internetowy, wydający urząd lub organ, dokładne dane referencyjne dokumentacji): [.....][.....][.....]
12) W odniesieniu do <b>zamówień publicznych na dostawy:</b> Czy wykonawca może przedstawić wymagane <b>zaświadczenia</b> sporządzone przez urzędowe <b>instytuty</b> lub agencje <b>kontroli jakości</b> o uznanych kompetencjach, potwierdzające zgodność produktów poprzez wyraźne odniesienie do specyfikacji technicznych lub norm, które zostały określone w stosownym ogłoszeniu lub dokumentach zamówienia? <b>Jeżeli nie</b> , proszę wyjaśnić dlaczego, i wskazać, jakie inne środki dowodowe mogą zostać przedstawione: Jeżeli odnośna dokumentacja jest dostępna w formie elektronicznej, proszę wskazać:	<input type="checkbox"/> Tak <input type="checkbox"/> Nie       [...]  (adres internetowy, wydający urząd lub organ, dokładne dane referencyjne dokumentacji): [.....][.....][.....]

**D: SYSTEMY ZAPEWNIANIA JAKOŚCI I NORMY ZARZĄDZANIA ŚRODOWISKOWEGO**

<b>Wykonawca powinien przedstawić informacje jedynie w przypadku gdy instytucja zamawiająca lub podmiot zamawiający wymagają systemów zapewniania jakości lub norm zarządzania środowiskowego w stosownym ogłoszeniu lub w dokumentach zamówienia, o których mowa w ogłoszeniu.</b>	
<b>Systemy zapewniania jakości i normy zarządzania środowiskowego</b>	<b>Odpowiedź:</b>
Czy wykonawca będzie w stanie <del>przedstawić zaświadczenia sporządzone przez niezależne jednostki, poświadczające spełnienie przez wykonawcę wymaganych norm zapewniania</del>	<input type="checkbox"/> Tak <input type="checkbox"/> Nie

<sup>43</sup> Należy zauważyć, że jeżeli wykonawca postanowił zlecić podwykonawcom realizację części zamówienia oraz polega na zdolności podwykonawców na potrzeby realizacji tej części, to należy wypełnić odrębny jednolity europejski dokument zamówienia dla tych podwykonawców (zob. powyżej, część II sekcja C).



<p><b>jakości</b>, w tym w zakresie dostępności dla osób niepełnosprawnych?  <b>Jeżeli nie</b>, proszę wyjaśnić dlaczego, i określić, jakie inne środki dowodowe dotyczące systemu zapewniania jakości mogą zostać przedstawione: Jeżeli odnośna dokumentacja jest dostępna w formie elektronicznej, proszę wskazać:</p>	<p>[.....] [.....]</p> <p>(adres internetowy, wydający urząd lub organ, dokładne dane referencyjne dokumentacji):          [.....][.....][.....]</p>
<p>Czy wykonawca będzie w stanie przedstawić <b>zaświadczenia</b> sporządzone przez niezależne jednostki, poświadczające spełnienie przez wykonawcę wymogów określonych <b>systemów lub norm zarządzania środowiskowego</b>?  <b>Jeżeli nie</b>, proszę wyjaśnić dlaczego, i określić, jakie inne środki dowodowe dotyczące <b>systemów lub norm zarządzania środowiskowego</b> mogą zostać przedstawione:          Jeżeli odnośna dokumentacja jest dostępna w formie elektronicznej, proszę wskazać:</p>	<p><input type="checkbox"/> Tak <input type="checkbox"/> Nie</p> <p>[.....] [.....]</p> <p>(adres internetowy, wydający urząd lub organ, dokładne dane referencyjne dokumentacji):          [.....][.....][.....]</p>





**Część V: Ograniczanie liczby kwalifikujących się kandydatów**

Wykonawca powinien przedstawić informacje jedynie w przypadku gdy instytucja zamawiająca lub podmiot zamawiający określiły obiektywne i niedyskryminacyjne kryteria lub zasady, które mają być stosowane w celu ograniczenia liczby kandydatów, którzy zostaną zaproszeni do złożenia ofert lub prowadzenia dialogu. Te informacje, którym mogą towarzyszyć wymogi dotyczące (rodzajów) zaświadczeń lub rodzajów dowodów w formie dokumentów, które ewentualnie należy przedstawić, określono w stosownym ogłoszeniu lub w dokumentach zamówienia, o których mowa w ogłoszeniu.

Dotyczy jedynie procedury ograniczonej, procedury konkurencyjnej z negocjacjami, dialogu konkurencyjnego i partnerstwa innowacyjnego:

**Wykonawca oświadcza, że:**

Ograniczanie liczby kandydatów	Odpowiedź:
<p>W następujący sposób <b>spełnia</b> obiektywne i niedyskryminacyjne kryteria lub zasady, które mają być stosowane w celu ograniczenia liczby kandydatów:</p> <p>W przypadku gdy wymagane są określone zaświadczenia lub inne rodzaje dowodów w formie dokumentów, proszę wskazać dla <b>każdego</b> z nich, czy wykonawca posiada wymagane dokumenty:</p> <p>Jeżeli niektóre z tych zaświadczeń lub rodzajów dowodów w formie dokumentów są dostępne w postaci elektronicznej<sup>44</sup>, proszę wskazać dla <b>każdego</b> z nich:</p>	<p>[....]</p> <p><input type="checkbox"/> Tak <input type="checkbox"/> Nie<sup>45</sup></p> <p>(adres internetowy, wydający urząd lub organ, dokładne dane referencyjne dokumentacji):</p> <p>[.....][.....][.....]<sup>46</sup></p>

**Część VI: Oświadczenia końcowe**

Niżej podpisany(-a)(-i) oficjalnie oświadcza(-ją), że informacje podane powyżej w częściach II–V są dokładne i prawidłowe oraz że zostały przedstawione z pełną świadomością konsekwencji poważnego wprowadzenia w błąd.

Niżej podpisany(-a)(-i) oficjalnie oświadcza(-ją), że jest (są) w stanie, na żądanie i bez zwłoki, przedstawić zaświadczenia i inne rodzaje dowodów w formie dokumentów, z wyjątkiem przypadków, w których:

a) instytucja zamawiająca lub podmiot zamawiający ma możliwość uzyskania odpowiednich dokumentów potwierdzających bezpośrednio za pomocą bezpłatnej krajowej bazy danych w dowolnym państwie członkowskim<sup>47</sup>, lub

b) najpóźniej od dnia 18 kwietnia 2018 r.<sup>48</sup>, instytucja zamawiająca lub podmiot zamawiający już posiada odpowiednią dokumentację.

Niżej podpisany(-a)(-i) oficjalnie wyraża(-ją) zgodę na to, aby [wskazać instytucję zamawiającą lub podmiot zamawiający określone w części I, sekcja A] uzyskać(-a)(-o) dostęp do dokumentów potwierdzających informacje, które zostały przedstawione w [wskazać część/sekcję/punkt(-y), których to

<sup>44</sup> Proszę jasno wskazać, do której z pozycji odnosi się odpowiedź.

<sup>45</sup> Proszę powtórzyć tyle razy, ile jest to konieczne.

<sup>46</sup> Proszę powtórzyć tyle razy, ile jest to konieczne.

<sup>47</sup> Pod warunkiem że wykonawca przekazał niezbędne informacje (adres internetowy, dane wydającego urzędu lub organu, dokładne dane referencyjne dokumentacji) umożliwiające instytucji zamawiającej lub podmiotowi zamawiającemu tę czynność. W razie potrzeby musi temu towarzyszyć odpowiednia zgoda na uzyskanie takiego dostępu.

<sup>48</sup> W zależności od wdrożenia w danym kraju artykułu 59 ust. 5 akapit drugi dyrektywy 2014/24/UE.



dotyczy] niniejszego jednolitego europejskiego dokumentu zamówienia, na potrzeby [określić postępowanie o udzielenie zamówienia: (skrótowy opis, adres publikacyjny w Dzienniku Urzędowym Unii Europejskiej, numer referencyjny)].

Data, miejscowość oraz – jeżeli jest to wymagane lub konieczne – podpis(-y): [.....]



Załącznik nr 3 do SIWZ

(nazwa Wykonawcy)	<b>OŚWIADCZENIE</b> o niezaleganiu z uiszczaniem podatków, opłat lub składek na ubezpieczenie
-------------------	---

Składając ofertę w Postępowaniu o udzielenie Zamówienia na: „Zawarcie Umów Ramowych na realizację usług o charakterze projektowo-programistycznym i konsultacyjnym w systemie Siebel” (znak Postępowania: ZP/09/EITE-DS/2018),

**OŚWIADCZAMY**, iż został(a) wydany(a)\*/nie został(a) wydany(a)\* wobec nas prawomocny wyrok sądu lub ostateczna decyzja administracyjna o zaleganiu z uiszczaniem podatków, opłat lub składek na ubezpieczenia społeczne lub zdrowotne<sup>49\*\*</sup>.

....., dnia .....2019 r.

.....  
(podpis Wykonawcy/Pełnomocnika)

\*Niepotrzebne skreślić

\*\*W przypadku wydania prawomocnego wyroku sądu lub ostatecznej decyzji administracyjnej o zaleganiu z uiszczaniem podatków, opłat lub składek na ubezpieczenie społeczne lub zdrowotne, należy przedstawić dokumenty potwierdzające dokonanie płatności tych należności wraz z ewentualnymi odsetkami lub grzywnami lub zawarcie wiążącego porozumienia w sprawie spłat tych należności.



Załącznik nr 4 do SIWZ

(nazwa Wykonawcy)	<b>OŚWIADCZENIE</b> o braku orzeczenia tytułem środka zapobiegawczego zakazu ubiegania się o zamówienie publiczne
-------------------	--

Składając ofertę w Postępowaniu o udzielenie Zamówienia na: „Zawarcie Umów Ramowych na realizację usług o charakterze projektowo-programistycznym i konsultacyjnym w systemie Siebel” (znak Postępowania: ZP/09/EITE-DS/2018),

**OŚWIADCZAMY**, iż nie został orzeczonej w stosunku do nas tytułem środka zapobiegawczego zakaz ubiegania się o zamówienia publiczne.

....., dnia .....2019 r.

.....  
(podpis Wykonawcy/Pełnomocnika)



(nazwa Wykonawcy)	<b>OŚWIADCZENIE</b> o niezaleganiu z opłacaniem podatków i opłat lokalnych
-------------------	---

Składając ofertę w Postępowaniu o udzielenie Zamówienia na: „Zawarcie Umów Ramowych na realizację usług o charakterze projektowo-programistycznym i konsultacyjnym w systemie Siebel” (znak Postępowania: ZP/09/EITE-DS/2018),

**OŚWIADCZAMY**, iż nie zalegamy z opłacaniem podatków i opłat lokalnych, o których mowa w ustawie z dnia 12 stycznia 1991 r. o podatkach i opłatach lokalnych (Dz. U. z 2016 r. poz. 716).

....., dnia .....2019 r.

.....  
(podpis Wykonawcy/Pelnomocnika)



Załącznik nr 6 do SIWZ

(nazwa Wykonawcy)	<b>OŚWIADCZENIE</b> dotyczące przynależności do grupy kapitałowej
-------------------	--

Składając ofertę w Postępowaniu o udzielenie Zamówienia na: „Zawarcie Umów Ramowych na realizację usług o charakterze projektowo-programistycznym i konsultacyjnym w systemie Siebel” (znak Postępowania: ZP/09/EITE-DS/2018),

**OŚWIADCZAMY**, iż przynależymy\*/ nie przynależymy\* do tej samej grupy kapitałowej<sup>50\*\*</sup>.

....., dnia .....2019 r.

.....  
(podpis Wykonawcy/Pełnomocnika)

\*Niepotrzebne skreślić

\*\* W przypadku przynależności do tej samej grupy kapitałowej Wykonawca może złożyć wraz z oświadczeniem dokumenty bądź informacje potwierdzające, że powiązania z innym Wykonawcą nie prowadzą do zakłócenia konkurencji w Postępowaniu.

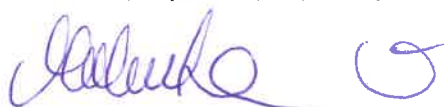

(nazwa Wykonawcy)

## WYKAZ „DOŚWIADCZENIE ZAWODOWE”

Składając ofertę w Postępowaniu o udzielenie Zamówienia na: „Zawarcie Umów Ramowych na realizację usług o charakterze projektowo-programistycznym i konsultacyjnym w systemie Siebel” (znak Postępowania: ZP/09/EITE-DS/2018),

**OŚWIADCZAMY**, iż w okresie ostatnich trzech lat przed upływem terminu składania ofert, a jeżeli okres prowadzenia działalności jest krótszy – w tym okresie, wykonałmy następujące zamówienia (zgodnie z warunkiem określonym w III.1.3) ogłoszenia o Zamówieniu):

Lp.	Przedmiot oraz główne parametry zamówienia	Wartość zamówienia (zł netto)	Termin realizacji*		Podmiot, na rzecz którego usługa została wykonana (nazwa, adres)
			Rozpoczęcie [dd/mm/rrrr]	Zakończenie [dd/mm/rrrr]	
1.					
2.					
3.					

\* niepotrzebne skreślić

Do każdego zamówienia wymienionego w ww. wykazie, należy załączyć dowody potwierdzające, że zamówienia te zostały wykonane należycie tj.:

- referencje bądź inne dokumenty wystawione przez podmiot, na rzecz którego dostawy były wykonywane,
- jeżeli z uzasadnionej przyczyny o obiektywnym charakterze Wykonawca nie jest w stanie uzyskać dokumentów, o których mowa w lit. a) powyżej – oświadczenie Wykonawcy.

Ww. dokumenty należy przedłożyć w porządku odpowiadającym numeracji z tabeli.

....., dnia ..... 2019 r.

.....

(podpis Wykonawcy/Pehomocnika)





**WYKAZ OSÓB SKIEROWANYCH DO REALIZACJI ZAMÓWIENIA PUBLICZNEGO**

(nazwa Wykonawcy)

*[Handwritten signature]*

Składając ofertę w Postępowaniu o udzielenie zamówienia na: „Zawarcie Umów Ramowych na realizację usług o charakterze projektowo-programistycznym i konsultacyjnym w systemie Siebel” (znak Postępowania: ZP/09/EITE-DS/2018),

OŚWIADCZAMY, że dysponujemy następującymi osobami, które zostaną skierowane do realizacji Zamówienia (zgodnie z warunkiem określonym w III.1.3) ogłoszenia o Zamówieniu:

Lp	Nr dołączonego CV	Nazwisko i imię	Profil specjalisty (Administrator/Programista/Analityk systemów, Architekt systemów IT)	Kwalifikacje zawodowe, uprawnienia, doświadczenie i wykształcenie niezbędne do wykonania Zamówienia, a także zakres wykonywanych czynności	Doświadczenie w pracy we wskazanej roli w latach	Projekty rozwoju systemu informatycznego obejmującego co najmniej billing, funkcjonującego w oparciu o technologię Oracle Utilities Customer Care & Billing, w których specjalista brał udział	Podstawa do dysponowania wskazaną osobą
			np. Administrator		np. 4 lata	np. Projekt nr 1: ..... np. Projekt nr 2: ..... np. Projekt nr 3: ..... np. Projekt nr „n”: .....	

Do każdego wymienionego specjalisty prosimy o dołączenie CV

Ww. dokumenty należy przedłożyć w porządku odpowiadającym numeracji z tabeli.

....., dnia ..... 2019 r.

.....  
podpis Wykonawcy/Pełnomocnika)

*[Handwritten signature]*



**ZOBOWIĄZANIE  
do udostępnienia zasobów**

.....  
(nazwa Podmiotu)

.....  
(adres Podmiotu)

**Dotyczy:** Postępowania o udzielenie Zamówienia na „Zawarcie Umów Ramowych na realizację usług o charakterze projektowo-programistycznym i konsultacyjnym w systemie Siebel” (znak Postępowania: ZP/09/EITE-DS/2018).

Działając na podstawie art. 22a ust. 1 Ustawy OŚWIADCZAMY, iż zobowiązujemy się do oddania Wykonawcy, tj..... z siedzibą w ....., do dyspozycji niezbędnych zasobów w zakresie:

**1) naszej zdolności zawodowej**

Mając na uwadze powyższe, wskazujemy następujące informacje:

a) zakres udostępnianych przez nas zasobów:

.....  
.....  
.....  
.....

b) sposób wykorzystania naszych zasobów przy wykonywaniu przedmiotowego Zamówienia:

.....  
.....  
.....

c) zakres i okres udziału nas przy wykonywaniu przedmiotowego Zamówienia:

.....  
.....  
.....  
.....



Jednocześnie **OŚWIADCZAMY**, iż w odniesieniu do naszych zdolności, na których polega Wykonawca w celu wykazania spełniania warunków udziału w Postępowaniu (dotyczy wykształcenia, kwalifikacji zawodowych lub doświadczenia), zrealizujemy:

- usługi, w następującym zakresie:.....  
.....

których wskazane zdolności dotyczą.

## 2) sytuacji ekonomicznej lub finansowej

Mając na uwadze powyższe, wskazujemy następujące informacje:

- a) zakres udostępnianych przez nas zasobów:

.....  
.....

- b) sposób wykorzystania naszych zasobów przy wykonywaniu przedmiotowego Zamówienia:

.....  
.....

- c) zakres i okres udziału nas przy wykonywaniu przedmiotowego Zamówienia:

.....  
.....

Ponadto **OŚWIADCZAMY**, że upoważniamy również rzeczonoego Wykonawcę do poświadczania za zgodność z oryginałem dokumentów wystawionych na naszą rzecz przedkładanych w ramach przedmiotowego Postępowania w celu oceny spełniania przez ww. Wykonawcę warunków udziału w niniejszym Postępowaniu o udzielenie Zamówienia (w tym do udzielania dalszych pełnomocnictw w ww. zakresie)\*\*.

\*\*skreślić, jeżeli nie dotyczy.

....., dnia .....2019 r.

.....  
(podpis Podmiotu)



(nazwa Wykonawcy)	Formularz „Oferta”
-------------------	--------------------

**Zamawiający:**

Energa Informatyka i Technologie sp. z o.o.  
Al. Grunwaldzka 472 a  
80 – 309 Gdańsk

**Adres do korespondencji:**

Energa Informatyka i Technologie sp. z o.o.  
Olivia Point, V p. (Sekretariat)  
Al. Grunwaldzka 472a  
80 – 309 Gdańsk

<https://energa.eb2b.com.pl>

Adres e – mail: [agnieszka.rudzka@energa.pl](mailto:agnieszka.rudzka@energa.pl)

W odpowiedzi na publiczne ogłoszenie o Zamówieniu w sprawie udzielenia zamówienia publicznego w trybie przetargu nieograniczonego na „Zawarcie Umów Ramowych na realizację usług o charakterze projektowo-programistycznym i konsultacyjnym w systemie Siebel” (znak Postępowania: ZP/09/EITE-DS/2018), my niżej podpisani:

**Wykonawca 1** .....

adres ul. ....

kod ..... miasto ..... kraj .....

nr telefonów .....

NIP ....., REGON .....

adres e-mail (do kontaktów z Zamawiającym).....@.....

**Wykonawca 2\*** .....

adres ul. ....

kod ..... miasto ..... kraj .....

nr telefonów .....

NIP ....., REGON .....

adres e-mail (do kontaktów z Zamawiającym).....@.....

**Pełnomocnik\*** do reprezentowania Wykonawców ubiegających się wspólnie o udzielenie Zamówienia (np. Lider Konsorcjum):

.....

adres ul. ....

kod ..... miasto ..... kraj .....

nr telefonów .....

NIP ....., REGON .....

adres e-mail (do kontaktów z Zamawiającym).....@.....

\*wypełniają jedynie Wykonawcy wspólnie ubiegający się o udzielenie Zamówienia (spółki cywilne lub konsorcja)

1. **SKŁADAMY** Ofertę na wykonanie przedmiotu Zamówienia zgodnie z treścią Specyfikacji Istotnych Warunków Zamówienia (dalej SIWZ).



2. **OŚWIADCZAMY**, iż zapoznaliśmy się z treścią ogłoszenia o Zamówieniu oraz zapisami SIWZ i uznajemy się za związanych określonymi w niej postanowieniami i zasadami Postępowania oraz zdobyliśmy konieczne informacje potrzebne do prawidłowego przygotowania oferty.
3. **OFERUJEMY** wykonanie przedmiotu Zamówienia za łączną cenę:

**Średnia ważona cena netto specjalistów** Wykonawcy za jeden osobodzień pracy

..... (słownie: .....) )

**Stawka podatku VAT** ..... % (słownie: : ..... )

**wartość podatku VAT** ..... (słownie: ..... )

**Średnia ważona cena brutto specjalistów** Wykonawcy za jeden osobodzień pracy

..... (słownie: ..... )

Łączna wartość oferty została obliczona zgodnie z Załącznikiem 10A do SIWZ.

4. **ZOBOWIĄZUJEMY SIĘ** wykonać Zamówienie w terminach określonych w SIWZ.
5. **OŚWIADCZAMY**, iż – za wyjątkiem informacji zawartych w ofercie na stronach nr od ..... do ..... \*\*\* - niniejsza oferta oraz wszelkie załączniki są jawne i nie zawierają informacji stanowiących tajemnicę przedsiębiorstwa w rozumieniu przepisów o zwalczaniu nieuczciwej konkurencji.  
Wykonawca jest jednocześnie zobowiązany do wykazania, iż zastrzeżone informacje stanowią tajemnicę przedsiębiorstwa. Niewykazanie nie później niż w terminie składania ofert, że zastrzeżone informacje stanowią tajemnicę przedsiębiorstwa będzie skutkowało uznaniem przez Zamawiającego, że Wykonawca nie wykazał w ww. terminie, iż zastrzeżone informacje stanowią tajemnicę przedsiębiorstwa w konsekwencji czego Zamawiający odtańi wskazane informacje bez wzywania do dalszych wyjaśnień.
6. **OŚWIADCZAMY**, że zapoznaliśmy się ze wzorem Umowy Ramowej, stanowiącym Załącznik nr 11 do SIWZ i zobowiązujemy się, w przypadku wyboru naszej oferty, do zawarcia umowy zgodnej z niniejszą ofertą, na warunkach określonych w SIWZ, w miejscu i terminie wyznaczonym przez Zamawiającego.
7. **OŚWIADCZAMY**, że jesteśmy związani ofertą przez okres 60 dni licząc od terminu składania ofert.
8. **OŚWIADCZAMY**, że wypełniliśmy obowiązki informacyjne przewidziane w art. 13 lub art. 14 RODO<sup>51</sup> wobec osób fizycznych, od których dane osobowe bezpośrednio lub pośrednio pozyskałem w celu ubiegania się o udzielenie Zamówienia w niniejszym Postępowaniu.<sup>52</sup>
9. **OŚWIADCZAMY**, iż wadium w wysokości ..... złotych wnieśliśmy w dniu .....  
w formie:.....

<sup>51</sup> Rozporządzenie Parlamentu Europejskiego i Rady (UE) 2016/679 z dnia 27 kwietnia 2016 r. w sprawie ochrony osób fizycznych w związku z przetwarzaniem danych osobowych i w sprawie swobodnego przepływu takich danych oraz uchylenia dyrektywy 95/46/WE (ogólne rozporządzenie o ochronie danych) (Dz. Urz. UE L 119 z 04.05.2016, str. 1).

<sup>52</sup> W przypadku gdy wykonawca nie przekazuje danych osobowych innych niż bezpośrednio jego dotyczących lub zachodzi wyłączenie stosowania obowiązku informacyjnego, stosownie do art. 13 ust. 4 lub art. 14 ust. 5 RODO treści oświadczenia wykonawca nie składa (usunięcie treści oświadczenia np. przez jego wykreślenie).





	Arkusz wyceny
(nazwa Wykonawcy)	

Średnia ważona cena netto specjalisty Wykonawcy:

Tabela nr 1

	Kolumna 1	Kolumna 2	Kolumna 3	Kolumna 4
wiersz 1	Profil	Cena za osobdzień pracy specjalisty Wykonawcy dla danego profilu w polskich złotych netto	waga	Składowa średniej ważonej (iloczyn kwoty z kolumny 2 oraz wagi określonej w kolumnie 3) w polskich złotych netto
wiersz 2	Administrator		10%	
wiersz 3	Programista		40%	
wiersz 4	Analityk systemowy		40%	
wiersz 5	Architekt systemów IT		10%	

Średnia ważona cena netto specjalistów Wykonawcy w polskich złotych netto (suma kwot z kolumny 4, wiersze 2, 3, 4 oraz 5 Tabeli nr 1)

--

*[Handwritten signature]*

*[Handwritten mark]*

10. **WADIUM** należy zwrócić na rachunek bankowy nr ..... prowadzony w banku ..... \*\*/  
w przypadku wniesienia wadium w innej formie ..... \*\*.
11. **WSZELKĄ KORESPONDENCJĘ**, w sprawie niniejszego Postępowania należy kierować na adres:  
.....
12. **OSOBA** upoważnioną do kontaktów w sprawie oferty jest.....
13. **W ZAŁĄCZENIU** do oferty przedkładamy komplet nw. dokumentów:
- 1) .....
  - 2) .....
  - 3) .....

....., dnia ..... 2019 r.

.....  
(podpis Wykonawcy/Pelnomocnika)

\*\* niepotrzebne skreślić.



Średnia ważona cena brutto specjalisty Wykonawcy:

Tabela nr 2

	Kolumna 1	Kolumna 2	Kolumna 3	Kolumna 4
wiersz 1	Profil	Cena za osobodzień pracy specjalisty Wykonawcy dla danego profilu w polskich złotych brutto	waga	Składowa średniej ważonej (iloczyn kwoty z kolumny 2 oraz wagi określonej w kolumnie 3) w polskich złotych brutto
wiersz 2	Administrator		10%	
wiersz 3	Programista		40%	
wiersz 4	Analityk systemowy		40%	
wiersz 5	Architekt systemów IT		10%	

Średnia ważona cena brutto specjalistów Wykonawcy w polskich złotych brutto (suma kwot z kolumny 4, wiersze 2, 3, 4 oraz 5 Tabeli nr 2)

....., dnia ..... 2019 r.

.....

(podpis Wykonawcy/Pełnomocnika)







**Załącznik nr 11 do SIWZ- Wzór Umowy Ramowej**

UMOWA RAMOWA NR .....  
NA ŚWIADCZENIE USŁUG O CHARAKTERZE PROJEKTOWO – PROGRAMISTYCZNYM  
I KONSULTACYJNYM W SYSTEMIE SIEBEL

zawarta w dniu ..... w ..... pomiędzy:

**ENERGA Informatyka i Technologie Spółką z ograniczoną odpowiedzialnością** z siedzibą w Gdańsku (kod pocztowy 80-309), przy Al. Grunwaldzkiej 472A, zarejestrowaną w rejestrze przedsiębiorców prowadzonym przez Sąd Rejonowy Gdańsk – Północ w Gdańsku, VII Wydział Gospodarczy Krajowego Rejestru Sądowego pod numerem KRS 0000391862, posiadającą NIP: 9571059190, REGON: 221462531, wysokość kapitału zakładowego: 35.343.500,00 PLN, reprezentowaną przez:

- 1) .....
- 2) .....

na podstawie dokumentów reprezentacji zamieszczonych w Załączniku nr 1 do Umowy, zwaną dalej „EITE”, „Zamawiającym” lub „Stroną”

a

... z siedzibą w ..... (kod pocztowy 00-000), przy ul. ... .., wpisaną do rejestru przedsiębiorców prowadzonego przez Sąd Rejonowy dla miasta .....,... Wydział Gospodarczy Krajowego Rejestru Sądowego pod numerem 0000000000 zarejestrowanym podatnikiem podatku od towarów i usług VAT, NIP 000-00-00- 000,REGON nr 000000000, o wpłaconym w całości kapitale zakładowym w wysokości 000 000 000,00 złotych,

reprezentowaną przez:

- 1) .....
- 2) .....

na podstawie dokumentów reprezentacji zamieszczonych w Załączniku nr 2 do Umowy, zwaną dalej „Wykonawcą” lub „Stroną”

W związku z przeprowadzonym przez Zamawiającego postępowaniem w trybie przetargu nieograniczonego, na podstawie art. 134 ust. 2 ustawy z dnia 29 stycznia 2004 r. – Prawo zamówień publicznych (tekst jedn. Dz. U. z 2018 r. poz. 1986.) i wyborem oferty Wykonawcy – została zawarta Umowa Ramowa o następującej treści:

## § 1 DEFINICJE

W niniejszej Umowie Ramowej wymienione poniżej terminy są używane w podanym poniżej znaczeniu, jeżeli pisane są z wielkiej litery:

**„Dzień Roboczy”** – oznacza każdy dzień od poniedziałku do piątku, z wyłączeniem dni ustawowo wolnych od pracy w Polsce.

**„Grupa ENERGA”** – oznacza spółkę ENERGA S.A. lub jej następcę prawnego oraz spółki zależne, dominujące i powiązane w rozumieniu ustawy Kodeks spółek handlowych (tj. z dnia 20 lipca 2017 r. Dz.U. z 2017 r. poz. 1577 z późn. zm.) oraz spółki, które zostaną włączone do Grupy ENERGA lub jej następcy prawnego.

**„Koordynator Umowy Ramowej”** – oznacza osobę wyznaczoną przez każdą ze Stron wskazaną w § 30.

**„Koordynator Zamówienia jednostkowego”** – oznacza osobę lub osoby wyznaczone przez każdą ze Stron w Zamówieniu jednostkowym, odpowiedzialne za koordynowanie bieżącej współpracy w ramach wykonania danego Zamówienia jednostkowego; zmiana osoby Koordynatora Zamówienia jednostkowego nie wymaga zmiany Zamówienia jednostkowego, a jedynie uprzedniego powiadomienia Koordynatora Zamówienia jednostkowego drugiej Strony na piśmie lub drogą elektroniczną.

**„Kluczowy Personel”** – oznacza uzgodnione przez Strony najważniejsze osoby z Personelu wskazane imiennie w Zamówieniu jednostkowym.

**„Odbiór”** – oznacza potwierdzenie przez Zamawiającego zgodności dostarczonych Produktów z treścią Zamówienia jednostkowego. Zasady dokonywania Odbioru opisane zostały w § 14 Umowy.

**„Okres Gwarancyjny”** – oznacza określony w Umowie okres obowiązywania gwarancji na Produkty, na zasadach określonych w § 16.

**„Oprogramowanie”** – oznacza programy komputerowe wytworzone przez Wykonawcę i dostarczone EITE lub dostarczone EITE w związku z realizacją Zamówień jednostkowych, w każdym wypadku wraz z pełnym kodem źródłowym i dokumentacją; w zakres Oprogramowania nie wchodzi Standardowe Oprogramowanie Osób Trzecich.

**„Osoba Odpowiedzialna Za Odbiór”** – oznacza osobę wskazaną przez EITE w Zamówieniu jednostkowym, która jest wyłącznie uprawniona do dokonywania w imieniu EITE Odbioru oraz innych czynności o charakterze decyzyjnym wyraźnie powierzonych tej osobie w treści niniejszej Umowy Ramowej; zmiana Osoby Odpowiedzialnej Za Odbiór nie wymaga zmiany Zamówienia jednostkowego, a jedynie uprzedniego powiadomienia Koordynatora Zamówienia jednostkowego Wykonawcy na piśmie lub drogą elektroniczną przez osobę dotychczas pełniącą funkcję Osoby Odpowiedzialnej Za Odbiór lub osobę legitymującą się stosownym pełnomocnictwem EITE do złożenia danego Zamówienia jednostkowego.

**„Osobodzień”** – oznacza 8 godzin pracy danej osoby Personelu w ramach świadczenia Usług.

**„Personel”** – oznacza osoby, przy pomocy których Wykonawca świadczy Usługi; osoby te lub niektóre z nich mogą być wskazane imiennie w treści Zamówienia jednostkowego.

**„Procedury Odbioru”** – oznaczają procedury określone w § 14, które powinny zostać przeprowadzone w celu dokonania Odbioru Usług; w Zamówieniu jednostkowym mogą zostać wskazane dodatkowe procedury, badania lub testy, których przeprowadzenie ze skutkiem pozytywnym warunkuje Odbiór Usług będących przedmiotem tego Zamówienia jednostkowego.

**„Protokół Odbioru”** – oznacza oświadczenie Stron złożone na formularzu Protokołu Odbioru,

którego wzór znajduje się w Załączniku nr 7 do Umowy, podpisane przez Koordynatora Zamówienia jednostkowego Wykonawcy oraz Osobę Odpowiedzialną Za Odbiór i potwierdzające Odbiór określonych w tymże protokole Usług, które to oświadczenie wymaga zachowania formy pisemnej pod rygorem nieważności.

**„Produkty”** – oznaczają Oprogramowanie (w tym jego dokumentację oraz dokumentację kodów źródłowych do Oprogramowania), raporty, projekty, oraz wszelkie wyniki prac wykonane i dostarczone EITE przez Wykonawcę w ramach wykonania Zamówienia jednostkowego z wyłączeniem jednakże Standardowego Oprogramowania Osób Trzecich.

**„Standardowe Oprogramowanie Osób Trzecich”** (SOOT) – oznacza standardowe programy komputerowe (np. bazy danych, middleware), do których autorskie prawa majątkowe posiada osoba trzecia, dostarczane do wielu klientów na całym świecie i licencjonowane na standardowych warunkach nie podlegających negocjacji, i wskazane w Zamówieniu jednostkowym, dostarczone EITE wraz z Oprogramowaniem lub osobno; Standardowe Oprogramowanie Osób Trzecich obejmuje również standardową dokumentację do niego.

**„System”** – oznacza system obsługi sprzedaży składający się z aplikacji Siebel CRM zarządzającej obsługą klienta (aplikacja występuje tylko w instancji segmentu sprzedaży – EOB) oraz integracji w/w aplikacji poprzez korporacyjną szynę danych IBM WebSphere.

**„Transfer Wiedzy”** – oznacza przekazanie na każdym etapie świadczenia Usług kompletnych informacji o przedmiocie Zamówienia jednostkowego, w tym o strukturze oprogramowania i danych, sposobie przetwarzania, algorytmach, funkcjonalności, obsłudze i administrowaniu na zasadach szczegółowo określonych w Zamówieniu jednostkowym, o ile Transfer Wiedzy został w nim przewidziany.

**„Testy”** - oznaczają testy przeprowadzane przez Strony przed podpisaniem Protokołu Odbioru i mające na celu sprawdzenie, czy Oprogramowanie posiada cechy określone w Zamówieniu jednostkowym, a jeżeli dostarczane w ramach Zamówienia jednostkowego jest także Standardowe Oprogramowanie Osób Trzecich to ponadto, czy Oprogramowanie prawidłowo współpracuje z tymże Standardowym Oprogramowaniem Osób Trzecich; jeżeli w ramach Zamówienia jednostkowego dostarczane jest Oprogramowanie, przeprowadzenie Testów jest obligatoryjne.

**„Umowa Ramowa”** lub **„Umowa”** – oznacza niniejszą umowę wraz z Załącznikami.

**„Usługi”** – oznaczają usługi informatyczne określone w Zamówieniu jednostkowym, które Wykonawca zobowiązany jest świadczyć EITE, jak w szczególności prace programistyczne, usługi utrzymania oprogramowania EITE, doradztwo w zakresie IT, konsultacje, warsztaty wdrożeniowe lub usługi zarządzania infrastrukturą informatyczną; w wyniku świadczenia Usług mogą powstać Produkty.

**„Usługi typu "Fixed Price”** – oznaczają określony w Zamówieniu jednostkowym zakres Usług, za wykonanie którego Strony ustaliły w tymże Zamówieniu jednostkowym wynagrodzenie jako kwotę stałą (wynagrodzenie ryczałtowe).

**„Usługi typu "Time & Materials”** – oznaczają Usługi, za które wynagrodzenie będzie kalkulowane według faktycznie przepracowanego przez Personel czasu, zgodnie z cennikiem przedstawionym w Załączniku nr 3 do Umowy; ilość czasu przepracowanego przez członków Personelu będzie rejestrowana w formie raportu aktywności zaakceptowanego przez Zamawiającego, którego wzór zawiera Załącznik nr 7 do Umowy.

**„Ustawa PZP”** – ustawa z dnia 29 stycznia 2004 r. – Prawo zamówień publicznych (tekst jedn. Dz.U. z 2018 r. poz. 1986).

**„Zamówienie jednostkowe”** – oznacza złożone Wykonawcy przez EITE i wiążące dla Stron zamówienie dostarczenia określonych Usług, które powinno być zgodne ze wzorem formularza zamówienia zawartym w Załączniku nr 7 do Umowy.

**„Załącznik”** – oznacza każdy dokument tak nazwany stanowiący integralną część Umowy.

**„Zapytanie ofertowe”** - postępowanie prowadzone w ramach Umowy Ramowej, mające na celu realizację Zamówienia jednostkowego, na określony i zdefiniowany w formularzu zamówienia przedmiot zamówienia. Formularz zamówienia zawarty został w Załączniku nr 7 do Umowy.

Wszystkie wymienione w niniejszym paragrafie terminy zachowują swoje znaczenie także w Zamówieniu jednostkowym, jeżeli są w nim pisane wielką literą.

## **§ 2 ZAKRES UMOWY RAMOWEJ**

1. Na podstawie Umowy Strony niniejszym ustalają warunki dotyczące udzielania i wykonywania Zamówień jednostkowych na Usługi. Umowa Ramowa ma zastosowanie do EITE oraz Wykonawcy.
2. EITE może składać Zapytania ofertowe oraz Zamówienia jednostkowe na zasadach określonych w Umowie Ramowej. W przypadku złożenia Zapytania ofertowego, Wykonawcę oraz EITE wiążą postanowienia Umowy Ramowej.
3. W celu zamówienia Usług EITE złoży Zamówienie jednostkowe, przy czym Strony zgodnie postanawiają, że każde Zamówienie jednostkowe zostanie wykonane zgodnie z postanowieniami Umowy Ramowej.
4. Dla uniknięcia wątpliwości interpretacyjnych, Strony niniejszym zgodnie oświadczają, że EITE nie ponosi odpowiedzialności za jakiegokolwiek zobowiązania spółek z Grupy ENERGA wynikające z innych umów. W szczególności Umowa Ramowa nie tworzy jakichkolwiek podstaw do odpowiedzialności solidarnej EITE z jakąkolwiek spółką z Grupy ENERGA.

## **§ 3 CEL I PRZEDMIOT UMOWY RAMOWEJ**

1. Celem Umowy Ramowej jest określenie warunków, na jakich Wykonawca będzie świadczył Usługi dla EITE, w części obejmującej rozwój Systemu, wyspecyfikowanego w Rozdziale III SIWZ oraz Załączniku nr 1 do SIWZ.
2. Usługi będą świadczone jako Usługi Fixed Price lub Time&Materials.
3. W razie sprzeczności pomiędzy treścią Umowy Ramowej i Zamówienia jednostkowego, treść Umowy Ramowej będzie miała znaczenie rozstrzygające.
4. Dla uniknięcia wątpliwości interpretacyjnych, Strony zgodnie potwierdzają, że Umowa Ramowa nie stanowi zobowiązania EITE do składania Zamówień jednostkowych.

## **§ 4 OKRES OBOWIĄZYWANIA UMOWY RAMOWEJ**

1. Z zastrzeżeniem uprawnienia każdej ze Stron do wcześniejszego rozwiązania Umowy Ramowej zgodnie z § 25, Umowa Ramowa obowiązywać będzie przez okres 24 miesięcy od dnia jej zawarcia.
2. Dla uniknięcia wątpliwości interpretacyjnych, Strony ustalają, iż okres obowiązywania i wykonania ostatniego złożonego Zamówienia jednostkowego może być dłuższy niż okres

obowiązki Umowy Ramowej. W takim przypadku, Umowa Ramowa będzie obowiązywała w zakresie złożonych przed terminem jej wygaśnięcia Zamówień jednostkowych, do czasu ich pełnej realizacji.

## § 5 ZAPYTANIA OFERTOWE

1. EITE, przed rozpoczęciem jakichkolwiek prac przez Wykonawcę w zakresie objętym Umową Ramową, prześle Wykonawcy Zapytanie ofertowe.
2. Zapytania ofertowe będą przesyłane w miarę potrzeb Zamawiającego.
3. Zapytanie ofertowe będzie przesyłane do Wykonawcy na adres poczty elektronicznej Koordynatora Umowy Ramowej wskazany w § 30, na formularzu według wzoru zawartego w Załączniku nr 7 do Umowy.
4. Zakres Zamówienia jednostkowego będzie ustalany każdorazowo przez Zamawiającego w postępowaniu o udzielenie Zamówienia jednostkowego i opisany w Zapytaniu ofertowym. Zapytanie ofertowe zawierać będzie co najmniej informację o przedmiocie Usługi wraz z jej opisem, oczekiwanym terminem realizacji oraz informacja o typie Usługi: Time & Material/Fixed Price. Na podstawie oraz w odpowiedzi do Zapytania Ofertowego Wykonawca składa ofertę zawierającą co najmniej: szczegółowy opis oferowanych Usług, harmonogram, profile umiejętności, jeżeli profile znajdują zastosowanie do Usługi, Personelu, w tym Personelu Kluczowego (jeżeli Usługi świadczone będą przy pomocy Personelu), wynagrodzeniu całkowitym za realizację Usługi oraz listę dostarczanych Produktów.
5. W przypadku Zapytania ofertowego na Usługi typu „Time & Materials” termin na złożenie oferty będzie nie krótszy niż 3 (trzy) Dni Robocze od dnia złożenia Zapytania ofertowego.
6. W przypadku Zapytania ofertowego na Usługi typu „Fixed Price” termin na złożenie oferty będzie nie krótszy niż 5 (pięć) Dni Robocze od dnia złożenia zapytania ofertowego, chyba że Zamawiający wskaże inny termin w Zapytaniu ofertowym. Termin związania Wykonawcy ofertą będzie wynosił 60 (sześćdziesiąt) dni.
7. Wykonawca jest zobowiązany zaoferować wykonanie przedmiotu Zamówienia jednostkowego zgodnie z warunkami Zamówienia jednostkowego i Umowy Ramowej.
8. Każde Zamówienie jednostkowe podpisane przez EITE będzie zawierało co najmniej następujące informacje:
  - a) wskazanie przedmiotu Zamówienia jednostkowego,
  - b) adres, gdzie świadczone mają być Usługi,
  - c) imię i nazwisko osoby Koordynatora Zamówienia jednostkowego wraz z jego danymi teleadresowymi,
  - d) imię i nazwisko Osoby Odpowiedzialnej Za Odbiór,
  - e) harmonogram świadczenia Usług,
  - f) szczegółowy opis zamówionych Usług,
  - g) wymagane profile umiejętności, określone w Załączniku nr 5 do Umowy (jeżeli profile znajdują zastosowanie do przedmiotu Zamówienia jednostkowego),
  - h) określenie Personelu, w tym Personelu Kluczowego (jeżeli Strony uzgodniły, że Usługi świadczone będą przy pomocy Personelu),
  - i) wynagrodzenie jednostkowe oraz wynagrodzenie łączne należne w zamian za wykonanie Zamówienia jednostkowego, w tym wynagrodzenie za przeniesienie na EITE autorskich praw majątkowych do Produktów lub udzielnie licencji, a jeżeli w ramach Zamówienia

- jednostkowego dostarczone ma być Standardowe Oprogramowanie Osób Trzecich, to ponadto cenę jednostkową i łączną takiego oprogramowania,
- j) łączną kwotę wynagrodzenia netto i brutto, która jest należna Wykonawcy za poprzednio udzielone Zamówienia jednostkowe na podstawie Umowy Ramowej.
  - k) adres, na jaki należy wystawić fakturę oraz adres, na jaki należy doręczyć fakturę.

#### **§ 6 WYNAGRODZENIE**

1. Za prawidłowe wykonanie Usług objętych Zamówieniem jednostkowym, Zamawiający zobowiązuje się uiścić na rzecz Wykonawcy wynagrodzenie ustalone zgodnie z Umową i Zamówieniem jednostkowym.
2. W ramach wszystkich zawartych w postępowaniu Umów Ramowych, Zamawiający planuje udzielić Zamówień jednostkowych w kwocie nie wyższej niż ..... zł (słownie: ..... złotych) brutto.
3. Wynagrodzenie z tytułu przeniesienia przez Wykonawcę na rzecz Zamawiającego praw własności intelektualnej oraz udzielenia licencji, w przypadkach określonych w Umowie, wchodzi w zakres wynagrodzenia, o którym mowa w ust.1, przy czym stanowi ono 10 % (dziesięć procent) tego wynagrodzenia.

#### **§ 7 WYNAGRODZENIE ZA USŁUGI „Time & Materials”**

1. W zamian za wykonane przez Wykonawcę Usługi typu „Time & Materials” EITE zobowiązuje się płacić wynagrodzenie, obliczone na podstawie stawek za Osobodzień pracy członków Personelu, określonych w cenniku stanowiącym Załącznik nr 3 do Umowy Ramowej.
2. Całkowite wynagrodzenie Wykonawcy za wykonane przez Wykonawcę Usługi typu „Time & Materials” na podstawie danego Zamówienia jednostkowego nie może w żadnym wypadku przekroczyć kwoty Zamówienia jednostkowego. Wykonawca zobowiązany jest do dostarczenia przedmiotu Zamówienia jednostkowego w ramach wartości Zamówienia jednostkowego.
3. Poza wynagrodzeniem określonym w Zamówieniu jednostkowym, Wykonawcy nie przysługują żadne inne płatności, w szczególności zwrot kosztów lub wydatków poniesionych w związku z wykonaniem Zamówienia jednostkowego.

#### **§ 8 WYNAGRODZENIE ZA USŁUGI TYPU „FIXED PRICE”**

1. Wykonawca, w ofercie, o której mowa w § 5 ust. 4 Umowy Ramowej, składa pisemną wycenę Usług typu „Fixed Price”. Wartość wynagrodzenia podana w takiej pisemnej wycenie zostanie przedstawiona w formie wskazanej w Załączniku nr 7 do Umowy Ramowej.
2. W przypadku Usług typu „Fixed Price” odpowiednie stawki za Osobodzień, którymi Wykonawca posłużył się dla potrzeb pisemnej wyceny, nie będą wyższe od stawek określonych w Załączniku nr 3 do Umowy Ramowej.
3. Wykonawca wykona Zamówienie jednostkowe w zamian za wynagrodzenie ryczałtowe podane w pisemnej wycenie, bez względu na to ilu pracowników i jakie inne zasoby lub koszty Wykonawcy uzna za niezbędne w trakcie realizacji Usług typu „Fixed Price”.
4. Wynagrodzenie za Usługi typu „Fixed Price” w każdym wypadku obejmuje wszystkie wydatki Wykonawcy ponoszone w związku ze świadczeniem tych Usług, w tym w szczególności koszty

podróży służbowych, diet oraz koszty zakwaterowania i wyżywienia.

## **§ 9 FAKTURY I PŁATNOŚCI**

1. Wszystkie płatności będą dokonywane na rzecz Wykonawcy po otrzymaniu oryginału prawidłowo wystawionej faktury VAT. Do każdej faktury VAT winien być dołączony Protokół Odbioru podpisany przez Osobę Odpowiedzialną Za Odbiór bez zastrzeżeń.
2. Strony zgodnie postanawiają, że EITE będzie akceptowała tylko te faktury VAT, które oprócz danych wymaganych przepisami prawa, będą wskazywać numer Umowy Ramowej i Zamówienia jednostkowego oraz nazwę Usług, których dotyczą. Faktury winny być wystawione i przesłane na adres wskazany w Zamówieniu jednostkowym.
3. Wykonawca wystawi fakturę VAT po ukończeniu i zaakceptowaniu przez EITE wykonanych Usług, a jeżeli Zamówienie jednostkowe przewiduje etapy wykonania Usług i wyraźnie wskazuje, że płatności nastąpią po wykonaniu każdego etapu, to po ukończeniu i zaakceptowaniu przez EITE każdego etapu prac i - w każdym wypadku - nie wcześniej niż po podpisaniu przez EITE bez zastrzeżeń Protokołu Odbioru dla danego etapu.
4. Dla uniknięcia wątpliwości interpretacyjnych Strony zgodnie postanawiają, że jeżeli Wykonawca ukończy dany etap prac w kolejności innej niż kolejność wskazana przez Strony w Zamówieniu jednostkowym, Wykonawca nie będzie miał prawa do otrzymania zapłaty za taki etap, o ile i dopóki nie zostaną ukończone wszystkie etapy prac, które według harmonogramu miały zostać ukończone wcześniej.
5. Płatność wynagrodzenia za wykonanie danego Zamówienia jednostkowego będzie dokonana przez EITE w terminie 30 (trzydziestu) dni od otrzymania przez EITE od Wykonawcy kompletu następujących dokumentów:
  - a) oryginału prawidłowo wystawionej faktury VAT,
  - b) kopii Protokołu Odbioru podpisanego bez zastrzeżeń przez Osobę Odpowiedzialną Za Odbiór.
6. Płatności dokonywane będą przelewami bankowymi w złotych na rachunek bankowy Wykonawcy określony w fakturze VAT. Za dzień zapłaty będzie uważana data złożenia przez EITE dyspozycji przelewu w banku obsługującym EITE.
7. Wykonawca niniejszym potwierdza, że wysokość wynagrodzenia oraz wszelkich innych opłat należnych mu zgodnie z Umową została przez niego skalkulowana przy założeniu terminu płatności określonego w ust. 5 powyżej.

## **§ 10 ŚWIADCZENIE USŁUG**

1. Wykonawca zobowiązuje się:
  - a) wykonać Usługi zgodnie z Zamówieniem jednostkowym oraz warunkami Umowy Ramowej, a w szczególności w terminach wskazanych w Zamówieniu jednostkowym,
  - b) przestrzegać procedur EITE wskazanych w Umowie Ramowej i Zamówieniu jednostkowym oraz innych, jeżeli te zostały mu dostarczone w trakcie wykonywania Zamówienia jednostkowego,
  - c) współdziałać z Koordynatorem Umowy Ramowej i Koordynatorem Zamówienia jednostkowego po stronie EITE, w szczególności stosując się do ich uwag w trakcie

- wykonywania Zamówienia jednostkowego,
- d) przestrzegać przepisów prawa dotyczących sposobu świadczenia Usług, w szczególności obowiązujących w miejscu wykonania Zamówienia jednostkowego,
  - e) niezwłocznie informować EITE o trudnościach w wykonaniu Umowy Ramowej lub Zamówienia jednostkowego,
  - f) dokonać Transferu Wiedzy na rzecz EITE, o ile zostało to określone w Zamówieniu jednostkowym.
2. Jeżeli przedmiotem Zamówienia jednostkowego jest Oprogramowanie, to ponadto Wykonawca dostarczy EITE:
- a) całość kodu źródłowego do Oprogramowania do wskazanego przez Koordynatora Umowy Ramowej i Koordynatora Zamówienia jednostkowego po stronie EITE miejsca w zasobach sieciowych EITE lub na nośnikach optycznych,
  - b) dokumentację kodu źródłowego Oprogramowania, przez co Strony rozumieją pełny i wyczerpujący opis kodu źródłowego Oprogramowania, umożliwiający EITE w sposób prawidłowy opracowanie i wdrożenie dowolnych modyfikacji Oprogramowania (a w szczególności pozwalający na poprawne przeprowadzenie kompilacji i linkowania kodu źródłowego Oprogramowania do wersji wynikowej), w tym: opis środowiska, określenie kompilatorów, wersje bibliotek danych, ścieżek, dekompilacji i kompilacji zawartych w kodzie źródłowym Oprogramowania algorytmów.
3. W przypadku, gdyby dla wykonania Usług zachodziła potrzeba powierzenia Wykonawcy przetwarzania danych osobowych, Strony zawrą umowę o powierzeniu przetwarzania danych osobowych o treści zgodnej ze wzorem zawartym w Załączniku nr 6 do Umowy, a wynagrodzenie z tytułu powierzenia przetwarzania danych osobowych mieścić się będzie w wynagrodzeniu za świadczenie zamówionych Usług.
4. W Zamówieniu jednostkowym zostanie wskazane miejsce, w którym Zamówienie jednostkowe to powinno być wykonane.
5. Jeżeli do wykonania Zamówienia jednostkowego będzie niezbędne przeprowadzenie warsztatów wdrożeniowych, zostanie to wskazane w Zamówieniu jednostkowym, a Wykonawca przeprowadzi takie warsztaty na zasadach i w terminach tam ustalonych.
6. Wynagrodzenie za warsztaty wdrożeniowe nie będzie płatne odrębnie, lecz będzie już zawierać się w wynagrodzeniu za inne Usługi objęte Zamówieniem jednostkowym.
7. Wykonawca gwarantuje, iż Personel składa się z zespołu specjalistów w skład którego wchodzi:
- a. Co najmniej jeden Administratora, który:
    - i. w okresie ostatnich 5 lat przed upływem terminu składania ofert brał udział, jako Administrator w dwóch projektach utrzymania lub rozwoju systemu informatycznego klasy CRM, funkcjonującego w oparciu o technologię Siebel w wersji 8.1 lub nowszą,
    - ii. posiada 3-letnie doświadczenie w roli Administratora.
  - b. Co najmniej czterech Programistów, a każdy z nich:
    - i. w okresie ostatnich 5 lat przed upływem terminu składania ofert brał udział, jako Programista w dwóch projektach utrzymania lub rozwoju systemu informatycznego klasy CRM, funkcjonującego w oparciu o technologię Siebel w wersji 8.1 lub nowszą,



- ii. posiada 3-letnie doświadczenie w roli Programisty w projektach utrzymania lub rozwoju systemu informatycznego klasy CRM, funkcjonującego w oparciu o technologię Siebel w wersji 8.1 lub nowszą,
- c. Co najmniej czterech Analityków systemowych, a każdy z nich:
  - i. w okresie ostatnich 5 lat przed upływem terminu składania ofert brał udział, jako Analityk systemowy w dwóch projektach utrzymania lub rozwoju systemu informatycznego klasy CRM, funkcjonującego w oparciu o technologię Siebel w wersji 8.1 lub nowszą,
  - ii. posiada 3-letnie doświadczenie w roli Analityka systemowego.
- d. Co najmniej jeden Architekta systemów IT, który:
  - i. w okresie ostatnich 5 lat przed upływem terminu składania ofert brał udział, jako Architekt systemów IT w dwóch projektach utrzymania lub rozwoju systemu informatycznego klasy CRM, funkcjonującego w oparciu o technologię Siebel w wersji 8.1 lub nowszą,
  - ii. posiada 3-letnie doświadczenie w roli Architekta systemów IT.

#### **§ 11 ELEMENTY UDOSTĘPNIANE WYKONAWCY PRZEZ EITE, DOSTĘP DO POMIESZCZEŃ EITE**

1. W odniesieniu do składników majątku udostępnionych Wykonawcy przez EITE dla wykonania Zamówienia jednostkowego, Wykonawca zobowiązuje się, przez cały okres udostępnienia takich elementów:
  - 1) dbać o udostępnione składniki majątkowe,
  - 2) prowadzić wykaz takich składników, który EITE mogłaby sprawdzić w dowolnym momencie,
  - 3) wykorzystywać takie składniki majątkowe wyłącznie w celu wykonania Zamówień jednostkowego,
  - 4) zwrócić EITE, najpóźniej w terminie wygaśnięcia Zamówienia jednostkowego, składniki majątkowe wciąż znajdujące się w jego posiadaniu.
2. Wykonawca gwarantuje również, że będzie przestrzegał wszystkich praw, w tym również praw własności intelektualnej EITE oraz innych spółek z Grupy ENERGA lub jakichkolwiek osób trzecich do takich składników majątku.
3. W przypadku uszkodzenia lub zniszczenia któregokolwiek z udostępnionych składników majątku, Wykonawca zobowiązuje się, według wyboru EITE, naprawić te składniki lub dostarczyć nowe.
4. Strony zgodnie oświadczają, że udostępnienie Wykonawcy przez EITE jakichkolwiek składników majątku EITE oraz innych spółek z Grupy ENERGA nie będzie skutkowało powstaniem lub przeniesieniem na Wykonawcę jakichkolwiek praw do tych składników majątkowych EITE.
5. EITE zapewni Wykonawcy dostęp do zasobów EITE, niezbędnych do realizacji przedmiotu Zamówienia jednostkowego przez Wykonawcę, które będą powierzane lub udostępniane Wykonawcy na podstawie protokołu podpisanego przez Koordynatorów Umowy obu Stron.
6. Personel będzie przestrzegał wszystkich wewnętrznych regulaminów i zasad dotyczących pracy

na terenie pomieszczeń EITE, o których zostanie poinformowany przed rozpoczęciem realizacji Zamówienia jednostkowego.

### **§ 12 PERSONEL WYKONAWCY**

1. Wykonawca ponosi odpowiedzialność za Personel, a w szczególności za podział zadań pomiędzy członków Personelu, opracowanie harmonogramu realizacji zadań oraz nadzór nad ich należytym wykonaniem przez Personel, choćby nawet w Zamówieniu jednostkowym Strony uzgodniły, że pewne zadania wykonają określone osoby z Personelu.
2. Wykonawca zapewnia, że wszyscy członkowie Personelu posiadają odpowiednie uprawnienia, umiejętności i doświadczenie. Wykonawca zobowiązuje się na żądanie EITE okazać dokumenty potwierdzające kwalifikacje poszczególnych członków Personelu.
3. Jeżeli dany członek Personelu, w opinii EITE, wykonuje prace w ramach świadczenia Usług niezgodnie z Umową Ramową lub Zamówieniem jednostkowym, to EITE, po bezskutecznym wezwaniu Wykonawcy do zaprzestania naruszeń i wyznaczeniu w tym celu odpowiedniego terminu nie krótszego jednakże niż 7 (siedem) Dni Roboczych, może zwrócić się do Wykonawcy z wnioskiem o odsunięcie takiego członka Personelu od świadczenia Usług i zastąpienia go inną osobą. Wniosek taki, aby był skuteczny, wymaga formy pisemnej oraz powinien zostać złożony Koordynatorowi Umowy Ramowej po stronie Wykonawcy.
4. Po otrzymaniu od EITE wniosku, o którym mowa w ust. 3 powyżej, Wykonawca niezwłocznie odsunie takiego członka Personelu od świadczenia Usług, przedstawiając jednocześnie EITE do zatwierdzenia nowego członka Personelu, za taką samą stawkę i z co najmniej takimi samymi kwalifikacjami i doświadczeniem, przy czym EITE nie odmówi takiego zatwierdzenia bez ważnej przyczyny. Dla uniknięcia wątpliwości interpretacyjnych, Strony zgodnie potwierdzają, że w razie zmiany składu Personelu, Wykonawca będzie na własny koszt i ryzyko zarządzał odchodzącymi i przychodzącymi członkami Personelu w okresie przekazywania obowiązków, w taki sposób, aby EITE zawsze płaciła tylko za jeden skład Personelu. W szczególności, wymiana Personelu nie wpłynie na zmianę wynagrodzenia za Usługi i terminu ich wykonania.
5. Kluczowy Personel nie zostanie odsunięty przez Wykonawcę od świadczenia Usług bez wcześniejszej pisemnej zgody EITE. Jeżeli którykolwiek z członków Kluczowego Personelu będzie niedostępny dla Wykonawcy z powodu śmierci, choroby lub rozwiązania umowy o pracę lub innej umowy z Wykonawcą, na podstawie której wykonywał zadania w ramach Zamówienia jednostkowego, zostanie on niezwłocznie zastąpiony przez osobę o co najmniej takich samych kwalifikacjach i doświadczeniu. Kluczowy Personel zostanie wyszczególniony imiennie w Zamówieniu jednostkowym, o ile wynikało to będzie z treści Zapytania ofertowego.
6. Wykonawca ponosi odpowiedzialność za wszelkie działania i zaniechania członków Personelu, jak za swoje własne działania i zaniechania, choćby wcześniej EITE zatwierdziła imiennie wskazanych członków Personelu.

### **§ 13 ZOBOWIĄZANIA EITE**

1. EITE zobowiązuje się do współdziałania z Wykonawcą przy wykonaniu Zamówień jednostkowych, poprzez:
  - 1) udostępnienie, będących w posiadaniu EITE i nie chronionych zobowiązaniami do zachowania poufności względem osób trzecich, informacji niezbędnych do wykonania

- Zamówienia jednostkowego,
- 2) udostępnienie Wykonawcy pomieszczeń EITE w zakresie określonym w Zamówieniu jednostkowych z zachowaniem wewnętrznych procedur EITE,
  - 3) udostępnienie Wykonawcy infrastruktury technicznej, sprzętu lub oprogramowania EITE w zakresie określonym w Zamówieniu jednostkowym,
  - 4) zarządzanie działaniami pracowników EITE współpracujących z Wykonawcą przy wykonaniu Zamówienia jednostkowego.
2. EITE nie zobowiązuje się do udzielenia Wykonawcy Zamówień jednostkowych, których koszt wyczerpywałby budżet przeznaczony na realizację Umowy Ramowej.

#### **§ 14 ODBIÓR**

1. Odbiór przedmiotu Zamówienia jednostkowego będzie odbywał się zgodnie z Procedurami Odbioru wskazanymi poniżej.
2. Dla przystąpienia do Odbioru Usług typu „Time & Materials” niezbędne jest uprzednie sporządzenie przez Wykonawcę raportu z wykonanych Usług według wzoru zawartego w Załączniku nr 7 do Umowy Ramowej i przekazanie go EITE. Dla Usług świadczonych przez okres krótszy niż jeden miesiąc raport będzie sporządzany w ostatnim dniu świadczenia Usług, a dla Usług o dłuższym okresie wykonywania – w odstępach miesięcznych, ostatniego dnia każdego miesiąca.
3. Po należytym wykonaniu przez Wykonawcę Zamówienia jednostkowego Koordynator Zamówienia jednostkowego po stronie Wykonawcy zawiadomi na piśmie Koordynatora Zamówienia jednostkowego po stronie EITE o proponowanym terminie przekazania przedmiotu Zamówienia jednostkowego do Odbioru, z wyprzedzeniem co najmniej 5 (pięciu) Dni Roboczych.
4. Koordynator Zamówienia jednostkowego po stronie EITE w ciągu 2 (dwóch) Dni Roboczych od otrzymania wskazanego powyżej zawiadomienia, potwierdzi zaproponowaną przez Wykonawcę datę przeprowadzenia Odbioru, albo wyznaczy nowy termin, który jednakże nie może przypadać później niż 5 (pięć) Dni Roboczych po terminie zaproponowanym przez Wykonawcę.
5. Odbiór polega na weryfikacji zgodności przekazanego do Odbioru przedmiotu Zamówienia jednostkowego z Zamówieniem jednostkowym, zasadami realizacji prac, określonymi w Załączniku nr 1 do SIWZ oraz Umową Ramową w toku Procedur Odbioru. Kryteria Odbioru zostaną wskazane w Zamówieniu jednostkowym, mogą je stanowić w szczególności Testy. Przy czym w każdym wypadku, negatywny wynik któregokolwiek z kryteriów Procedur Odbioru uniemożliwia dokonanie Odbioru.
6. W treści Zamówienia jednostkowego mogą zostać określone szczegółowe warunki odbioru Produktów, takie jak:
  - 1) przeprowadzenie wewnętrznych testów akceptacyjnych,
  - 2) przeprowadzenie testów akceptacyjnych biznesowych,
  - 3) przeprowadzenie testów wydajnościowych,
  - 4) wdrożenie Produktu na środowisko produkcyjne lub testowe EITE,
  - 5) dostarczenie dokumentacji.
7. Jeżeli przeprowadzane są Testy, to ich pozytywny wynik musi zostać potwierdzony przez

Koordynatorów Zamówienia jednostkowego każdej ze Stron poprzez złożenie przez nich podpisów na dokumencie zawierającym wyniki wszystkich Testów. Wyniki Testów - opatrzone podpisem Koordynatorów Zamówienia jednostkowego każdej ze Stron - należy dołączyć do Protokołu Odbioru podpisanego w trybie ust. 10 poniżej.

8. W razie stwierdzenia przez EITE niezgodności przekazanego do Odbioru przedmiotu Zamówienia jednostkowego z Zamówieniem jednostkowym lub Umową Ramową w terminie 10 Dni Roboczych od przyjęcia przez EITE przedmiotu Zamówienia jednostkowego do Odbioru, zgodnie z ust. 4 powyżej, Wykonawca zobowiązany jest usunąć takie niezgodności w terminie wyznaczonym przez EITE, który jednakże nie może być dłuższym niż 10 Dni Roboczych, chyba że Strony w Zamówieniu jednostkowym uzgodnią inny termin.
9. Po usunięciu niezgodności, o której mowa w ust. 8 powyżej, Strony ponownie przystąpią do Odbioru zgodnie z procedurą wskazaną w ustępach 3-8 powyżej.
10. W przypadku, gdy po przeprowadzeniu ponownego Odbioru i po ponownej odmowie podpisania przez EITE Protokołu Odbioru bez uwag lub zastrzeżeń, Strony w terminie 3 Dni Roboczych od odmowy podpisania Protokołu Odbioru przez EITE bez uwag lub zastrzeżeń, przekażą sprawę pod rozstrzygnięcie przez Koordynatorów Zamówienia jednostkowego obu Stron, w przypadku gdy osoby te nie znajdą porozumienia w sprawie Odbioru w terminie 10 Dni Roboczych sprawa zostanie w terminie 3 Dni Roboczych przekazana Koordynatorom Umowy Ramowej pod rozstrzygnięcie w terminie 10 Dni Roboczych od przekazania im sporu.
11. W przypadku wyczerpania procedur określonych w ust. 10 powyżej, Strony w terminie 3 Dni Roboczych uzgodnią spotkanie reprezentantów Zarządów Stron, na którym Strony podpiszą Protokół Odbioru, lub przedstawią przyczyny braku możliwości dokonania Odbioru.
12. Dla uniknięcia wątpliwości Strony ustalają, że nie jest możliwy jednostronny Odbiór.
13. Przedmiot Zamówienia jednostkowego uznaje się za dostarczony z chwilą podpisania Protokołu Odbioru bez jakichkolwiek uwag i zastrzeżeń przez Koordynatora Zamówienia jednostkowego po stronie Wykonawcy i Osobę Odpowiedzialną Za Odbiór. Protokół ten stanowi podstawę do zapłaty Wykonawcy wynagrodzenia.

#### **§ 15 KARY UMOWNE. ODPOWIEDZIALNOŚĆ**

1. W razie niewykonania lub nienależytego wykonania Zamówienia jednostkowego przez Wykonawcę w terminie określonym w tymże Zamówieniu jednostkowym, Wykonawca zapłaci EITE kary umowne w wysokości określonej poniżej, chyba że w Zamówieniu jednostkowym zastrzeżono niższą karę umowną:
  - 1) jeżeli w Zamówieniu jednostkowym w sposób wyraźny przewidziano wykonanie Zamówienia jednostkowego etapami, Wykonawca zapłaci EITE karę umowną 0,5% (słownie: pół procenta) wysokości wynagrodzenia netto za dany etap, za każdy rozpoczęty dzień opóźnienia w terminowym wykonaniu danego etapu, o ile opóźnienie to wynika z przyczyn leżących po stronie Wykonawcy,
  - 2) jeżeli w Zamówieniu jednostkowym nie przewidziano w sposób wyraźny wykonania Zamówienia jednostkowego etapami, Wykonawca zapłaci EITE karę umowną w wysokości 0,5% (słownie: pół procenta) wartości netto Zamówienia jednostkowego za każdy rozpoczęty dzień opóźnienia w terminowym wykonaniu Zamówienia jednostkowego, o ile opóźnienie to wynika z przyczyn leżących po stronie Wykonawcy,

- 3) w przypadku opóźnienia w dokonaniu naprawy w ramach gwarancji, o której mowa w §16, o ile opóźnienie to wynika z przyczyn, za które Wykonawca ponosi odpowiedzialność, Wykonawca zapłaci EITE karę umowną w wysokości 0,5% (słownie: pół procenta) wartości netto Zamówienia jednostkowego za każdy rozpoczęty dzień opóźnienia w terminowym dokonaniu naprawy.
2. Jeżeli opóźnienie, za które Wykonawca ponosi odpowiedzialność, w wykonaniu przez Wykonawcę Zamówienia jednostkowego przekroczy 30 dni, EITE wezwie Wykonawcę do wykonania Zamówienia jednostkowego w terminie 14 (czternastu) dni, po bezskutecznym upływie tego terminu EITE może, niezależnie od uprawnienia, o którym mowa w ust. 1 niniejszego paragrafu, rozwiązać Zamówienie jednostkowe ze skutkiem natychmiastowym lub odstąpić od Zamówienia jednostkowego w terminie miesiąca od upływu terminu 14-dniowego lub żądać zapłaty kary umownej w wysokości 25% (słownie: dwudziestu pięciu procent) wartości netto Zamówienia jednostkowego.
3. W przypadku naruszenia przez Wykonawcę obowiązku zachowania poufności określonego w §22, Wykonawca zapłaci EITE karę umowną w wysokości 100.000 zł (sto tysięcy złotych) za każdy przypadek naruszenia.
4. EITE ma prawo potrącić wymagalne kary umowne z wynagrodzenia Wykonawcy należnego na podstawie Zamówienia jednostkowego. Przed potrąceniem kary umownej EITE wezwie Wykonawcę do jej zapłaty.
5. Całkowita odpowiedzialność Wykonawcy z tytułu niewykonania lub nienależytego wykonania przedmiotu Zamówienia jednostkowego (w tym kar umownych) nie może przekroczyć 40% (słownie: czterdzieści procent) wartości netto danego Zamówienia jednostkowego.
6. Jeżeli szkoda przewyższy kwoty ustalonych kar umownych, EITE przysługuje prawo dochodzenia odszkodowania uzupełniającego na zasadach ogólnych.
7. Żadna ze Stron nie ponosi odpowiedzialności za utracone korzyści (lucrum cessans), ograniczenie to nie dotyczy odpowiedzialności z tytułu naruszenia zasad poufności, praw osób trzecich oraz zasad ochrony danych osobowych.

## **§ 16 GWARANCJA**

1. Zamówienie jednostkowe będzie wykonane przez Wykonawcę z należytą starannością wymaganą od podmiotu zawodowo trudniącego się działalnością informatyczną, najwyższymi standardami obowiązującymi w tej branży, oraz zgodnie z postanowieniami Umowy Ramowej i Zamówienia jednostkowego.
2. Wykonawca w szczególności gwarantuje EITE, że:
  - a) Produkty oraz ich rozszerzenia lub udoskonalenia będą zgodne z Zamówieniem jednostkowym oraz będą wolne od wad i zdatne do określonego w Zamówieniu jednostkowym celu,
  - b) przed dostarczeniem do EITE, Oprogramowanie (w tym wszelkie jego aktualizacje i ulepszenia) wykorzystywane lub dostarczane na podstawie Zamówień jednostkowych będzie sprawdzone pod kątem obecności wirusów, koni trojańskich, programów powielających się w sieci bez zgody użytkownika oraz podobnych szkodliwych programów,
  - c) będzie współpracował z EITE w działaniach związanych z wymianą Standardowego Oprogramowania Osób Trzecich.

3. Postanowienia niniejszego paragrafu będą miały również zastosowanie do Oprogramowania zainstalowanego w ramach wymiany lub naprawy.
4. W Okresie Gwarancyjnym wynoszącym: 1 (jeden) rok od daty Protokołu Odbioru danego Zamówienia jednostkowego, jeżeli w Zamówieniu jednostkowym Strony nie uzgodnią innego okresu, Wykonawca niezwłocznie, jednakże nie później niż w terminie określonym w Zamówieniu jednostkowym:
  - a) usunie błędy lub wady Produktów,
  - b) usunie przypadki niezgodności Produktów z Zamówieniem jednostkowym,
  - c) naprawi lub wymieni wadliwe Produkty lub ich części, na własny koszt i ryzyko.
5. Jeżeli Wykonawca nie zdoła zakończyć napraw przed upływem Okresu Gwarancyjnego, okres obowiązywania gwarancji względem elementu, który podlega naprawie ulega przedłużeniu o okres naprawy. Ponadto, jeżeli w Okresie Gwarancyjnym występował błąd uniemożliwiający prawidłowe korzystanie z Produktu, to Okres Gwarancyjny dla tego Produktu ulega przedłużeniu o okres naprawy.
6. Wykonawca zapewni gwarancję producenta na Standardowe Oprogramowanie Osób Trzecich na warunkach producenta tego oprogramowania.

#### **§ 17 ZABEZPIECZENIE NELEŻYTEGO WYKONANIA ZAMÓWIEŃ JEDNOSTKOWYCH**

1. Od Wykonawcy, przed podpisaniem Zamówienia Jednostkowego do Umowy Ramowej, dla Zamówień Jednostkowych powyżej kwoty 246 000,00 zł brutto (słownie: dwieście czterdzieści sześć tysięcy złotych 0/100) wymagane będzie wniesienie zabezpieczenia należytego wykonania Zamówienia jednostkowego w wysokości **10%** ceny brutto Zamówienia jednostkowego.
2. Zabezpieczenie służy pokryciu roszczeń z tytułu niewykonania lub nienależytego wykonania Zamówienia jednostkowego.
3. Zabezpieczenie należytego wykonania Zamówienia jednostkowego może być wniesione, według wyboru Wykonawcy, w jednej lub w kilku następujących formach:
  - 1) pieniądzu;
  - 2) poręczeniach bankowych lub poręczeniach spółdzielczej kasy oszczędnościowo-kredytowej, z tym że zobowiązanie kasy jest zawsze zobowiązaniem pieniężnym;
  - 3) gwarancjach bankowych;
  - 4) gwarancjach ubezpieczeniowych;
  - 5) poręczeniach udzielanych przez podmioty, o których mowa w art. 6b ust. 5 pkt 2 ustawy z dnia 9 listopada 2000 r. o utworzeniu Polskiej Agencji Rozwoju Przedsiębiorczości.
4. Zamawiający wyraża zgodę na wniesienie zabezpieczenia:
  - 1) w wekslach z poręczeniem wekslowym banku, lub spółdzielczej kasy oszczędnościowo – kredytowej;
  - 2) przez ustanowienie zastawu na papierach wartościowych emitowanych przez Skarb Państwa lub jednostkę samorządu terytorialnego;
  - 3) przez ustanowienie zastawu rejestrowego na zasadach określonych w przepisach o zastawie rejestrowym

i rejestrze zastawów.

5. Zabezpieczenie wnoszone w pieniądzu Wykonawca wpłaca przelewem na rachunek bankowy nr 38 1240 5282 1111 0000 4893 1717 z opisem: „Zabezpieczenie należytego wykonania Zamówienia jednostkowego nr ..... zawartego na podstawie Umowy Ramowej nr .....”
6. Zabezpieczenie wniesione w pieniądzu Zamawiający przechowuje na oprocentowanym rachunku bankowym. Zamawiający zwraca zabezpieczenie wniesione w pieniądzu z odsetkami wynikającymi z umowy rachunku bankowego, na którym było ono przechowywane, pomniejszone o koszt prowadzenia tego rachunku oraz prowizji bankowej za przelew pieniędzy na rachunek bankowy Wykonawcy.
7. Dokument potwierdzający wniesienie zabezpieczenia należytego wykonania Zamówienia jednostkowego w formach, o których mowa w ust. 3 pkt 2) – pkt 5) oraz w ust. 4 powyżej należy dostarczyć najpóźniej w dniu zawarcia Zamówienia jednostkowego do:

Energia Informatyka i Technologie sp. z o.o.  
Al. Grunwaldzka 472 A  
80-309 Gdańsk.
8. W przypadku, gdy Wykonawca wnosi zabezpieczenie w formie gwarancji bankowej lub gwarancji ubezpieczeniowej, z treści tych gwarancji musi w szczególności jednoznacznie wynikać:
  - a) zobowiązanie gwaranta (banku, zakładu ubezpieczeń) do zapłaty do wysokości określonej w gwarancji kwoty, nieodwołalnie i bezwarunkowo, na pierwsze żądanie Zamawiającego zawierające oświadczenie, że zaistniały okoliczności związane z niewykonaniem lub nienależytym wykonaniem Zamówienia jednostkowego,
  - b) termin obowiązywania gwarancji,
  - c) miejsce i termin zwrotu gwarancji.
10. W przypadku, gdy w treści gwarancji bankowej lub ubezpieczeniowej zastrzeżono, iż gwarancja wygasa przed upływem wskazanego w niej okresu ważności, wraz z chwilą jej zwrotu gwarantowi, Zamawiający wymaga, przedłożenia oryginału ww. gwarancji bankowej lub ubezpieczeniowej.
11. Gwarancja bankowa albo ubezpieczeniowa będzie sporządzona i interpretowana zgodnie z prawem obowiązującym w Polsce.
12. Wykonawca przedstawi Zamawiającemu treść zabezpieczenia należytego wykonania zamówienia jednostkowego do akceptacji, a ewentualna odmowa zatwierdzenia musi mieć istotną przyczynę. Zatwierdzenie musi być dokonane w terminie 7 dni od daty otrzymania treści zabezpieczenia należytego wykonania zamówienia jednostkowego.
13. W przypadku wydłużenia okresu realizacji Zamówienia jednostkowego koszt wszystkich koniecznych przedłużeń obowiązywania zabezpieczenia należytego wykonania Zamówienia jednostkowego ponosi Wykonawca.
14. Zamawiającemu przysługuje prawo zaspokojenia swoich roszczeń z zabezpieczenia należytego wykonania Zamówienia jednostkowego, w związku z niewykonaniem lub nienależytym wykonaniem przez Wykonawcę jego obowiązków.
15. Zabezpieczenie należytego wykonania Zamówienia jednostkowego zostanie zwrócone Wykonawcy w terminie 30 dni od dnia wykonania Zamówienia jednostkowego i uznania przez Zamawiającego za należyte wykonane.

## § 18 PRAWA WŁASNOŚCI INTELEKTUALNEJ

1. Strony Zgodnie postanawiają, iż w przypadku, gdy w wykonaniu Zamówienia jednostkowego zostanie stworzony lub dostarczony Produkt, z momentem podpisania przez EITE Protokołu Odbioru (a w razie dostarczania przedmiotu Zamówienia jednostkowego etapami - z momentem podpisania przez EITE Protokołu Odbioru danego etapu), EITE - w ramach wynagrodzenia za Usługi - nabywa wszelkie autorskie prawa majątkowe do Produktów stworzonych lub dostarczonych w wykonywaniu Zamówienia jednostkowego przez Wykonawcę, o ile stanowią utwory w rozumieniu przepisów o prawie autorskim, w tym Wykonawca zezwala na wykonywanie zależnych praw autorskich do Produktów tj. na rozporządzanie oraz korzystanie z utworów zależnych na polach eksploatacji wskazanych poniżej oraz wyraża zgodę, aby dalszej zgody na wykonywanie praw zależnych przez osoby trzecie udzielała EITE. Przeniesienie autorskich praw majątkowych, o których mowa w niniejszym ustępie, uprawnia do nieograniczonego w czasie i co do terytorium korzystania i rozporządzania Produktami w kraju i za granicą, na następujących polach eksploatacji:
  - a. utrwalania, zwielokrotniania, wytwarzanie dowolną techniką egzemplarzy Produktów, w tym techniką drukarską, reprograficzną, zapisu magnetycznego oraz techniką cyfrową,
  - b. obrotu oryginałem albo egzemplarzami, na których Produkt utrwalono - wprowadzanie do obrotu, użyczenie lub najem oryginału albo egzemplarzy,
  - c. publiczne wykonanie, wystawienie, wyświetlenie, odtworzenie oraz nadawanie i reemitowanie, a także publiczne udostępnianie Produktów w taki sposób, aby każdy mógł mieć do niego dostęp w miejscu i w czasie przez siebie wybranym,
  - d. dokonywanie skrótów, cięć, przemontowań, tłumaczeń,
  - e. modyfikowanie całości oraz pojedynczych fragmentów w tym m.in. prawo do korekty, dokonywania przeróbek, zmian i adaptacji,
  - f. łączenie całości lub fragmentów z innymi utworami,
  - g. swobodne używanie i korzystanie z Produktów oraz ich pojedynczych elementów.
2. W odniesieniu do Oprogramowania przeniesienie autorskich praw majątkowych następuje dodatkowo na polach eksploatacji:
  - a. trwałego lub czasowego zwielokrotnienia Oprogramowania w całości lub w części jakimikolwiek środkami i w jakiejkolwiek formie; w tym w zakresie, w którym dla wprowadzania, wyświetlania, stosowania, przekazywania i przechowywania Oprogramowania niezbędne jest ich zwielokrotnienie,
  - b. tłumaczenia, przystosowywania, zmiany układu, modyfikacji lub jakichkolwiek innych zmian w Oprogramowaniu,
  - c. rozpowszechniania, w tym użyczenia lub najmu Oprogramowania lub ich kopii,
  - d. wprowadzania do sieci Internet i Intranet.
3. W szczególnie uzasadnionych przypadkach EITE może wyrazić zgodę, by na podstawie Zamówienia jednostkowego Wykonawca udzielił EITE licencji na Oprogramowanie. W takim przypadku Strony w Zamówieniu jednostkowym określą warunki tej licencji. W razie ich



nieokreślenia w Zamówieniu jednostkowym Wykonawca udzieli EITE licencji na Oprogramowanie bez ograniczeń czasowych i terytorialnych na polach eksploatacji wskazanych w ust. 1 oraz 2 powyżej. W każdym przypadku licencja udzielona EITE będzie obejmowała prawo do udzielania sublicencji spółkom z Grupy ENERGA oraz prawo do udzielania dalszej sublicencji przez te spółki innym spółkom z Grupy ENERGA, a także prawo do przenoszenia praw i obowiązków wynikających z licencji pomiędzy spółkami z Grupy ENERGA, chyba że EITE wyrazi zgodę na odstępstwo od tej zasady w Zamówieniu jednostkowym. Licencja taka będzie obejmować wszelkie uaktualnienia i ulepszenia Oprogramowania („*update*” i „*upgrade*”).

4. W okresie od dnia dostarczenia Produktów do momentu podpisania Protokołu Odbioru obejmującego wykonanie danego Produktu przez EITE bez uwag i zastrzeżeń, Wykonawca zezwala EITE na korzystanie z Produktów na polach eksploatacji wskazanych w ust. 1 lit. a) i g) i ust. 2 lit a) powyżej bez pobierania z tego tytułu dodatkowego wynagrodzenia.
5. Wykonawca, z chwilą wydania Produktu, w ramach wynagrodzenia za Usługi, przeniesie na EITE własność egzemplarzy oraz nośników Produktu.
6. Wykonawca zobowiązuje się i gwarantuje, że w przypadku, gdy w wykonaniu Zamówienia jednostkowego dostarczane jest Standardowe Oprogramowanie Osób Trzecich, EITE z momentem podpisania przez EITE Protokołu Odbioru (a w razie dostarczania przedmiotu Zamówienia jednostkowego etapami – z momentem podpisania przez EITE Protokołu Odbioru danego etapu) uzyska prawo do korzystania z takiego Standardowego Oprogramowania Osób Trzecich na standardowych warunkach licencyjnych dołączanych do takiego oprogramowania, a jeżeli warunki licencji zostały określone w Zamówieniu jednostkowym, to na tychże warunkach. Warunki licencji SOOT będą uprawniały EITE do udzielania dalsze licencji spółkom z Grupy ENERGA oraz do udzielania dalszej licencji przez te spółki innym spółkom z Grupy ENERGA, a także będą przewidywały prawo do przenoszenia praw i obowiązków wynikających z licencji pomiędzy spółkami z Grupy ENERGA, o ile zasady takie są zgodne z polityką udzielania licencji SOOT przez producentów takiego oprogramowania. EITE może wyrazić ponadto zgodę na odstępstwo od tej zasady w Zamówieniu.
7. W Zamówieniu jednostkowym EITE może udzielić Wykonawcy niewyłącznej licencji na Produkty, do których Wykonawca przeniósł na EITE prawa autorskie na polach eksploatacji wskazanych w ust. 1 oraz w ust. 2 powyżej.
8. W Zamówieniu jednostkowym EITE może wyrazić zgodę, by kody źródłowe Oprogramowania zostały umieszczone w depozycie na zasadach przewidzianych przez Strony.
9. Strony zgodnie oświadczają, iż ich intencją jest przeniesienie przez Wykonawcę na EITE całości autorskich praw majątkowych do Produktów (w tym praw zależnych) na polach eksploatacji, które są lub okażą się niezbędne dla EITE, w związku z czym Strony postanawiają, że jeżeli okaże się, iż postanowienia Umowy Ramowej nie będą wystarczające dla przeniesienia całości autorskich praw majątkowych do Produktów (w tym praw zależnych) na polach eksploatacji, które są lub okażą się niezbędne dla EITE, wówczas Wykonawca, w terminie nie dłuższym niż 14 dni od dnia otrzymania wezwania od EITE, przeniesie na EITE, bez dodatkowego wynagrodzenia z tego tytułu, autorskie prawa majątkowe do Produktów (w tym prawa zależne) na tych polach eksploatacji, na jakich zażąda tego Zamawiający.

## § 19 NARUSZENIE PRAW OSÓB TRZECICH

1. Wykonawca oświadcza i gwarantuje, że Produkty, Standardowe Oprogramowanie Osób Trzecich, ani korzystanie z nich przez EITE lub inne osoby zgodnie z Umową Ramową i Zamówieniem jednostkowym, nie będą naruszać praw własności intelektualnej osób trzecich.
2. Jeżeli EITE poinformuje Wykonawcę o jakichkolwiek roszczeniach osób trzecich zgłaszanych wobec EITE w związku z Produktami lub Standardowym Oprogramowaniem Osób Trzecich lub korzystaniem z nich przez EITE lub inne osoby zgodnie z Umową Ramową, Wykonawca podejmie działania mające na celu zażegnanie sporu i poniesie w związku z tym wszelkie koszty, w tym koszty zastępstwa procesowego od chwili zgłoszenia roszczenia oraz koszty odszkodowań. W szczególności, w razie wytoczenia przeciwko EITE powództwa z tytułu naruszenia praw własności intelektualnej, Wykonawca wstąpi do postępowania w charakterze strony pozwanej, a w razie braku takiej możliwości wstąpi do sprawy na swój koszt w charakterze interwenienta ubocznego po stronie EITE.
3. Ponadto, jeżeli wskutek orzeczenia sądu EITE nie będzie mogła korzystać z Produktów lub Standardowego Oprogramowania Osób Trzecich, Wykonawca niezwłocznie - na swój koszt i ryzyko - zmodyfikuje Produkty albo wymieni je na nowe, w taki sposób, by nie naruszały praw osób trzecich.
4. Wykonawca oświadcza i gwarantuje, że:
  - a. posiada całość autorskich praw majątkowych do Produktów,
  - b. jest uprawniony do rozporządzania Standardowym Oprogramowaniem Osób Trzecich oraz zapewnia, że EITE uzyska stosowne licencje na korzystanie z niego.
5. Wykonawca zapewnia, że w umowach o pracę, albo innych umowach, autorzy Produktów przekazywanych EITE w ramach Umowy zobowiązali się, że nie będą wykonywali autorskich praw osobistych do tych Produktów i gwarantuje, że prawa te nie będą wykonywane. W przypadku zgłoszenia takich roszczeń przez autorów Produktów, odpowiednie zastosowanie znajdzie ust. 2 powyżej.
6. Dla uniknięcia wątpliwości interpretacyjnych, Strony niniejszym zgodnie potwierdzają, że żadne z powyższych postanowień nie wyłącza:
  - a. możliwości dochodzenia przez EITE odszkodowania na zasadach ogólnych kodeksu cywilnego lub wykonania uprawnień EITE wynikających z innych ustaw,
  - b. dochodzenia odpowiedzialności z innych tytułów określonych w Umowie Ramowej, a w szczególności kar umownych.

## § 20 STATYSTYKI

1. Wykonawca zobowiązuje się dostarczać rokrocznie w terminie 30 dni od upływu kolejnego roku obowiązywania Umowy Ramowej, podsumowujące sprawozdania przedstawiające kwotę netto Zamówień jednostkowych złożonych przez EITE.
2. Takie podsumowujące sprawozdanie za dany okres będzie obejmować co najmniej:
  - a) łączną kwotę netto Zamówień jednostkowych,

- b) czas poświęcony przez Personel Wykonawcy na świadczenie Usług w ujęciu łącznym oraz w rozbiciu na poszczególne profile w ramach Usług typu „Time & Materials”.
3. Statystyki należy przygotować w formacie arkusza kalkulacyjnego MS Excel, a następnie przesłać pocztą elektroniczną na adres wskazany przez EITE.
  4. Jeżeli wielkość statystyki będzie przekraczać możliwości komunikacji za pośrednictwem poczty elektronicznej, plik należy przesłać na nośniku elektronicznym na następujący adres pocztowy:  
ENERGA Informatyka i Technologie Sp. z o.o.  
al. Grunwaldzka 472 A  
80 – 309 Gdańsk.

## **§ 21 OCHRONA DANYCH OSOBOWYCH ORAZ INNYCH DANYCH**

1. W przypadku zaistnienia konieczności przetwarzania danych osobowych, których administratorem jest druga Strona, Strony zobowiązują się do postępowania zgodnie z treścią niniejszego paragrafu oraz obowiązującymi w tym zakresie przepisami prawa, z Rozporządzeniem Parlamentu Europejskiego i Rady (UE) 2016/679 z dnia 27 kwietnia 2016 r. („RODO”).
2. Strony i ich pracownicy zobowiązani są do zachowania w tajemnicy wszelkich informacji uzyskanych w związku z dostępem do zbiorów danych osobowych drugiej Strony (w tym sposobu zabezpieczenia danych osobowych).
3. Wykonawca oświadcza, że wprowadzi wszelkie środki techniczne i organizacyjne, aby spełnić wymogi obowiązujących przepisów prawa w zakresie ochrony danych osobowych. W szczególności Wykonawca oświadcza, że wybór środków technicznych i organizacyjnych zostanie dokonany adekwatnie do zidentyfikowanych zagrożeń.
4. Wykonawca zobowiązuje się wobec Zamawiającego, iż podjął i będzie nieustannie podejmować odpowiednie środki techniczne i organizacyjne mające na celu zapewnienie bezpieczeństwa danych osobowych i ich ochronę przed nieupoważnionym i niezgodnym z prawem przetwarzaniem oraz przypadkową utratą, zniszczeniem lub uszkodzeniem.
5. W związku z realizacją przedmiotu Umowy Ramowej lub Zamówienia jednostkowego, który wymagał będzie przetwarzania danych osobowych, Strony zawrą również umowę powierzenia przetwarzania danych osobowych, której treść stanowi Załącznik nr 6 do niniejszej Umowy Ramowej.
6. Przetwarzanie danych osobowych, o którym mowa powyżej, będzie się odbywać wyłącznie w celu i w zakresie niezbędnym do wykonania Umowy Ramowej lub Zamówienia jednostkowego.
7. Wykonawca oświadcza, że będzie przetwarzał dane wyłącznie na podstawie i w granicach wskazanych w udokumentowanych poleceniach Zamawiającego.
8. Wykonawca nie będzie przekazywał danych osobowych do żadnego państwa trzeciego, tj. poza Europejskim Obszarem Gospodarczym.
9. EITE może dochodzić od Wykonawcy, w przypadku powstania szkody związanej

z niewykonywaniem lub niewłaściwym wykonywaniem postanowień niniejszego paragrafu, odszkodowania na zasadach określonych w umowie o przetwarzaniu danych osobowych, w tym kosztów poniesionych bezpośrednio w celu obrony przed roszczeniami osób trzecich obejmujących koszty zastępstwa procesowego od chwili zgłoszenia roszczenia oraz kwot odszkodowań – stwierdzonych w treści prawomocnego orzeczenia lub zatwierdzonej przez sąd ugody, kończącej sprawę w przedmiocie wskazanych wyżej roszczeń.

10. Wykonawca nie jest uprawniony do dalszego powierzania danych osobom trzecim bez uprzedniej pisemnej, pod rygorem nieważności, zgody Zamawiającego, powyższy obowiązek nie dotyczy osób zatrudnionych przez Wykonawcę niezależnie od przyjętej formy współpracy.

## § 22 POUFNOŚĆ

1. Strony zobowiązują się do zachowania w tajemnicy informacji stanowiących tajemnicę przedsiębiorstwa w rozumieniu ustawy z dnia 16 kwietnia 1993 roku o zwalczaniu nieuczciwej konkurencji (jedn. tekst Dz.U. z 2018 r., poz. 419), w tym w szczególności wszelkich informacji dotyczących treści i wykonania Umowy oraz Zamówień jednostkowych oraz powziętych wiadomości w związku z wykonywaniem Umowy oraz Zamówień jednostkowych, zwanych dalej „Informacjami Poufnymi”.
2. Tajemnicę przedsiębiorstwa stanowią nieujawnione do wiadomości publicznej informacje i materiały techniczne, technologiczne, organizacyjne lub inne posiadające wartość gospodarczą, co do których podjęto niezbędne działania w celu zachowania ich poufności. W szczególności tajemnicą przedsiębiorstwa Grupy ENERGA oraz Zamawiającego stanowią nieujawnione informacje pracownicze, organizacyjne, finansowe, handlowe, eksploatacyjne i teleinformatyczne, techniczne, technologiczne oraz know-how.
3. W zakresie zachowania Informacji Poufnych Strony zobowiązują się w szczególności do:
  - a) zachowania w tajemnicy informacji stanowiących tajemnicę przedsiębiorstwa danej Strony, które zostały im powierzone przez drugą Stronę lub powziętych w związku z zawarciem i wykonywaniem Umowy przez okres trwania Umowy oraz 3 lata od dnia jej ustania,
  - b) przetwarzania udostępnionych lub powziętych w związku z zawarciem i wykonywaniem Umowy informacji wyłącznie w celu w jakim zostały mu powierzone.
4. Informacje Poufne nie będą ujawniane przez żadną ze Stron jakimkolwiek osobom trzecim, z wyłączeniem osób, którym ujawnienie tych informacji będzie niezbędne do wykonania postanowień Umowy oraz innym osobom, gdy druga Strona wyrazi na piśmie, pod rygorem nieważności, uprzednio zgodę na ich udostępnianie. Wykonawca wyraża zgodę, by Umowa Ramowa i Zamówienia jednostkowe oraz wszelkie Informacje Poufne pozyskane w związku z ich wykonywaniem były jawne dla spółek z Grupy ENERGA i mogły być im przekazywane przez EITE.
5. W przypadku, gdyby którakolwiek ze Stron zobowiązana została na mocy przepisów prawa do przekazania informacji związanych z Umową, Strona ta – o ile będzie to zgodne z obowiązującymi przepisami prawa – powiadomi drugą Stronę o okolicznościach, warunkach

i zakresie przekazania na tyle wcześniej przed przekazaniem informacji, aby druga Strona mogła przedsięwziąć konieczne środki prawne chroniące przed przekazaniem informacji bądź zrzekła się ochrony poufności, chyba że zachowanie takiego terminu, przy zachowaniu należytej staranności, nie będzie możliwe.

6. Strony zobowiązują się do zapoznania swoich pracowników oraz wszystkich osób związanych w jakikolwiek sposób z wykonywaniem Umowy Ramowej oraz Zamówień jednostkowych z obowiązującymi zasadami poufności i ponoszą odpowiedzialność za przestrzeganie zasad poufności przez te osoby.
7. Obowiązek zawiadomienia drugiej Strony o przekazaniu informacji poufnych nie dotyczy informacji:
  - 1) co do których obowiązek przekazania wynika z ustawy z dnia 29 lipca 2005 r. o obrocie instrumentami finansowymi (tekst jedn. Dz. U. z 2016 r., poz. 1636 z późn. zm.), ustawy z dnia 29 lipca 2005 r. o ofercie publicznej i warunkach wprowadzania instrumentów finansowych do zorganizowanego systemu obrotu oraz o spółkach publicznych (tekst jedn. Dz. U. z 2016 r., poz. 1639 z późn. zm.), a także rozporządzenie Ministra Finansów z dnia 19 lutego 2009 r. w sprawie informacji bieżących i okresowych przekazywanych przez emitentów papierów wartościowych oraz warunków uznawania za równoważne informacji wymaganych przepisami prawa państwa niebędącego państwem członkowskim (tekst jedn. Dz. U. z 2014 r., poz. 133) lub Rozporządzenia Parlamentu Europejskiego i Rady (UE) nr 596/2014 z dnia 16 kwietnia 2014 r. w sprawie nadużyć na rynku oraz uchylające dyrektywę 2003/6/WE Parlamentu Europejskiego i Rady i dyrektywy Komisji 2003/124/WE, 2003/125/WE i 2004/72/WE z dnia 16 kwietnia 2014 r. (Dz.Urz. UE. L Nr 173, str. 1),
  - 2) przekazywanych przez EITE oraz Wykonawcę ich doradcom, audytorom, inwestorom z którymi EITE oraz Wykonawca współpracuje,
  - 3) gdy Strona, której informacje lub dokument dotyczą, wyrazi w formie pisemnej uprzednią zgodę na ujawnienie.
8. W przypadku rozwiązania Umowy Ramowej (niezależnie od przyczyny rozwiązania) lub jej wygaśnięcia Wykonawca zobowiązuje się do niezwłocznego zwrotu w terminie 7 (słownie: siedmiu) dni materiałów zawierających Informacje Poufne, a Informacje Poufne przechowywane w wersji elektronicznej usunie ze swoich zasobów i nośników elektronicznych. Ten sam obowiązek będzie ciążył na osobach i podmiotach, o których mowa w ust. 6.
9. Wykonawca na pisemne żądanie Zamawiającego zobowiązuje się do niezwłocznego zniszczenia materiałów zawierających Informacje Poufne.
10. Strony zobowiązują się nie publikować w jakichkolwiek mediach oświadczeń na temat Umowy Ramowej, niezależnie od formy i środka przekazu, bez uprzedniej pisemnej zgody drugiej Strony. Zakaz ten nie dotyczy sytuacji, w której obowiązek publikacji nakładają na Stronę obowiązujące przepisy prawa lub Umowa Ramowa.
11. W przypadku niewykonania lub nienależytego wykonania przez jedną ze Stron postanowień określonych w powyższych punktach, druga Strona może żądać kary umownej na zasadach wskazanych w Umowie Ramowej lub naprawienia wynikłej z tego tytułu szkody na zasadach ogólnych przewidzianych w przepisach prawa polskiego.

12. Postanowienia niniejszego paragrafu pozostają w mocy przez okres obowiązywania Umowy Ramowej oraz 5 (pięć) lat po jej wygaśnięciu lub rozwiązaniu, niezależnie od powodu jej wygaśnięcia lub rozwiązania.

### **§ 23 PODWYKONAWSTWO**

1. Zamawiający dopuszcza udział podwykonawców w realizacji Zamówienia jednostkowego.
2. Zamawiający żąda wskazania przez Wykonawcę części Zamówienia jednostkowego, której wykonanie powierzy podwykonawcy/om i podania przez Wykonawcę firm podwykonawców.
3. Jeżeli zmiana albo rezygnacja z podwykonawców dotyczy podmiotu, na którego zasoby Wykonawca powoływał się, na zasadach określonych w art. 22a ust. 1 Ustawy PZP, w celu wykazania spełniania warunków udziału w postępowaniu, Wykonawca jest obowiązany wykazać Zamawiającemu, iż proponowany inny podwykonawca lub Wykonawca samodzielnie spełnia je w stopniu nie mniejszym niż podwykonawca, na którego zasoby Wykonawca powoływał się w trakcie postępowania.
4. Jeżeli powierzenie podwykonawcy wykonania części Zamówienia jednostkowego następuje w trakcie jego realizacji, Wykonawca na żądanie Zamawiającego przedstawia oświadczenie, o którym mowa w art. 25a ust. 1 Ustawy PZP, lub oświadczenia lub dokumenty potwierdzające brak podstaw wykluczenia wobec tego podwykonawcy.
5. Powierzenie wykonania części Zamówienia jednostkowego podwykonawcom nie zwalnia Wykonawcy z odpowiedzialności za należyte wykonanie tego Zamówienia jednostkowego.

### **§ 24 UŻYWANIE NAZW**

Dla uniknięcia wątpliwości interpretacyjnych Strony zgodnie potwierdzają, że Umowa Ramowa nie daje żadnej z nich prawa do posługiwania się oznaczeniami drugiej Strony, a w szczególności firmą, oznaczeniami graficznymi lub znakami towarowymi.

### **§ 25 ROZWIĄZANIE UMOWY RAMOWEJ.**

1. Zamawiający może rozwiązać Umowę Ramową po upływie 6 (sześciu) miesięcy od dnia jej zawarcia. Oświadczenie o rozwiązaniu Umowy Ramowej powinno być złożone w terminie 30 dni od okresu, o którym mowa powyżej, i będzie skuteczne po upływie 1 (jednego) miesiąca od dnia pisemnego zawiadomienia Wykonawcy o skorzystaniu przez Zamawiającego z prawa do wcześniejszego rozwiązania Umowy Ramowej. Rozwiązanie Umowy Ramowej nastąpi pod warunkiem wcześniejszego podjęcia przez Zarząd Zamawiającego albo Zarząd spółki ENERGA S.A. będącej spółką dominującą dla Zamawiającego, decyzji o zmianie strategii co do utrzymania lub rozwoju Systemu SMILE. Wykonawcy przysługiwać będzie wynagrodzenie należne z tytułu wykonania dotychczasowej części Zamówień jednostkowych.
2. Zamawiający może rozwiązać Umowę Ramową w okolicznościach określonych w art. 145 ust. 1 Ustawy PZP. Rozwiązanie Umowy Ramowej nastąpi w terminie 30 dni od powzięcia wiadomości o tych okolicznościach. W takim wypadku Wykonawcy przysługuje wynagrodzenie należne z tytułu wykonanej części Zamówień jednostkowych.

3. Ponadto, Zamawiający może rozwiązać Umowę Ramową ze skutkiem natychmiastowym w okolicznościach określonych w art. 145a ust. 1 Ustawy PZP. W takim wypadku Wykonawcy przysługuje wynagrodzenie należne z tytułu wykonanej części Zamówień jednostkowych.
4. Zamawiającemu przysługuje prawo do rozwiązania Umowy Ramowej ze skutkiem natychmiastowym, z zachowaniem prawa do kar umownych, w przypadku zaistnienia co najmniej jednego z następujących ważnych powodów:
  - a) Wykonawca stanie się niewypłacalny lub wówczas, gdy w stosunku do niego rozpoczęta zostanie likwidacja lub wszczęto postępowanie likwidacyjne, restrukturyzacyjne lub dokonano wykreślenia Wykonawcy z właściwego rejestru;
  - b) zostanie wydany wykonalny tytuł egzekucyjny stanowiący podstawę do zajęcia majątku Wykonawcy w sposób uniemożliwiający lub utrudniający wykonanie Umowy Ramowej;
  - c) powstanie po stronie Wykonawcy stan zagrożenia niewypłacalnością, uzasadniający wszczęcie postępowania restrukturyzacyjnego wobec Wykonawcy lub postępowanie to wszczęto;
  - d) jeżeli zaistnieje wada prawna przedmiotu Umowy Ramowej lub przedmiotu Zamówienia jednostkowego, a Wykonawca nie usunie tej wady w terminie 14 dni od dnia poinformowania go o wadzie,
  - e) w przypadku zaprzestania przez Wykonawcę wykonywania działalności w zakresie objętym całością lub częścią Umowy Ramowej lub Zamówień jednostkowych.
  - f) W przypadku istotnego naruszenia przez Wykonawcę postanowień Umowy Ramowej lub Specyfikacji Istotnych Warunków Zamówienia. Istotnym naruszeniem Umowy Ramowej jest w szczególności naruszenie postanowień Umowy Ramowej dotyczących sposobu wykonania Umowy Ramowej lub Zamówień jednostkowych lub zasad zachowania poufności,
  - g) w przypadku innych rażących i uporczywych naruszeń postanowień Umowy Ramowej lub Zamówień jednostkowych, przez Wykonawcę, przy czym za uporczywe naruszenie Zamawiający będzie uważał co najmniej trzykrotne naruszenie przez Wykonawcę jednego z postanowień Umowy Ramowej lub Zamówień jednostkowych.
5. Wykonawca ma prawo rozwiązać Umowę Ramową ze skutkiem natychmiastowym w przypadku opóźnienia Zamawiającego z zapłatą kwoty pełnego wymagalnego Wynagrodzenia za co najmniej 3 pełne okresy płatności, określone w § 9 ust. 5 Umowy Ramowej, za uprzednim bezskutecznym upływem wyznaczonego pisemnie, dodatkowego, co najmniej 14 - dniowego terminu do dokonania zapłaty.
6. Zamawiającemu przysługuje prawo rozwiązania Umowy Ramowej w terminie 30 dni od powzięcia wiadomości w przypadku co najmniej trzykrotnego niezłożenia oferty przez Wykonawcę w postępowaniach prowadzonych przez Zamawiającego zmierzających do udzielenia Zamówień jednostkowych, po wystosowaniu przez Zamawiającego zaproszenia do jej złożenia.
7. Umowa Ramowa rozwiązuje się z upływem terminu wypowiedzenia, zaś w razie rozwiązania ze skutkiem natychmiastowym - dniem doręczenia pisemnego oświadczenia o rozwiązaniu Umowy Ramowej Stronie, do której jest ono kierowane.

8. Niezależnie od powyższego, Strony mogą rozwiązać Umowę Ramową w przypadkach określonych w Kodeksie cywilnym lub w innych postanowieniach Umowy Ramowej.
9. Oświadczenie o rozwiązaniu Umowy Ramowej, powinno zostać złożone w formie pisemnej pod rygorem nieważności i powinno zawierać uzasadnienie.
10. W przypadku rozwiązania Umowy Ramowej przez którąkolwiek ze Stron i na jakiegokolwiek podstawie (umownej lub ustawowej), Wykonawca zobowiązuje się zwrócić Zamawiającemu wszystkie dokumenty w wersji papierowej jak i elektronicznej (nawet jeżeli nie zostały jeszcze ukończone i zaakceptowane przez Zamawiającego), którymi posługiwał się on lub osoby trzecie działające na jego zlecenie do chwili rozwiązania albo wygaśnięcia Umowy Ramowej, lub które utworzył, lub uzyskał w związku z wykonywaniem Umowy Ramowej lub Zamówień jednostkowych. W terminie 3 (trzech) dni od daty rozwiązania Umowy Ramowej, Wykonawca przekaze EITE, celem weryfikacji, listę dokumentów, które zobowiązany jest zwrócić. W terminie 3 Dni Roboczych od przekazania EITE listy dokumentów, o której mowa w zdaniu poprzednim, EITE zweryfikuje listę, zaakceptuje ją lub uzupełni o dodatkowe dokumenty, do których przekazania zobowiązany będzie Wykonawca oraz wskaże oczekiwany termin ich przekazania. Do czasu dostarczenia przez Wykonawcę wszystkich wyżej wymienionych dokumentów, Zamawiający ma prawo powstrzymać się z zapłatą jakiegokolwiek części wynagrodzenia należnego Wykonawcy na podstawie Umowy Ramowej, bez konieczności zapłaty odsetek lub kosztów powstałych po stronie Wykonawcy z tytułu wstrzymania zapłaty tego wynagrodzenia.
11. W przypadku utraty mocy prawnej Umowy Ramowej w wyniku jej rozwiązania przez którąkolwiek ze Stron (niezależnie od tego czy na podstawie umownej czy ustawowej):
  - a) Zamawiający zachowuje wszelkie prawa nabyte w ramach realizacji Umowy Ramowej przed jej ustaniem, zaś Wykonawca zachowuje należne mu z tytułu wykonania Umowy Ramowej do dnia ustania Umowy wynagrodzenie,
  - b) Pozostają w mocy postanowienia dotyczące kar umownych, odpowiedzialności Wykonawcy, praw autorskich, własności, prawa zatrzymania, właściwości sądu, zasad poufności.
12. Żadna ze Stron nie jest uprawniona do dochodzenia odszkodowania z tytułu rozwiązania Umowy Ramowej przez drugą Stronę na podstawie przepisów niniejszego paragrafu.

## **§ 26 ZMIANA UMOWY**

1. Wszelkie zmiany Umowy Ramowej mogą być dokonywane jedynie w formie pisemnej pod rygorem nieważności, w postaci aneksu do Umowy Ramowej.
2. Zmiany Umowy Ramowej nie stanowi w szczególności zmiana nazw/określeń Stron, siedziby Stron, numerów kont bankowych Stron, jak również osób odpowiedzialnych za realizację przedmiotu Umowy Ramowej ze strony Wykonawcy, Koordynatorów oraz przedstawicieli Zamawiającego.
3. Zamawiający przewiduje możliwość zmian postanowień Umowy w przypadkach, gdy:
  - a) nastąpi zmiana powszechnie obowiązujących przepisów prawa w zakresie mającym wpływ na realizację przedmiotu Umowy Ramowej– w zakresie dostosowania postanowień Umowy



Ramowej do zmiany przepisów prawa;

- b) niezbędna jest zmiana sposobu wykonania zobowiązania, o ile zmiana taka jest korzystna dla Zamawiającego i o ile zmiana taka jest konieczna w celu prawidłowego wykonania przedmiotu Umowy Ramowej;
- c) wystąpi konieczność dostarczenia innego, niż określone w Umowie Ramowej Oprogramowania lub licencji, nie powodujących zwiększenia ceny, spowodowana zakończeniem produkcji, lub dystrybucji określonego w umowie Oprogramowania lub licencji lub wycofaniem ich z produkcji lub obrotu na terytorium Rzeczypospolitej Polskiej, posiadających parametry nie gorsze od zaproponowanych przez Wykonawcę w ofercie;
- d) wystąpi konieczność zmiany zakresu zamówionych Usług oraz wynagrodzenia za nie z uwagi na zmianę okoliczności, które nie mogły być brane pod uwagę w momencie zawierania Umowy Ramowej, takich jak w szczególności: zmiana przepisów prawa, która wymusza dostosowanie Usług do obowiązujących uregulowań, decyzje biznesowe spółek z Grupy ENERGA korzystających z Systemu co do sposobu użytkowania Systemu i jego funkcjonalności lub co do rezygnacji z usług EITE;
- e) konieczność zmian wynika ze zmiany zasad odbioru przedmiotu Umowy Ramowej w sytuacji konieczności zmiany zasad odbioru przedmiotu Umowy Ramowej, w szczególności wynikających z obiektywnych przyczyn technicznych albo zaistnienia zdarzenia, które uniemożliwiłoby terminowe wykonanie zobowiązań lub zaistnienia innych okoliczności niezależnych od Wykonawcy, w szczególności wynikających ze zmian takich zasad lub procedur, narzuconych przez producenta;
- f) dojdzie do zmiany terminu realizacji przedmiotu Umowy Ramowej również z uwagi na:
  - (i) okoliczności leżące po stronie Zamawiającego, w szczególności czasowe wstrzymanie realizacji Umowy Ramowej przez Zamawiającego;
  - (ii) okoliczności wynikających z działania Siły Wyższej, uniemożliwiających wykonanie przedmiotu Umowy Ramowej;
  - (iii) konieczność zmiany terminów realizacji przedmiotu Umowy Ramowej wynikających z obiektywnych przyczyn technicznych albo zaistnienia zdarzenia, które uniemożliwiłoby terminowe wykonanie zobowiązań lub zaistnienia innych okoliczności niezależnych od Wykonawcy, lub których Wykonawca przy zachowaniu należytej staranności nie był w stanie uniknąć lub przewidzieć, jak również zaistnienia innych przeszkód lub utrudnień w wykonywaniu przedmiotu Umowy Ramowej spowodowanych przez osoby trzecie;
  - (iv) konieczności zmiany terminu realizacji przedmiotu Umowy Ramowej wynikającej z przyczyn zależnych od Strony, gdy zmiana terminu jest konieczna dla prawidłowego wykonania przedmiotu Umowy Ramowej, ale niedochowanie terminu nie wynika z winy Wykonawcy;
  - (v) gdy ujawnione zostaną rozbieżności lub niejasności w Umowy Ramowej, których nie można usunąć w inny sposób, a zmiana będzie umożliwiać usunięcie rozbieżności i doprecyzowanie Umowy Ramowej w celu jednoznacznej interpretacji jej zapisów przez Stronę;

- (vi) w przypadku nadzwyczajnej zmiany stosunków, gdyby wykonanie Umowy Ramowej było połączone z nadmiernymi trudnościami, albo groziłoby jednej ze Stron rażąca stratą, lub też jeżeli zmiana taka nie jest niekorzystna dla Zamawiającego;
  - (vii) w przypadku, gdy wprowadzenie zmian jest uzasadnione w świetle rozwoju technologicznego, pod warunkiem, że proponowana zmiana jest korzystna dla Zamawiającego, w szczególności wiąże się z uzyskaniem Produktów lepszej jakości;
  - (viii) jeżeli z wyników przeprowadzonej kontroli jakości wynika konieczność wprowadzenia zmian, których celem będzie zmiana terminów lub sposobu realizacji Umowy Ramowej, pod warunkiem, że wprowadzone zmiany będą miały na celu realizację zaleceń wynikających z przeprowadzonej kontroli jakości lub optymalizacji wykonywania Umowy Ramowej.
4. Strony postanawiają ponadto, iż dokonają zmiany wynagrodzenia w wypadku wystąpienia jednej ze zmian przepisów wskazanych w art. 142 ust. 5 Ustawy PZP, tj. zmiany:
- a) stawki podatku od towarów i usług,
  - b) wysokości minimalnego wynagrodzenia za pracę ustalonego na podstawie art. 2 ust. 3-5 ustawy z dnia 10 października 2002 r. o minimalnym wynagrodzeniu za pracę,
  - c) zasad podlegania ubezpieczeniom społecznym lub ubezpieczeniu zdrowotnemu lub wysokości stawki składki na ubezpieczenia społeczne lub zdrowotne.
5. Zmiana wysokości wynagrodzenia, o której mowa w ust. 4 lit. a) obowiązywać będzie od dnia wejścia w życie zmian.
6. W wypadku zmiany, o której mowa w ust. 4 lit. a) wartość netto wynagrodzenia Wykonawcy nie zmieni się, a wartość brutto wynagrodzenia zostanie wyliczona na podstawie nowych przepisów.
7. W przypadku zmiany, o której mowa w ust. 4 lit. b) wynagrodzenie Wykonawcy ulegnie zmianie o sumę wzrostu kosztów Wykonawcy wynikających z podwyższenia wynagrodzeń poszczególnych pracowników biorących udział w realizacji pozostałej do wykonania, w momencie wejścia w życie zmiany, części zamówienia, do wysokości wynagrodzenia minimalnego obowiązującej po zmianie przepisów lub jej odpowiedniej części, w przypadku osób zatrudnionych w wymiarze niższym niż etat.
8. W przypadku zmiany, o której mowa w ust. 4 lit. c) wynagrodzenie Wykonawcy ulegnie zmianie o sumę wzrostu kosztów Wykonawcy oraz drugiej strony umowy o pracę lub innej umowy cywilnoprawnej łączącej Wykonawcę z osobą fizyczną nieprowadzącą działalności gospodarczej, wynikającą z konieczności odprowadzania dodatkowych składek od wynagrodzeń osób zatrudnionych na umowę o pracę lub na podstawie innej umowy cywilnoprawnej zawartej przez Wykonawcę z osobą fizyczną nieprowadzącą działalności gospodarczej, a biorących udział w realizacji pozostałej do wykonania, w momencie wejścia w życie zmiany, części zamówienia przy założeniu braku zmiany wynagrodzenia netto tych osób.
9. Za wyjątkiem sytuacji o której mowa w ust. 4 lit. a), wprowadzenie zmian wysokości wynagrodzenia wymaga uprzedniego złożenia przez Wykonawcę oświadczenia o wysokości dodatkowych kosztów wynikających z wprowadzenia zmian, o których mowa w ust. 4 lit. b) i lit. c). Obowiązek wykazania, iż zmiany określone w ust. 4 lit. b) i lit. c) mają wpływ na koszt

wykonania Zamówienia spoczywa na Wykonawcy, który w szczególności powinien przedłożyć dokument zawierający:

- a) wyliczenie wysokości dodatkowych kosztów wynikających z wprowadzonych zmian, o których mowa w ust. 4 lit. b) i lit. c) i propozycję zmian wynagrodzenia Wykonawcy,
  - b) wyjaśnienie wpływu zmian określonych w ust. 4 lit. b) i lit. c) na koszty wykonywania zamówienia.
10. Wykonawca winien wykazać, że zaistniała zmiana ma bezpośredni wpływ na koszty wykonania Zamówienia jednostkowego oraz określić stopień, w jakim wpłynie ona na wysokość wynagrodzenia.
11. Zmiana Umowy Ramowej o której mowa w ust. 4 lit. b) i lit. c) będzie dotyczyła tylko wysokości wynagrodzenia na przyszłość. Zamawiający dokona analizy przedłożonych dokumentów i poinformuje Wykonawcę o jej wynikach. Zaakceptowane przez Zamawiającego zmiany wysokości wynagrodzenia Wykonawcy będą obowiązywały od dnia następującego po dniu złożenia Zamawiającemu oświadczenia o którym mowa w ust. 9 nie wcześniej jednak niż od dnia wejścia w życie zmian opisanych w ust. 4 lit. b) i lit. c)
12. Zmiany Umowy, o których mowa w ust. 4 lit. b) i lit. c) wymagają formy pisemnej pod rygorem nieważności.
13. Postanowienia niniejszego paragrafu stosuje się odpowiednio do zmiany Zamówienia jednostkowego.

#### **§ 27 SIŁA WYŻSZA**

1. Żadna ze Stron nie będzie odpowiedzialna za niewykonanie lub nienależyte wykonanie zobowiązań z powodu siły wyższej.
2. Siła wyższa oznacza zdarzenie niezależne od Strony, zewnętrzne, niemożliwe do przewidzenia i do zapobieżenia nawet przy dołożeniu najwyższej staranności, które wystąpiło po dniu wejścia w życie danego Zamówienia jednostkowego, jak wojna, zamach terrorystyczny, pożar, powódź, trzęsienie ziemi lub strajki.
3. Jeżeli siła wyższa spowoduje niemożliwość wykonania lub należytego wykonania Zamówienia jednostkowego:
  - a) Strona niezwłocznie zawiadomi drugą Stronę o powstaniu i ustaniu działania siły wyższej przedstawiając dokumentację w tym zakresie,
  - b) Strona niezwłocznie rozpocznie usuwanie skutków tego zdarzenia oraz
  - c) Strony uzgodnią sposób realizacji wzajemnych zobowiązań.
4. Każda ze Stron dołoży najwyższej staranności w celu należytego wykonania swoich zobowiązań pomimo wystąpienia siły wyższej.
5. Jeżeli siła wyższa spowoduje niewykonanie lub nienależyte wykonanie zobowiązań przez Stronę przez okres trwający nieprzerwanie dłużej niż 1 (jeden) miesiąc Strony spotkają się i w dobrej wierze rozpatrzą celowość oraz warunki rozwiązania Zamówienia jednostkowego.

## **§ 28 ROZDZIELNOŚĆ POSTANOWIEŃ**

Jeżeli którekolwiek z postanowień niniejszej Umowy Ramowej zostanie uznane przez sąd za nieważne, nie wpłynie to na ważność Umowy Ramowej, która – zgodnie z wolą Stron – winna pozostać w mocy. W takiej sytuacji Strony dokonają zmiany Umowy Ramowej, zastępując postanowienie nieważne innym, które będzie równoważne z punktu widzenia ekonomicznych interesów Stron. W przypadku braku uzgodnienia takiego postanowienia Strony uzupełniając powstałą lukę będą się kierowały funkcjonalną interpretacją jej pozostałych postanowień.

## **§ 29 ZRZECZENIE SIĘ PRAW**

Faktyczne niedochodzenie przez którąkolwiek ze Stron jakiegokolwiek roszczenia służącego tej Stronie z mocy Umowy Ramowej lub Zamówienia jednostkowego, nie będzie interpretowane jako domniemane zrzeczenie się tego roszczenia.

## **§ 30 KOORDYNATOR UMOWY RAMOWEJ**

1. Wykonawca wyznacza następującą osobę jako Koordynatora Umowy Ramowej:  
imię nazwisko: \_\_\_\_\_,  
e-mail: \_\_\_\_\_
2. Zamawiający wyznacza następującą osobę jako Koordynatora Umowy Ramowej:  
imię nazwisko: \_\_\_\_\_  
e-mail: \_\_\_\_\_
3. Zmiana Koordynatora, o którym mowa w ust. 1 i 2 powyżej, nie wymaga zmiany Umowy Ramowej, a jedynie uprzedniego zawiadomienia drugiej Strony na piśmie – listem poleconym skierowanym na adres do korespondencji wskazany w § 33.

## **§ 31 CAŁOŚĆ UMOWY**

Umowa Ramowa stanowi całość porozumienia i umowy pomiędzy Stronami w zakresie jej przedmiotu.

## **§ 32 PRAWO WŁAŚCIWE I ROZSTRZYGANIE SPORÓW**

1. W sprawach nie uregulowanych w Umowie Ramowej lub Zamówieniach jednostkowych mają zastosowanie przepisy prawa polskiego, a w szczególności kodeksu cywilnego oraz ustawy o prawie autorskim i prawach pokrewnych.
2. Strony będą dążyły do wyjaśnienia sporów związanych z Umową Ramową lub poszczególnymi Zamówieniami jednostkowymi w drodze negocjacji. Jeżeli ta metoda nie doprowadzi do rozstrzygnięcia sporu w terminie 30 dni od powstania sporu, wówczas każda ze Stron może skierować sprawę do sądu powszechnego właściwego dla siedziby EITE.

### **§ 33 ZAWIADOMIENIA**

1. Korespondencja Stron związana z wykonywaniem Umowy Ramowej będzie wysyłana listem poleconym za potwierdzeniem odbioru i kierowana na adresy podane poniżej:
  - a) dla EITE:  
...
  - b) dla Wykonawcy:  
...
2. Korespondencja Stron związana z wykonywaniem Zamówień jednostkowych będzie prowadzona pocztą elektroniczną lub pisemną na adresy Koordynatorów Zamówienia jednostkowego Stron lub Osoby Odpowiedzialnej Za Odbiór.
3. Oświadczenie którejkolwiek ze Stron o wypowiedzeniu Zamówienia jednostkowego lub o odstąpieniu od niego powinno być dokonane w formie pisemnej pod rygorem nieważności oraz doręczone za pośrednictwem listu poleconego za potwierdzeniem odbioru do:
  - a) Jeżeli oświadczenie takie składa EITE – do Koordynatora Zamówienia jednostkowego Wykonawcy na adres Wykonawcy wskazany w ust. 1 b) powyżej,
  - b) Jeżeli oświadczenie takie składa Wykonawca – do Osoby Odpowiedzialnej Za Odbiór oraz do Koordynatora Zamówienia jednostkowego EITE na adres EITE wskazany w ust. 1 a) powyżej.
4. Każda ze Stron zobowiązuje się niezwłocznie zawiadomić drugą Stronę o każdej zmianie adresu, numeru telefonu lub adresów e-mail, o których mowa w niniejszym paragrafie. Zmiana taka nie stanowi zmiany Umowy Ramowej wymagającej sporządzenia aneksu i staje się skuteczna z chwilą powiadomienia drugiej Strony.

### **§34 POSTANOWIENIA DOTYCZĄCE SPOŁECZNEJ ODPOWIEDZIALNOŚCI PRZEDSIĘBIORSTW**

1. Wykonawca oświadcza, że w prowadzonym biznesie stosuje zasady etyki, przeciwdziałania korupcji, przestrzegania praw pracowniczych i praw człowieka, przestrzegania zasad bezpieczeństwa i higieny pracy oraz działania zgodnego z wymaganiami ochrony środowiska.
2. Wykonawca oświadcza, że zachowuje należyłą staranność przy weryfikacji swoich dostawców, również pod kątem prawidłowości ich rozliczeń podatkowych ze szczególnym uwzględnieniem rozliczeń z tytułu podatku od towarów i usług.

### **§35 KLAUZULA ANTYKORUPCYJNA**

Strony Umowy Ramowej zgodnie postanawiają, że żadnej z nich nie wolno jest udzielać ani przyjmować korzyści majątkowych lub osobistych w związku z niniejszą Umową Ramową. Udzielenie lub przyjęcie korzyści majątkowej lub osobistej w celu wpłynięcia na treść zawarcia i wykonania niniejszej Umowy Ramowej stanowi naruszenie postanowień wyżej opisanego zobowiązania.

### § 36 EGZEMPLARZE UMOWY

Niniejsza Umowa Ramowa została sporządzona w dwóch jednobrzmiących egzemplarzach, po jednym dla EITE i Wykonawcy.

### § 37 ZAŁĄCZNIKI DO UMOWY RAMOWEJ

Następujące Załączniki stanowią integralną część Umowy Ramowej:

- Załącznik nr 1 Kopia odpisu z rejestru przedsiębiorców EITE,
- Załącznik nr 2 Kopia odpisu z rejestru przedsiębiorców Wykonawcy,
- Załącznik nr 3 Cennik specjalistów Wykonawcy,
- Załącznik nr 4 Szczegółowy opis Usług zamawianych w ramach Umowy (Opis przedmiotu Zamówienia),
- Załącznik nr 5 Opis umiejętności – profile,
- Załącznik nr 6 Wzór umowy o powierzenie przetwarzania danych osobowych,
- Załącznik nr 7 Wzory dokumentów: Protokołu Odbioru, rozbiecie cenowe Usług typu „Fixed Price”, wzór formularza zapytania ofertowego, wzór formularza Zamówienia, Wzór formularza zestawienia przepracowanych Osobodni w ramach Usług typu „Time & Materials”.
- Załącznik nr 8 Zestawienie Kluczowego Personelu.
- Załącznik nr 9 Lista podwykonawców.

.....  
WYKONAWCA

.....  
EITE

Aleksandra Hinc  
RADCA PRAWNY

**Załącznik nr 1 -Kopia odpisu z rejestru przedsiębiorców EITE**

*Albarto J*

*AS*

**Załącznik nr 2 -Kopia odpisu z rejestru przedsiębiorców Wykonawcy**

*Decet* U

*DS*



**Załącznik nr 3 -Cennik specjalistów Wykonawcy**

Średnia ważona cena netto specjalisty Wykonawcy:

Tabela nr 1

	Kolumna 1	Kolumna 2	Kolumna 3	Kolumna 4
wiersz 1	Profil	Cena za osobodzień pracy specjalisty Wykonawcy dla danego profilu w polskich złotych netto	waga	Składowa średniej ważonej (iloczyn kwoty z kolumny 2 oraz wagi określonej w kolumnie 3) w polskich złotych netto
wiersz 2	Administrator		10%	
wiersz 3	Programista		40%	
wiersz 4	Analityk systemowy		40%	
wiersz 5	Architekt systemów IT		10%	

Średnia ważona cena netto specjalistów Wykonawcy w polskich złotych netto (suma kwot z kolumny 4, wiersze 2, 3, 4 oraz 5 Tabeli nr 1)

Średnia ważona cena brutto specjalisty Wykonawcy:

Tabela nr 2

	Kolumna 1	Kolumna 2	Kolumna 3	Kolumna 4
wiersz 1	Profil	Cena za osobodzień pracy specjalisty Wykonawcy dla danego profilu w polskich złotych brutto	waga	Składowa średniej ważonej (iloczyn kwoty z kolumny 2 oraz wagi określonej w kolumnie 3) w polskich złotych brutto
wiersz 2	Administrator		10%	
wiersz 3	Programista		40%	
wiersz 4	Analitik systemowy		40%	
wiersz 5	Architekt systemów IT		10%	

Średnia ważona cena brutto specjalistów Wykonawcy w polskich złotych brutto (suma kwot z kolumny 4, wiersze 2, 3, 4 oraz 5 Tabeli nr 2)

**Załącznik nr 4 -Szczegółowy opis Usług zamawianych w ramach Umowy (Opis przedmiotu Zamówienia)**

*Alketa G*

*gg*

## Załącznik nr 5 - Opis umiejętności – profile

1. Administrator, który co najmniej:
  - a) w okresie ostatnich 5 lat przed upływem terminu składania ofert brał udział, jako Administrator w dwóch projektach utrzymania lub rozwoju systemu informatycznego klasy CRM, funkcjonującego w oparciu o technologię Siebel w wersji 8.1 lub nowszą,
  - b) posiada 3-letnie doświadczenie w roli Administratora.
2. Programista, który co najmniej:
  - a) w okresie ostatnich 5 lat przed upływem terminu składania ofert brał udział, jako Programista w dwóch projektach utrzymania lub rozwoju systemu informatycznego klasy CRM, funkcjonującego w oparciu o technologię Siebel w wersji 8.1 lub nowszą,
  - b) posiada 3-letnie doświadczenie w roli Programisty w projektach utrzymania lub rozwoju systemu informatycznego klasy CRM, funkcjonującego w oparciu o technologię Siebel w wersji 8.1 lub nowszą,
3. Analityk systemu, który co najmniej:
  - a) w okresie ostatnich 5 lat przed upływem terminu składania ofert brał udział, jako Analityk systemowy w dwóch projektach utrzymania lub rozwoju systemu informatycznego klasy CRM, funkcjonującego w oparciu o technologię Siebel w wersji 8.1 lub nowszą,
  - b) posiada 3-letnie doświadczenie w roli Analityka systemowego.
4. Architekt systemów IT, który co najmniej:
  - a) w okresie ostatnich 5 lat przed upływem terminu składania ofert brał udział, jako Architekt systemów IT w dwóch projektach utrzymania lub rozwoju systemu informatycznego klasy CRM, funkcjonującego w oparciu o technologię Siebel w wersji 8.1 lub nowszą,
  - b) posiada 3-letnie doświadczenie w roli Architekta systemów IT.



**Załącznik nr 6 - Wzór umowy o powierzenie przetwarzania danych osobowych**

**UMOWA POWIERZENIA  
PRZETWARZANIA DANYCH OSOBOWYCH**

zawarta w dniu ..... roku, zwana dalej „Umową” pomiędzy:

Spółką: [\*\*\*] z siedzibą w [\*\*\*], ul. [\*\*\*], kod pocztowy [\*\*\*], wpisaną do rejestru przedsiębiorców Krajowego Rejestru Sądowego prowadzonego przez Sąd Rejonowy dla [\*\*\*] w [\*\*\*], [\*\*\*] Wydział Gospodarczy Krajowego Rejestru Sądowego, pod numerem KRS: [\*\*\*], NIP: [\*\*\*], REGON: [\*\*\*], *kapitał zakładowy w wysokości [\*\*\*] złotych, opłacony w całości/do kwoty [\*\*\*] złotych*, zwaną dalej „Zleceniodawcą”, reprezentowaną przez:

.....  
.....

a

Spółką: [\*\*\*] z siedzibą w [\*\*\*], ul. [\*\*\*], kod pocztowy [\*\*\*], wpisaną do rejestru przedsiębiorców Krajowego Rejestru Sądowego prowadzonego przez Sąd Rejonowy dla [\*\*\*] w [\*\*\*], [\*\*\*] Wydział Gospodarczy Krajowego Rejestru Sądowego, pod numerem KRS: [\*\*\*], NIP: [\*\*\*], REGON: [\*\*\*], *kapitał zakładowy w wysokości [\*\*\*] złotych, opłacony w całości/do kwoty [\*\*\*] złotych*, zwaną dalej „Zleceniobiorcą”, reprezentowaną przez:

.....  
.....

zwanymi dalej łącznie „Stronami”, zaś osobno – „Stroną”, postanawiają co następuje:

**PREAMBUŁA**

**MAJĄC NA WZGLĘDZIE, IŻ:**

- W dniu ..... Zleceniodawca oraz Zleceniobiorca zawarli Zamówienie jednostkowe ..... (umowę)
- W celu wykonania ww. umowy realizowane będą procesy przetwarzania danych osobowych





przez Zleceniobiorcę, których administratorem lub podmiotem przetwarzającym na zlecenie administratora jest Zleceniodawca.

## **STRONY POSTANOWIŁY, CO NASTĘPUJE:**

### **§ 1**

#### **Definicje**

Dla potrzeb niniejszej Umowy, Strony przyjmują następujące znaczenie dla poniżej wymienionych terminów:

1. **RODO** - Rozporządzenie Parlamentu Europejskiego i Rady (UE) 2016/679 z dnia 27 kwietnia 2016 r. w sprawie ochrony osób fizycznych w związku z przetwarzaniem danych osobowych i w sprawie swobodnego przepływu takich danych oraz uchylenia dyrektywy 95/46/WE;
2. **Ustawa** – Ustawa z dnia 10 maja 2018 r. o ochronie danych osobowych (Dz. U. 2018 r., poz. 1000)
3. **Dane osobowe** – dane osobowe w rozumieniu art. 4 pkt 1) RODO;
4. **Przetwarzanie danych** – przetwarzanie w rozumieniu art. 4 pkt 2) RODO;
5. **Zbiór Danych** – zbiór danych w rozumieniu art. 4 pkt 6) RODO;
6. **Administrator Danych** – administrator danych osobowych w rozumieniu art. 4 pkt 7) RODO;
7. **Naruszenia ochrony danych osobowych** - naruszenie bezpieczeństwa, skutkujące przypadkowym lub bezprawnym zniszczeniem, utratą, zmianą, nieuprawnionym ujawnieniem lub dostępem do danych osobowych w rozumieniu art. 4 pkt 12) RODO;
8. **Pseudonimizacja** – przetworzenie danych osobowych w rozumieniu art. 4 pkt 5) RODO;
9. **Profilowanie** - zautomatyzowane przetwarzanie danych osobowych w sposób, o którym mowa w art. 4 pkt 4) RODO;
10. **Umowa główna** – umowa pomiędzy Zleceniodawcą a Zleceniobiorcą, o której mowa w preambule wraz z obowiązującymi aneksami;
11. **Zlecenie** – jednostkowe zamówienie udzielone Wykonawcy przez Zamawiającego w ramach Umowy głównej;
12. **Dzień Roboczy** - dzień od poniedziałku do piątku, z wyłączeniem dni ustawowo wolnych od pracy w Polsce.

Wszystkie inne pojęcia i zwroty użyte w Umowie, nie zdefiniowane powyżej, posiadają znaczenie określone w innych właściwych przepisach prawnych bezwzględnie obowiązujących.

### **§ 2**

#### **Wykonanie Umowy – przedmiot, charakter, rodzaj, kategoria osób**

1. Zleceniodawca niniejszym powierza przetwarzanie, a Zleceniobiorca przyjmuje do przetwarzania dane osobowe, o których mowa w niniejszym punkcie. Strony ustalają następujący zakres



powierzenia danych osobowych:

- a. Przedmiot umowy – przetwarzanie danych osobowych przez Zleceniobiorcę w związku z realizacją Umowy głównej;
  - b. Charakter i cel przetwarzania – przetwarzanie w sposób wynikający z Umowy głównej i w celu jej wykonania;
  - c. Rodzaj danych osobowych – dane osób fizycznych przetwarzanych w związku z wykonaniem Umowy głównej, w tym dane następujące dane..... przechowywane w aplikacji .....
  - d. Kategorie osób których dane dotyczą – do wyboru/wskazania: pracownicy, kontrahenci, klienci, osoby korespondujące ze Spółką, inne osoby których dane mogą wystąpić w związku z realizacją Umowy głównej.
2. Zakres powierzenia, wskazany powyżej w pkt 1 pkt c) i d) może zostać w każdym momencie rozszerzony lub ograniczony przez Zleceniodawcę. Ograniczenie lub rozszerzenie może być dokonane poprzez przesłanie przez Zleceniodawcę do Zleceniobiorcy zawiadomienia o takiej zmianie, za pośrednictwem poczty elektronicznej lub w formie pisemnej. W przypadku braku reakcji Zleceniobiorcy w ciągu 3 Dni Roboczych od daty wysłania wiadomości przez Zleceniodawcę przyjmuje się, że Zleceniobiorca zaakceptował zmianę zakresu powierzenia. W razie, gdyby zmiana zakresu powierzenia uniemożliwiła wykonanie Umowy głównej, Zleceniobiorca zobowiązany jest poinformować o tym Zleceniodawcę w terminie, o którym mowa w zdaniu poprzedzającym. W braku takiego poinformowania, Zleceniobiorca odpowiada za szkodę poniesioną przez Zleceniodawcę w związku z brakiem możliwości wykonywania Umowy głównej.
3. Strony postanawiają, że celem przetwarzania w/w danych jest wyłącznie realizacji Umowy głównej. Dane będą przetwarzane wyłącznie w czasie obowiązywania Umowy.
4. Zleceniobiorca zobowiązany jest przetwarzać dane osobowe wyłącznie w miejscu ustalonym w Umowie głównej oraz na urządzeniach zarządzanych przez Zleceniobiorcę lub Zleceniodawcę.
5. Zleceniobiorca nie może powierzyć przetwarzania danych osobowych, objętych niniejszą Umową innej osobie lub podmiotowi („dalszy podmiot przetwarzający”) bez uprzedniej szczegółowej zgody Zleceniodawcy, wyrażonej w formie pisemnej pod rygorem bezskuteczności.
6. Za działania i zaniechania osób trzecich w razie powierzenia wykonania czynności, o których mowa w ust. 5, Zleceniobiorca ponosi taką samą odpowiedzialność jak za swoje własne działania i zaniechania.
7. Bez uszczerbku dla ust. 5 powyżej, jeżeli do wykonania w imieniu Zleceniodawcy konkretnych czynności przetwarzania Zleceniobiorca korzysta z usług dalszego podmiotu przetwarzającego, na dalszy podmiot przetwarzający nałożone zostają te same obowiązki ochrony danych jak w niniejszej umowie między Zleceniodawcą a Zleceniobiorcą, a w szczególności obowiązek zapewnienia wystarczających gwarancji, wdrożenia odpowiednich środków technicznych i organizacyjnych, by przetwarzanie odpowiadało wymogom RODO i chroniło prawa osób, których dane dotyczą. Jeżeli ta inna osoba lub podmiot przetwarzający nie wywiąże się ze spoczywających na nim obowiązków ochrony danych, pełna odpowiedzialność wobec



Zleceniodawcy za wypełnienie obowiązków tej innej osoby lub podmiotu przetwarzającego spoczywa na Zleceniobiorcy.

8. Dalsze podmioty przetwarzające muszą spełniać przynajmniej taki sam poziom ochrony danych osobowych jak ten określony w niniejszej Umowie przez Zleceniobiorcę.
9. Zleceniobiorca zobowiązany jest zapewnić, że umowa zawarta pomiędzy Zleceniobiorcą a dalszym podmiotem przetwarzającym wygasa najpóźniej w chwili wygaśnięcia Umowy głównej, niezależnie od przyczyny. Zleceniodawca nie ponosi odpowiedzialności za szkody poniesione przez Zleceniobiorcę lub dalszy podmiot przetwarzający, wynikające z wygaśnięcia umowy z dalszym podmiotem przetwarzającym.

### § 3

#### Zobowiązania Stron

1. Zleceniobiorca zobowiązuje się do przestrzegania przepisów RODO oraz innych bezwzględnie obowiązujących przepisów prawa dotyczących ochrony danych osobowych, w okresie ich obowiązywania oraz do ich wdrożenia przed rozpoczęciem przetwarzania powierzonych danych osobowych, a następnie stosowania przez cały okres obowiązywania Umowy głównej.
2. Zleceniobiorca zobowiązuje się do przetwarzania powierzonych danych osobowych wyłącznie na udokumentowane polecenie Zleceniodawcy, co dotyczy też przekazywania danych osobowych poza granice Europejskiego Obszaru Gospodarczego lub do organizacji międzynarodowej – chyba, że obowiązek taki nakłada na niego prawo Unii Europejskiej lub prawo państwa członkowskiego, któremu podlega Zleceniobiorca. W takim przypadku, Zleceniobiorca informuje Zleceniodawcę o tym obowiązku prawnym przed rozpoczęciem przetwarzania, o ile prawo to nie zabrania udzielania takiej informacji z uwagi na ważny interes publiczny. W granicach, w jakich nie poszerza to zakresu obowiązków Zleceniobiorcy wynikających z Umowy głównej i bez uszczerbku dla pozostałych postanowień Umowy, Zleceniodawca może przekazywać Zleceniobiorcy instrukcje (polecenia) dotyczące przetwarzania danych osobowych drogą elektroniczną na adres e-mail wskazany w § 7 ust. 2. Zleceniobiorca powinien wdrożyć instrukcje niezwłocznie, nie później jednak niż w terminie 7 Dni Roboczych. Jeśli wdrożenie instrukcji w tym terminie nie jest możliwe, Strony wspólnie ustalą późniejszy termin ich wdrożenia.
3. Zleceniobiorca zapewnia, by osoby upoważnione do przetwarzania danych osobowych zobowiązały się do zachowania tajemnicy lub by podlegały odpowiedniemu ustawowemu obowiązkowi zachowania tajemnicy.
4. Zleceniobiorca zapewnia, by każda osoba fizyczna działająca z jego upoważnienia, która ma dostęp do danych osobowych, przetwarzała je wyłącznie w celu i zakresie określonym w Umowie głównej i wyłącznie na polecenie Zleceniodawcy, chyba że przetwarzanie jest wymagane przez właściwe przepisy krajowe lub unijne. Zleceniobiorca jest uprawniony do upoważnienia osób działających na jego rzecz, w tym dalszych podmiotów przetwarzających, do przetwarzania Danych osobowych w imieniu Zleceniodawcy, w tym do wydawania tym podmiotom w imieniu Zleceniodawcy poleceń dotyczących przetwarzania danych osobowych, będących przedmiotem Umowy głównej, w granicach poleceń wydanych przez Zleceniodawcę.





5. Obowiązkiem Zleceniobiorcy jest zapewnienie, aby osoby które będą przetwarzały dane w jego imieniu zostały odpowiednio przeszkolone w zakresie i celu przetwarzania danych osobowych. Poziom, zakres oraz częstotliwość szkolenia winny być odpowiednie do funkcji, jaką pełnią poszczególne osoby, ponoszonej przez nich odpowiedzialności oraz częstotliwości, z jaką będą oni przetwarzali dane osobowe.
6. Uwzględniając stan wiedzy technicznej, koszt wdrażania oraz charakter, zakres, kontekst i cele przetwarzania oraz ryzyko naruszenia praw lub wolności osób fizycznych o różnym prawdopodobieństwie wystąpienia i wadze zagrożenia, Zleceniobiorca wdraża wszelkie odpowiednie środki techniczne i organizacyjne, aby zapewnić stopień bezpieczeństwa odpowiadający temu ryzyku, w tym między innymi w stosownym przypadku:
  - a. pseudonimizację i szyfrowanie danych osobowych;
  - b. zdolność do ciągłego zapewnienia poufności, integralności, dostępności i odporności systemów i usług przetwarzania;
  - c. zdolność do szybkiego przywrócenia dostępności danych osobowych i dostępu do nich w razie incydentu fizycznego lub technicznego;
  - d. regularne testowanie, monitorowanie i ocenianie skuteczności środków technicznych i organizacyjnych mających zapewnić bezpieczeństwo przetwarzania.
7. Zleceniobiorca ponosi odpowiedzialność za dobór i wdrożenie środków bezpieczeństwa, o których mowa w art. 32 RODO, adekwatnych do zidentyfikowanych przez siebie ryzyk związanych z przetwarzaniem danych osobowych na podstawie Umowy głównej. Oceniając stopień bezpieczeństwa, Zleceniobiorca uwzględnia ryzyko wiążące się z przetwarzaniem, w szczególności wynikające z przypadkowego lub niezgodnego z prawem zniszczenia, utraty, modyfikacji, nieuprawnionego ujawnienia lub nieuprawnionego dostępu do danych osobowych przesyłanych, przechowywanych lub w inny sposób przetwarzanych.
8. Zleceniobiorca pomaga Zleceniodawcy poprzez odpowiednie środki techniczne i organizacyjne wywiązać się z obowiązku odpowiadania na żądania osoby, której dane dotyczą, w zakresie wykonywania jej praw określonych w rozdziale III RODO a w szczególności żądań w zakresie bycia informowanym, dostępu do danych, poprawiania danych, usuwania danych, ograniczenia przetwarzania danych, przenoszenia danych, wniesienia sprzeciwu a także żądania związanego z zautomatyzowanym podejmowaniem decyzji i profilowaniem. W ramach obowiązku, o którym mowa w zdaniu poprzedzającym:
  - a) Zleceniobiorca zobowiązuje się niezwłocznie powiadomić Zleceniodawcę, jednak nie później niż w terminie 48 godzin od otrzymania zgłoszenia przez osobę, której dane dotyczą, żądania w zakresie wskazanym w ust. 8;
  - b) Zleceniobiorca udziela Zleceniodawcy wszelkich informacji niezbędnych do zrealizowania żądania osoby, której dane dotyczą lub ujawnia powierzone dane osobowe (lub w stosownych przypadkach – ich kopie) w terminie 5 Dni Roboczych od daty zażądania informacji przez Zleceniodawcę;
  - c) Zleceniobiorca prowadzi rejestr żądań osób, których dane dotyczą, zamierzających skorzystać



- z przysługujących im uprawnień w zakresie przetwarzania danych osobowych zgodnie z Umową główną, w odniesieniu do żądań, które zostały skierowane bezpośrednio do Zleceniobiorcy. Rejestr ten udostępnia Zleceniodawcy na jego żądanie, w terminie 48 godzin od jego zgłoszenia;
- d) Zleceniobiorca nie udziela osobom, których dane dotyczą, odpowiedzi na złożone przez nie wnioski, z wyjątkiem przypadków, gdy otrzyma w tym zakresie wyraźne polecenie Zleceniodawcy.
9. Zleceniobiorca pomaga Zleceniodawcy wywiązać się z obowiązków określonych w art. 32–36 RODO, w tym w szczególności:
- w zakresie informowania o naruszeniach ochrony danych osobowych zgodnie z § 5 ust. 1 Umowy;
  - w zakresie stosowania adekwatnych środków technicznych i organizacyjnych, stosownie do zidentyfikowanych ryzyk związanych z przetwarzanymi danymi osobowymi, zgodnie z ust 6 i 7 niniejszego paragrafu;
  - w zakresie dokonywania przez Zleceniodawcę oceny skutków dla ochrony danych oraz konsultacji z organem nadzorczym w związku z dokonywaną oceną.
10. Zleceniobiorca prowadzi rejestr kategorii czynności przetwarzania, zgodnie z art. 30 pkt 2 RODO, zawierający:
- imię i nazwisko lub nazwę oraz dane kontaktowe Zleceniobiorcy i dalszych podmiotów przetwarzających oraz każdego administratora, w imieniu którego działa Zleceniobiorca, a gdy ma to zastosowanie – przedstawiciela administratora lub podmiotu przetwarzającego oraz inspektora ochrony danych;
  - kategorie przetwarzania dokonywanych w imieniu Zleceniodawcy;
  - gdy ma to zastosowanie – informację o przekazaniu danych osobowych do państwa trzeciego lub organizacji międzynarodowej, w tym nazwie tego państwa trzeciego lub organizacji międzynarodowej, a w przypadku przekazania, o których mowa w art. 49 ust. 1 akapit drugi RODO, dokumentację odpowiednich zabezpieczeń;
  - jeżeli jest to możliwe, ogólny opis technicznych i organizacyjnych środków bezpieczeństwa, o których mowa w art. 32 ust. 1 RODO.
11. Zleceniobiorca udostępnia rejestr, o którym mowa powyżej, na żądanie organu nadzorczego i współpracuje z organem nadzorczym w ramach wykonywania przez niego swoich zadań.
12. Wszelkie ustalenia dotyczące przetwarzania danych osobowych, odbiegające od ustaleń zawartych w niniejszej Umowie, powinny być uzgadniane pomiędzy Stronami w formie pisemnej pod rygorem bezskuteczności.
13. Zleceniobiorca, po zakończeniu świadczenia usług związanych z przetwarzaniem danych osobowych, w zależności od decyzji Zleceniodawcy, usuwa lub zwraca w terminie 3 Dni Roboczych wszelkie dane osobowe oraz usuwa wszelkie ich istniejące kopie, chyba że prawo Unii Europejskiej lub prawo państwa członkowskiego nakazują przechowywanie danych osobowych. W przypadku ograniczenia zakresu powierzenia przetwarzania przez Zleceniodawcę, w trybie określonym w Umowie, postanowienia o rozwiązaniu Umowy stosuje się odpowiednio do danych,



które wskutek ograniczenia zakresu nie mogą już być przetwarzane przez Zleceniobiorcę. Na żądanie Zleceniodawcy, Zleceniobiorca złoży oświadczenie potwierdzające wykonanie obowiązku, o którym mowa w niniejszym punkcie, w terminie 3 Dni Roboczych od dnia złożenia takiego żądania.

14. Zwrot danych, o którym mowa w ust. 13 powyżej, odbywa się w trybie uzgodnionym przez Strony. Po zwróceniu danych Zleceniobiorca zobowiązuje się do niezwłocznego usunięcia danych osobowych objętych niniejszą Umową z własnych Systemów informatycznych oraz nośników, w sposób uniemożliwiający ich odczytanie i nakazanie powyższych czynności u osób lub podmiotów, którym dane zostały powierzone oraz poświadczenie powyższych czynności stosownym protokołem zniszczenia. Zleceniodawca ma prawo do kontroli czy obowiązek ten został prawidłowo wykonany przez Zleceniobiorcę.
15. W terminie zwrotu danych osobowych określonym powyżej, Zleceniobiorca obowiązany jest przekazać Zleceniodawcy wszystkie kopie zapasowe danych objętych Umową główną.

#### § 4

##### Prawo audytu

1. Zleceniobiorca współpracuje z instytucjami kontrolującymi i Zleceniodawcą na żądanie.
2. Zleceniobiorca udostępnia Zleceniodawcy wszelkie informacje niezbędne do wykazania spełnienia obowiązków określonych w Umowie oraz RODO, w terminie 5 Dni Roboczych od dnia zgłoszenia przez Zleceniodawcę żądania w tym zakresie oraz umożliwia Zleceniodawcy lub audytorowi upoważnionemu przez Zleceniodawcę przeprowadzanie audytów, w tym inspekcji i przyczynia się do ich wykonania. W związku z tym obowiązkiem Zleceniobiorca niezwłocznie informuje Zleceniodawcę, jeżeli jego zdaniem wydane mu polecenie stanowi naruszenie RODO lub innych przepisów Unii lub państwa członkowskiego o ochronie danych.
3. Zleceniobiorcy przysługuje prawo kierowania zapytań do Zleceniodawcy w zakresie prawidłowości wykonania przez Zleceniobiorcę obowiązków dotyczących zabezpieczenia powierzonych mu na podstawie niniejszej Umowy danych osobowych.
4. Zleceniodawca ma prawo wglądu do sprawozdań ze sprawdzenia zgodności przetwarzania danych osobowych z przepisami o ochronie danych osobowych, opracowanych przez Zleceniobiorcę.
5. Zleceniodawca lub upoważniony przez niego audytor będzie realizować prawo audytu w godzinach 8.00 – 18.00 i po uprzednim pisemnym powiadomieniu Zleceniobiorcy z wyprzedzeniem co najmniej 3 Dni Roboczych przed planowanym terminem kontroli. W przypadku wystąpienia incydentu lub innego zdarzenia, które może świadczyć o naruszeniu przestrzegania przepisów ochrony danych osobowych a także w przypadku uzasadnionego podejrzenia, że przetwarzanie danych osobowych przez Zleceniobiorcę rodzi ryzyko naruszenia praw lub wolności osób, których dane dotyczą, Zleceniodawca lub jego upoważniony audytor będzie realizować prawo audytu niezwłocznie. Zleceniobiorca ma obowiązek zapewnić Zleceniodawcy lub wskazanemu przez niego audytorowi dostęp do pomieszczeń i dokumentów obejmujących dane osobowe oraz informacje o sposobie przetwarzania danych osobowych, infrastruktury teleinformatycznej oraz systemów IT, a także do osób mających wiedzę na temat

procesów przetwarzania danych osobowych realizowanych przez Zleceniobiorcę. Zleceniodawca będzie prowadzić audyt z poszanowaniem tajemnic przedsiębiorstwa Zleceniobiorcy.

6. Po przeprowadzeniu audytu, Zleceniodawca może przekazać Zleceniobiorcy w formie pisemnej zalecenia pokontrolne. Zleceniobiorca zobowiązany będzie do ich wdrożenia w terminie określonym przez Zleceniodawcę, nie krótszym niż 10 Dni Roboczych. W przypadku, gdyby wdrożenie tych zaleceń wiązało się z dodatkowymi kosztami, Strony uzgodnią sposób ich ponoszenia.
7. Koszty audytu ponosi każda ze Stron we własnym zakresie.
8. Zleceniobiorca zobowiązany jest zapewnić w umowie z dalszym podmiotem przetwarzającym możliwość przeprowadzania przez Zleceniodawcę audytu przetwarzania danych osobowych przez ten dalszy podmiot przetwarzający na zasadach określonych w niniejszym paragrafie 4.

## § 5

### Odpowiedzialność

1. Zleceniobiorca po stwierdzeniu naruszenia ochrony danych osobowych bez zbędnej zwłoki, jednak nie później niż w ciągu 12 godzin od momentu uzyskania informacji o wystąpieniu zdarzenia, zgłasza je Zleceniodawcy. W zgłoszeniu tym ujmuje:
  - charakter naruszenia ochrony danych osobowych, w tym w miarę możliwości wskazuje kategorie i przybliżoną liczbę osób, których dane dotyczą, oraz kategorie i przybliżoną liczbę wpisów danych osobowych, których dotyczy naruszenie;
  - imię i nazwisko oraz dane kontaktowe inspektora ochrony danych lub oznaczenie innego punktu kontaktowego, od którego można uzyskać więcej informacji;
  - możliwe konsekwencje naruszenia ochrony danych osobowych;
  - środki zastosowane lub proponowane w celu zaradzenia naruszeniu ochrony danych osobowych, w tym w stosownych przypadkach środki w celu zminimalizowania jego ewentualnych negatywnych skutków.

Jeżeli – i w zakresie, w jakim – informacji nie da się udzielić w tym samym czasie, Zleceniobiorca może ich udzielać sukcesywnie, bez zbędnej zwłoki. W terminie do wyjaśnienia naruszenia ochrony danych osobowych Zleceniobiorca zabezpiecza współpracę i bieżące informowanie Zleceniodawcy bez przerwy.

2. Zleceniobiorca zobowiązany jest do wdrożenia i stosowania procedur służących wykrywaniu naruszeń ochrony danych osobowych oraz wdrażaniu właściwych środków naprawczych.
3. Zleceniobiorca zobowiązuje się do informowania Zleceniodawcy, niezwłocznie od chwili powzięcia informacji, lecz nie później niż w terminie 3 Dni Roboczych, o jakimkolwiek postępowaniu, w szczególności administracyjnym lub sądowym, dotyczącym przetwarzanych w związku z niniejszą Umową, danych osobowych. Zleceniobiorca informuje również Zleceniodawcę o jakiegokolwiek decyzji administracyjnej lub orzeczeniu dotyczącym przetwarzania danych, skierowanej do Zleceniobiorcy, a także o wszelkich planowanych, o ile Zleceniobiorcy są wiadome lub realizowanych kontrolach i inspekcjach dotyczących



przetwarzania danych osobowych u Zleceniobiorcy.

4. W przypadku, gdy Zleceniodawca zamierza uczestniczyć w postępowaniach, kontrolach i inspekcjach, o których mowa powyżej, Zleceniobiorca zobowiązany jest umożliwić uczestnictwo w takich działaniach.
5. Jakikolwiek ograniczenia odpowiedzialności Zleceniobiorcy, przewidziane w Umowie głównej, nie mają zastosowania do naruszenia Umowy. W szczególności jakiegokolwiek ograniczenia odpowiedzialności nie dotyczą przypadków, w których Zleceniodawca zostanie zobowiązany prawomocną decyzją lub prawomocnym wyrokiem właściwego sądu do zapłaty kary pieniężnej, odszkodowania, zadośćuczynienia lub jakiegokolwiek innej kwoty z tytułu naruszenia przepisów dotyczących ochrony danych osobowych lub w związku ze szkodą lub krzywdą wyrządzoną w związku z naruszeniem przepisów dotyczących ochrony danych osobowych, jeśli takie naruszenie lub szkoda (krzywda) wynikać będą z naruszenia przez Zleceniobiorcę postanowień Umowy. W takim przypadku Zleceniobiorca odpowiada względem Zleceniodawcy w pełnej wysokości i zobowiązany jest zwrócić Zleceniodawcy wszelkie koszty, wynikłe z tego dla Zleceniodawcy, w tym w szczególności zwrócić kwotę wypłaconego odszkodowania, zadośćuczynienia lub kary pieniężnej.
6. W zakresie nieuregulowanym w ust. 5 powyżej, Zleceniobiorca ponosi względem Zleceniodawcy odpowiedzialność na zasadach ogólnych.

## § 6

### Obowiązanie Umowy – czas powierzenia

1. Umowa zostaje zawarta na czas realizacji celów wskazanych w Preambule niniejszej Umowy oraz Umowy głównej i przestaje obowiązywać w momencie rozwiązania Umowy głównej.
2. Bez uszczerbku dla postanowień § 4, Zleceniodawca dokonuje oceny należytego wykonywania Umowy przez Zleceniobiorcę. W sytuacji negatywnego wyniku przedmiotowej weryfikacji ze strony Zleceniobiorcy, jest on zobowiązany do podjęcia działań eliminujących wykryte niezgodności w terminie określonym przez Zleceniodawcę, nie krótszym niż 14 Dni Roboczych. W przypadku, gdy to wezwanie pozostaje bezskuteczne Zleceniodawca jest uprawniony do rozwiązania Umowy ze skutkiem natychmiastowym.
3. Zleceniodawca uprawniony jest do wypowiedzenia Umowy ze skutkiem natychmiastowym w przypadku zaistnienia ważnych powodów, w tym także w razie naruszenia przez Zleceniobiorcę lub dalszy podmiot przetwarzający przepisów RODO, innych obowiązujących przepisów prawa lub niniejszej Umowy, a w szczególności, gdy:
  - a) Organ nadzoru nad przestrzeganiem zasad przetwarzania danych osobowych stwierdzi, że Zleceniobiorca lub dalszy podmiot przetwarzający nie przestrzega zasad przetwarzania danych osobowych;
  - b) Prawomocne orzeczenie sądu powszechnego wykaże, że Zleceniobiorca nie przestrzega zasad przetwarzania danych osobowych;
  - c) Zleceniodawca, w wyniku przeprowadzenia audytu, o którym mowa w § 4 Umowy stwierdzi, że Zleceniobiorca nie przestrzega zasad przetwarzania danych osobowych wynikających z



Umowy lub obowiązujących przepisów prawa lub Zleceniobiorca nie zastosuje się do zaleceń pokontrolnych, o których mowa w § 4 ust. 5.

4. Naruszenie przez Zleceniobiorcę postanowień Umowy, RODO lub innych obowiązujących przepisów prawa z zakresu ochrony danych osobowych stanowi podstawę do wypowiedzenia Umowy głównej.

## § 7

### Współpraca Stron

1. Strony są zobowiązane do współpracy w zakresie nadzoru nad wykonaniem niniejszej Umowy.
2. Wszelkie oświadczenia lub zawiadomienia mające związek z Umową mogą być składane za pośrednictwem poczty elektronicznej, chyba że Umowa lub bezwzględnie obowiązujące przepisy prawa wymaga formy pisemnej pod rygorem bezskuteczności lub nieważności. Strony wyznaczają następujących przedstawicieli odpowiedzialnych za realizację Umowy, uprawniony do podejmowania decyzji operacyjnych i dokonywania wzajemnych uzgodnień:

#### Przedstawiciel Zleceniodawcy:

.....

1. Telefon: .....
2. Email: .....

#### Przedstawiciel Zleceniobiorcy:

.....

- A. Telefon: .....
- B. Email: .....

3. Zmiana przedstawiciela, numer telefonu i adresu e-mail nie stanowi zmiany Umowy i jest skuteczna z chwilą powiadomienia drugiej Strony o dokonanej zmianie. Uzgodnienia i decyzje przedstawicieli, o których mowa w ust. 2 powyżej będą wiążące dla Stron, tak długo jak nie zmieniają postanowień Umowy. Dla uniknięcia wątpliwości, Strony potwierdzają, że przedstawiciele wskazani w ust. 2 nie są uprawnieni do wypowiedzenia Umowy ani Umowy głównej, chyba że z ich pełnomocnictw wyraźnie wynika takie uprawnienie.

## § 8

### Postanowienia końcowe

1. W sprawach nieuregulowanych w niniejszej Umowie zastosowanie mają przepisy RODO oraz polskiego prawa w szczególności Kodeksu cywilnego oraz Ustawy.
2. Wszelkie zmiany i uzupełnienia niniejszej Umowy wymagają dla swojej ważności formy pisemnego aneksu, pod rygorem nieważności.



3. Wszelkie spory wynikłe w związku z wykonaniem niniejszej Umowy, Strony poddają pod rozstrzygnięcie Sądu właściwego zgodnie z Umową główną.
4. Umowę sporządzono w dwóch jednobrzmiących egzemplarzach, po jednym dla każdej ze Stron.
5. Umowa wchodzi w życie z dniem zawarcia

---

---

---

---

**Zleceniodawca**

**Zleceniobiorca**



**Załącznik nr 7 -Wzory dokumentów: Protokołu Odbioru, rozbiecie cenowe Usług typu „Fixed Price”, wzór formularza zapytania ofertowego, wzór formularza Zamówienia, Wzór formularza zestawienia przepracowanych Osobodni w ramach Usług typu „Time & Materials”**

Wzór Protokołu Odbioru

I. Protokół dotyczy Zamówienia nr: .....

na .....

II. Termin dokonania Odbioru:

III. Uprawnieni przedstawiciele Stron:

ze strony Wykonawcy:

1. ....

2. ....

.....

ze strony EITE:

1. ....

2. ....

.....

IV. Ustalenia:

Po przeprowadzeniu Procedury Odbioru określonej w Umowie Ramowej i Zamówieniu jednostkowym, potwierdzamy, że przedmiot Zamówienia jednostkowego nr .....

z dnia .....został dostarczony zgodnie z warunkami Zamówienia jednostkowego oraz Umowy Ramowej

[Testy zostały przeprowadzone zgodnie z Procedurą Odbioru zawartą w Zamówieniu jednostkowym i dały wynik pozytywny. Zapis wyników testów stanowi załącznik nr 1 do niniejszego Protokołu Odbioru.] (\*)

Załącznik nr 1: Wyniki testów podpisane przez Koordynatora Zamówienia Wykonawcy i Osobę Odpowiedzialną Za Odbiór w EITE.

Wykonawca - ..... (należy podać nazwę Wykonawcy)

data: .....

miejsce: .....

podpis Koordynatora Zamówienia Wykonawcy: .....

EITE

data: .....

miejsce: .....

podpis Osoby Odpowiedzialnej Za Odbiór: .....





Rozbicie cenowe Usług typu „Fixed Price”

Poniższy formularz będzie używany do przesyłania wyceny Usług:

Lp.	Nazwa profilu	Zakres prac w Osobodniach
1.	Administrator	
2.	Programista	
3.	Analitik systemowy	
4.	Architekt systemów IT	

Składnik wynagrodzenia	Razem w zł netto
A: Wynagrodzenie za Usługi (w z netto)	
B: Cena Standardowego Oprogramowania Osób Trzecich (w zł netto)	
C = (A + B): Wynagrodzenie ryczałtowe razem (w zł netto)	
D: Opust	
E: Cena łączna (C-D)	

Wzór formularza zapytania ofertowego

ZAPYTANIE OFERTOWE DO UMOWY RAMOWEJ NR .....	
z dnia .....	
Od EITE:	
Do Wykonawcy: (dane Wykonawcy)	
ZAKRES ZAPYTANIA:	
Oczekiwany termin związania Ofertą:	60 dni
Oczekiwana data wykonania prac:	

Usługa typu Time & Material/ Fixed Price	
Osoba prowadząca Zapytanie:	
Spis załączników:	
Podpis:	

*Handwritten signature and mark*

*Small handwritten mark*

Wzór formularza Zamówienia jednostkowego

ZAMÓWIENIE JEDNOSTKOWE NR .....				
W RAMACH UMOWY RAMOWEJ NR ..... z dnia .....				
ZAMAWIAJĄCY (pełna nazwa, adres, NIP):				
WYKONAWCA (pełna nazwa, adres, NIP):				
Koordynator Zamówienia EITE (dane teleadresowe)				
Koordynator Wykonawcy (dane teleadresowe) (odpowiedzialny również za Odbiór)				
Osoba Odpowiedzialna Za Odbiór (przedmiotu Zamówienia jednostkowego ze strony Zamawiającego):				
Termin realizacji Zamówienia jednostkowego:				
Miejsce wykonania Zamówienia jednostkowego:				
Termin płatności:				
PRZEDMIOT ZAMÓWIENIA JEDNOSTKOWEGO (opis Usług):				
Lp.	Opis	Cena jedn.	Ilość	Cena
CENA ŁĄCZNA ZAMÓWIENIA JEDNOSTKOWEGO: .....				
KWOTA ŁĄCZNEGO WYNAGRODZENIA NETTO ZA WSZYSTKIE POPRZEDNIO UDZIELONE ZAMÓWIENIA:		KWOTA ŁĄCZNEGO WYNAGRODZENIA NETTO ZA WSZYSTKIE POPRZEDNIO UDZIELONE ZAMÓWIENIA ORAZ ZA NINIEJSZE ZAMÓWIENIE:		



.....	..... ...
PRZEDMIOT POSZCZEGÓLNYCH ETAPÓW ZAMÓWIENIA JEDNOSTKOWEGO (opis Produktu dostarczanego w ramach etapu) WRAZ Z CENĄ ETAPU (* wybrać o ile występują):	

POSTANOWIENIA DODATKOWE:	
I. Z chwilą podpisania Zamówienia jednostkowego Zamawiający oraz Wykonawca zobowiązują się wykonywać Zamówienie jednostkowe na zasadach określonych w Umowie Ramowej. Umowa Ramowa staje się integralną częścią Zamówienia jednostkowego.	
II. Niniejsze załączniki stanowią integralną część Zamówienia jednostkowego: *(wybrać właściwe).	
Załącznik nr 1 - Zakres prac.	
Załącznik nr 2 – Harmonogram.	
Załącznik nr 3 - Umowa o powierzenie przetwarzania danych osobowych.	
Załącznik nr 4 - Warunki serwisu gwarancyjnego.	
Załącznik nr 5 - Wycena przedmiotu Zamówienia jednostkowego.	
Załącznik nr 6 – Kryteria Odbioru.	
Adres, na który musi być wystawiona faktura VAT:	.....
Adres, na który musi być przesłana faktura VAT:	..... Na kopercie należy zamieścić dopisek: "Faktura".
Adres do korespondencji EITE	
Adres do korespondencji Wykonawcy	
(Podpis upoważnionej osoby zamawiającej ze strony Zamawiającego)	
(Podpis osoby upoważnionej do przyjęcia Zamówienia ze strony Wykonawcy)	

Wzór formularza zestawienia przepracowanych Osobodni w ramach Usług typu „Time & Materials”

Zestawienie czasu pracy i wykonanych zadań	Osoba raportująca:
--	--------------------



W okresie od: do:						
Profil:						
Data (yyyy-mm-dd)	od	do	Razem	Projekt / System	Realizowane zadanie	Szczegółowy opis realizowanych zadań
			00:00			
			00:00			
			00:00			
			00:00			
			00:00			
			00:00			

Razem godzin	0:00
--------------	------

*[Handwritten signature]* J

*[Faint handwritten text]*

*[Handwritten mark]*

**Załącznik nr 8 -Zestawienie Kluczowego Personelu**

*Handwritten signature and mark*

*Small handwritten mark*

**Załącznik nr 9 -Lista podwykonawców**



